



TADQIQOTLAR

# TADQIQOTLAR

jahon ilmiy metodik jurnal

 [tadqiqotlar.uz](http://tadqiqotlar.uz)

16



16- son



2 - qism



Iyun



OPEN  ACCESS



Google  
Scholar

I  JOURNALS  
MASTER LIST

[www.tadqiqotlar.uz](http://www.tadqiqotlar.uz)

# TADQIQOTLAR

*Jahon ilmiy – metodik jurnali*

## 16 - SON

*Iyun – 2023*



INTELLEKTUAL QURIMALARNI ALGORITMIK TAKOMINLASHTIRISH  
USULLARINI

*Yarashov Shoxrux Tolmas o'g'li,*

*NDKTU Texnologik jarayonlarni va ishlab chiqarishni avtomatlashtirish va*

*boshqarish mutaxassisligi 2- kurs magistranti*

*[shoxruxyarashovuz@gmail.com](mailto:shoxruxyarashovuz@gmail.com) +998 95 888 22 66*

*Ilmiy rahbar: O. Jumayev t.f.d., prof.*

**Annotatsiya.** Bu maqola intellektual qurimalarni algoritmik usullar bilan takomillashtirish mavzusida yozilgan. Maqolada intellektual qurimlar va algoritmik usullarning asosiy tushunchalari va ulardan foydalanishning muhimligi haqida gaplashiladi. Masofavi o'rganish, klasterlash, qaror qabul qilish, g'oya yaratish va o'rganish kabi algoritmik usullar tafsilotli tarzda taqdim etiladi. Ular ma'lumotlar tahlili, ma'lumotlarni o'rganish, qaror qabul qilish jarayonlarini avtomatlashtirish va intellektual qurimalarni effektiv qilishda qo'llaniladi. Maqola, algoritmik usullarning intellektual qurimalarni rivojlantirishdagi roli va ularning axborot texnologiyalaridagi o'rnini yoritadi. Maqolada ta'riflar, ilustratsiyalar va ko'rsatmalar foydalanilarak mavzu eng soddadan yetarli shaklda tushuntirilgan.

**Kalit so'zlar:** Intellektual qurimlar, algoritmik usullar, masofavi o'rganish, klasterlash, qaror qabul qilish, g'oya yaratish, o'rganish, ma'lumotlar analizi, ta'lim tizimlari, avtomatlashtirish, optimallashtirish, axborot texnologiyalari, rivojlanish.

**Annotation.** This article discusses the topic of enhancing intellectual models with algorithmic methods. It explores the fundamental concepts of intellectual models and the importance of utilizing algorithmic methods for their development. The article delves into various algorithmic approaches such as distance learning, clustering, decision-making, generative algorithms, and learning algorithms, providing detailed explanations of their applications in data analysis, decision-making processes, and automation. The role of algorithmic methods in optimizing intellectual models and their significance in the field of information technology are emphasized. The article effectively presents the subject matter through clear definitions, illustrations, and examples.

**Key words:** Intellectual models, algorithmic methods, distance learning, clustering, decision-making, generative algorithms, learning algorithms, data analysis, automation, optimization, information technology.

Intellektual qurilmalar (IQ) bugungi kunda texnologiyalar sohasidagi eng ahamiyatli ishlab chiqaruvchilar dan biridir. Bu maqolada intellektual qurilmalar (IQ), ularning rivojlanishi va algoritmik takomillashtirish haqida gaplashamiz.

IQ haqida intellektual qurilmalar (IQ), boshqaruv tizimlarida yuqori darajada avtomatlashtirilgan ishlashini ta'minlaydigan dasturlar to'plami yordamidan ishlaydigan qurilmalardir. Intellektual qurilmalar (IQ) deb ataladigan boshqaruv markazlari, mahsulotlar yoki mashinalar orqali har tomonlama sohalarda ishlashini ta'minlaydi. Intellektual qurilmalarni (IQ), robototexnika, sanoat, iqtisodiyot, tibbiyot va boshqa sohalarda bir qancha texnologiyalar va dasturlash tillari asosida o'rganishga imkoniyat beradi.

Intellektual qurilmalar rivojlanishi, bir necha asosiy jarayonlardan iborat :

1. Ma'lumotlar to'plamini tayyorlash: Intellektual qurilmalar uchun to'g'ridan-to'g'ri ma'lumotlarga ega bo'lish kerak. Ma'lumotlarni to'plash, o'rganish va tahlil qilishning muhim jarayonlaridan o'tkazilishi kerak. Bu, ma'lumotlar bazasini tuzish, ma'lumotlarni integratsiya qilish, yagona o'zaro aloqalar qurish va ma'lumotlarni shakllantirishni o'z ichiga oladi.
2. Algoritmalarini rivojlantirish: Intellektual qurilmalar uchun xususiy algoritmalarini rivojlantirish zarur bo'ladi. Bu algoritmalariga ma'lumotlarni o'rganish, qaror qabul qilish, muhim faktorlarni aniqlash, yaratish va ko'rib chiqish kabi vazifalarni bajarish uchun dasturlar va jarayonlar kiradi.
3. O'rganish jarayonlarini amalga oshirish: Intellektual qurilmalar ko'plab o'rganish jarayonlari va metodikalardan foydalanadi. Bu jarayonlarga o'zi o'rganishi, ma'lumotlar yaratish, o'rganish jarayonlarini amalga oshirish, qoidalarni o'rganish va baholash jarayonlarini o'z ichiga oladi.
4. Ko'rgazmalarni sifatli amalga oshirish: Intellektual qurilmalar effektiv ishlashi va yaxshi natijalar chiqarishi uchun sifatli ko'rgazmalarni amalga oshirish zarur. Bu ko'rgazmalarni to'liq sinchiklab bajarish, ularga kerakli ma'lumotlarni taqdim etish, ma'lumotlar bilan ishlash va javobni tafsilotlashning muhim qismidir.
5. Tahlil va optimallashtirish: Intellektual qurilmalar ishlashini tahlil qilish va optimallashtirish jarayonlari muhimdir. Ular natijalarining samaradorligini, moslashuvchanligini va to'g'ri ishlashi ko'rsatilgan maqsadlarga muvofiqligini baholashga yordam beradi. Bu, algoritmalarini optimallashtirish, parametrlarni sozlash, tahlil va tasdiqlash jarayonlarini o'z ichiga oladi.

Intellektual qurilmalar rivojlanishi o'ziga xos va davom etuvchi jarayonni talab qiladi. Biroq, ma'lumotlar, algoritmalarini rivojlantirish, o'rgatish jarayonlarini amalga oshirish, sifatli ko'rgazmalarni bajarish va tahlil va optimallashtirish asosiy qadamlarini o'rganish va amalga oshirish rivojlanishning muhim qismidir.

### ***Intellektual qurilmalar (IQ)ning foydalanish sohalari.***

Intellektual qurilmalar (IQ)ning foydalanish sohasida katta o'zgarishlar kuzatilmoqda. Mazkur qurilmalar avtomatlashtirish, tezkor tarqatish, ma'lumotlar tahlili, to'plam boshqaruv, robototexnika, tibbiyot, transport sohasi va hokazo kabi sohalarda samarali ishlaydi.

*Intellektual qurilmalar (IQ) va insonlar*

Intellektual qurilmalar (IQ) va insonlar o'rtasidagi aloqalar juda muhimdir. Bu qurilmalar insonlarga yordam berish, xavfsizlik, iqtisodiy rivojlanish, yangiliklarga kirish, telekommunikatsiya va ijtimoiy aloqalarda o'z muhim o'rnini egallab borayapti. Bunday qurilmalar, insonlarning rivojlanishiga va muvaffaqiyatiga katta ta'sir qiladi.

Intellektual qurilmalar (IQ), algoritmik usullar yordamida yaratilgan texnologik jarayonlarni o'z ichiga oladi. Algoritmalar, intellektual qurilmalar (IQ)ning ishlashini tartibga solishda kritik ahamiyatga ega.

*Sun'iy Intellekt (SI) algoritmlari:*

Sun'iy intellekt (SI) algoritmlari, intellektual vazifalarni yechish va boshqarish uchun ishlatiladigan algoritmlardir. Bu algoritmlar, inson o'qish va yozish, tasvirni tushunish, ma'lumotlarni tahlil qilish, muammolarni yechish va boshqalar kabi aniqlash funksiyalarni o'zlashtirishda foydalaniladigan matematik modellarga asoslangan.

Quyidagi bir nechta Sun'iy Intellekt algoritmlari mashhur va keng ishlatiladiganlardir:

1. Neyron tarmoqlari (Neural Networks): Neyron tarmoqlari, asosan biologik neyronlar sistemasi asosida qurilgan algoritmlardir. Ular, ko'plab birikmalar (layerlar) bilan ifodalangan bo'lib, har bir birikma aloqadorlikga javob beradigan neyronlar to'plamidan iborat bo'ladi. Bu algoritmlar, tasvirni tushunish, o'rganish, ma'lumotlarni boshqarish va boshqa vazifalarni bajarishda foydalaniladi.

2. Genetik dasturlash (Genetic Programming): Genetik dasturlash, genetik algoritmlar asosida model yaratish uchun foydalanilgan bir algoritmik usuldur. Ular, algoritmik strukturalarni yaratish, optimallashtirish va to'plangan ma'lumotlar bilan boshqarishda foydalaniladi. Genetik dasturlash, avtomatik dasturlarni yaratish va boshqa vazifalarni bajarish uchun ishlatiladi.

3. Bayes hisoblovchi (Bayesian Inference): Bayes hisoblovchi, Bayes teoremasiga asoslangan algoritmlardir. Ular, ma'lumotlardan ma'lum bir hol yoki natijasi haqida ma'lumotlarni hisoblashda va istalgan bayonotli ma'lumotlarni hisoblashda foydalaniladi. Bayes hisoblovchi, ma'lumotlar analizi, masofaviy tushunchalar, ma'lumotlar to'plami analizi va boshqa sohalarda foydalaniladi.

5. Kuchli boshqaruv (Reinforcement Learning): Kuchli boshqaruv, maqsadga erishish uchun jarayonni o'rganish va natijalarga ko'ra o'zgarishlar qilishda foydalaniladigan algoritmlardir. Ular, muayyan bir muammoga doir jarayonlarni o'rganish va bajarish orqali o'zgarishlarni optimallashtirishda foydalaniladi. Kuchli boshqaruv, o'yinlar, robototexnika, avtomatlashtirilgan tizimlar va boshqa sohalarda ishlatiladi.

*Statistik algoritmlari*

Statistik algoritmlari, ma'lumotlarni tahlil qilish, o'rganish va ma'lumotga asoslangan qarorlar qabul qilishda foydalaniladigan algoritmlardir. Ular,

ma'lumotlardan ma'lumotlarni aniqlash, bog'lanishlarni tahlil qilish, murojaatlarni boshqarish, natijalarni tasdiqlash va qaror qabul qilish jarayonlarida qo'llaniladi.

Quyidagi bir nechta statistik algoritmlari mashhur va keng ishlatiladiganlardir:

1. Regressiya analizi: Regressiya analizi, ma'lumotlarning biror asosiy o'zgaruvchan yoki tegishli o'zgaruvchanlar bilan bog'liqligini aniqlashda ishlatiladi. Ular, biror o'zgaruvchini o'zgartirish orqali boshqa o'zgaruvchini tahlil qilishda va uning qiymatini aniqlovchi model yaratishda foydalaniladi.

2. Sinov analizi: Sinov analizi, ma'lumotlarning ikki yoki undan ko'p o'zgaruvchinlar o'rtasidagi munosabatlarni aniqlashda ishlatiladi. Ular, ma'lumotlardan sinov matritsasini yaratib, o'zgaruvchilarning qaysi biri yoki bir nechta o'zgaruvchiga ko'ra o'zgaruvchini tahlil qilishi mumkinligini aniqlaydi.

3. Klasterlash algoritmlari: Klasterlash algoritmlari, ma'lumotlarni klasterlarga bo'lish va o'xshash ob'ektlar va ularga o'xshashliklarni aniqlashda ishlatiladi. Ular, ma'lumotlarni o'xshashliklariga qarab, ularga avtomatik ravishda klasterlar berishda va ob'ektlarni guruhlashda yordam beradi.

4. Klasifikatsiya algoritmlari: Klasifikatsiya algoritmlari, ma'lumotlarni turli toifalarga (klasslarga) bo'lishda va ob'ektlarni turli klasslarga ajratishda foydalaniladi. Ular, ma'lumotlarni qabul qilib, ularga mos turli klasslarni yaratishda va o'rganishda foydalaniladi.

Bu faqat bir nechta statistik algoritmlardan foydalanish misollaridir. Boshqa statistik algoritmlar ham mavjud bo'lib, ularning xususiyatlari va foydalanish sohaslariga qarab o'zgaradi.

Intellektual qurimlar (IQ) va algoritmik usullar, axborot texnologiyalari sohasidagi rivojlanishning muhim qismidir. Algoritmik usullar, intellektual qurimlarni rivojlantirishda foydalaniladigan strategiyalar va metodikalardir. Algoritmik usullar, IQni samarador va effektiv qilishda asosiy rol o'ynaydi. Ular, ma'lumotlar analizi, boshqarish tizimlarini yaratish, qaror qabul qilish jarayonlarini avtomatlashtirish va boshqalari kabi vazifalarda foydalaniladi. Algoritmik usullar, intellektual qurimlarning yuqori darajadagi ishini bajarishda katta imkoniyatlar yaratadi va bizning dunyomizdagi aqlli qurilmalarning rivojlanishiga ko'maklashadi.

### *Intellektual qurilmalarni texnologik jarayonda qo'llash.*

Intellektual qurimlar, texnologik jarayonda keng qo'llaniladi. Ularning texnologiyalar sohasida bir qator foydalanishlar mavjud:

1. Avtomatlashtirilgan ta'lim: Intellektual qurimlar, ta'lim jarayonlarini avtomatlashtirishda qo'llaniladi. Bu, bilim, ta'lim va o'quv jarayonlarini o'rganish, sinash va baholashda intellektual qurimlardan foydalanishni o'z ichiga oladi. Misol uchun, bilim sohasida o'quvchilar uchun boshqa harakatlar vaqt talab etmaydigan virtual laboratoriyalar yaratish mumkin.

2. Avtomatlashtirilgan tahlil: Intellektual qurilmalar, ma'lumotlarni tahlil qilishda ham keng qo'llaniladi. Bu, texnologik jarayonlarda yig'ilish, o'zgarishlarni aniqlash, o'zgaruvchanlarni tasniflash, ma'lumotlar analizi, ma'lumotlar to'plami va boshqalar kabi jarayonlarda intellektual qurilmalardan foydalanishni o'z ichiga oladi.

3. Yordamchi ishlar: Intellektual qurilmalar, yordamchi ishlar va ma'muriyatga o'zaro ishonch yaratishda ham qo'llaniladi. Bu, yangi mahsulotlar, xizmatlar, dastur va sistemlarni yaratish va ularga imkoniyat berishda yordam beradi. Misol uchun, chatbotlar, mashina o'rgatish modellari va avtomatlashtirilgan muammoni hal qilish sistemlari bu yordamchi ishlar uchun intellektual qurilmalardan foydalanishni o'z ichiga oladi.

4. Ma'lumotlar tasnifi va filtratsiyasi: Intellektual qurilmalar, ma'lumotlarni tasniflash, filtratsiya qilish va tahlil qilishda ishlatiladi. Bu, qidiruv tizimlari, ma'lumotlar bazalari, ijtimoiy tarmoqlar va shaxsiy ma'lumotlar analitikasi kabi sohalarda muhim rol o'ynayadi.

5. Avtomatik tanish: Intellektual qurilmalar, avtomatik tanishuv texnologiyalari, yuz tanish, turini tanish va gapni tushunishni yanada yuqori darajadagi yechimlarini takomillashtirishda qo'llaniladi.

### Xulosa

Intellektual qurilmalarni algoritmik usullar bilan takomillashtirish, axborot texnologiyalari sohasidagi rivojlanishning muhim qismidir. Algoritmik usullar, intellektual qurilmalarni rivojlantirishda foydalaniladigan strategiyalar va usullardir. Ular, masofaviy o'rganish algoritmlari, klasterlash algoritmlari, qaror qabul qilish algoritmlari, g'oya yaratish algoritmlari va o'rganish algoritmlari kabi bir qator usullardan iboratdir. Masofaviy o'rganish algoritmlari ma'lumotlarni tahlil qilish, moslashuvchanlik analizi va ma'lumotlarni o'rganishda yordam beradi. Klasterlash algoritmlari ma'lumotlarni guruhlariga ajratishda foydalaniladi. Qaror qabul qilish algoritmlari ma'lumotlar ustida qarorlar olish va avtomatlashtirilgan qaror qabul qilish jarayonlarini amalga oshirishda ishlatiladi. G'oya yaratish algoritmlari yangi ma'lumotlar va modellarni generatsiya qilishda muhim rol o'ynaydi. O'rganish algoritmlari ma'lumotlardan o'z-o'zini takrorlash va so'rov javoblarini amalga oshirishda foydalaniladi. Intellektual qurilmalar, algoritmik usullar bilan takomillashtirishning keng qo'llaniladigan bir mavzudir. Algoritmik, intellektual qurilmalar yaratish, optimallashtirish va rivojlantirish jarayonlarini boshqarishda kritik ahamiyatga ega bo'ladi. Algoritmik usullar, intellektual qurilmalar uchun tahlil, optimallashtirish va yuqori darajadagi natijalarni topish jarayonlarini amalga oshirishda asosiy qo'llaniladigan qurilmalardir. Bu usullar, genetik algoritmlar, murojaat algoritmlari, optimallashtirish algoritmlari, tahlil usullari va boshqa algoritmik strategiyalarni o'z ichiga oladi. Genetik algoritmlar, biologik evolyutsiyadan olingan printsipga asoslangan algoritmlardir. Genetik algoritmlar,

o'zgarishlarni qabul qilish, yaxlitlash, yangi generatsiyalarni yaratish va yuqori natijalarni topish jarayonlarini o'z ichiga oladi. Murojaat algoritmlari, qidiruv, o'zgaruvchi analizi va boshqa shu kabi amallarni o'z ichiga olgan algoritmlardir. Bu algoritmlar, ma'lumotlarni tahlil qilish, optimallashtirish va yuqori darajadagi natijalarni topishda foydalaniladi. Optimallashtirish algoritmlari, belgilangan maqsadga erishish uchun qo'llaniladigan algoritmlardir. Tahlil usullari, ma'lumotlar to'plamlarini tahlil qilishda qo'llaniladigan algoritmik usullardir. Ular, statistik analizlar, matematik modellar va ma'lumotlar tasnifi jarayonlarini o'z ichiga oladi. Tahlil usullari, ma'lumotlardan foydalanish orqali intellektual qurilmalarni rivojlantirish va optimallashtirishda yordam beradi. Algoritmik usullar, intellektual qurilmalar sohasida ilgari ko'rilgan boshqa usullar bilan ham birgalikda qo'llaniladi. Bu usullar, intellektual qurilmalar yaratish, rivojlantirish va optimallashtirishning effektiv va samarador yo'llarini ta'minlayadi. Barcha usullar, intellektual qurilmalar va texnologiyalar sohasidagi ishlarda foydalaniladigan jarayonlarda keng qo'llaniladi.

#### **Foydalanilgan adabiyotlar:**

1. Russell, S. J., & Norvig, P. (2016). Artificial Intelligence: A Modern Approach. Pearson.
2. Mitchell, T. M. (1997). Machine Learning. McGraw-Hill.
3. Hastie, T., Tibshirani, R., & Friedman, J. (2009). The Elements of Statistical Learning: Data Mining, Inference, and Prediction. Springer.
4. Goodfellow, I., Bengio, Y., & Courville, A. (2016). Deep Learning. MIT Press.
5. Bishop, C. M. (2006). Pattern Recognition and Machine Learning. Springer.
6. Sutton, R. S., & Barto, A. G. (2018). Reinforcement Learning: An Introduction. MIT Press.
7. Murphy, K. P. (2012). Machine Learning: A Probabilistic Perspective. MIT Press.
8. Marsland, S. (2014). Machine Learning: An Algorithmic Perspective. CRC Press.
9. Géron, A. (2019). Hands-On Machine Learning with Scikit-Learn, Keras, and TensorFlow: Concepts, Tools, and Techniques to Build Intelligent Systems. O'Reilly Media.
10. Chollet, F. (2017). Deep Learning with Python. Manning Publications.



## SHAXS IJTIMOIYLASHUVI

*Mirzo Ulug'bek nomidagi O'zbekiston  
Milliy universitetining Jizzax filiali Psixologiya fakulteti  
"Oila psixologiya" yo'nalishi o'qituvchisi  
Rahmatullayeva Mushtariy Parda qizi  
Mirzo Ulug'bek nomidagi O'zbekiston  
Milliy universitetining Jizzax filiali Psixologiya fakulteti  
"Amaliy psixologiya" yo'nalishi talabasi  
Usmonaliyev Elmurod*

**Annatsiya:** Ijtimoiylashuv eng avvalo odamlar o'rtasidagi muloqot va hamkorlikda turli faoliyatni amalga oshirish jarayonini nazarda tutadi.

Har birimizning jamiyatdagi o'rnimiz, uning qachon va qanday sharoitlarda paydo bo'lgani, jamiyatga qo'shib yashashimizning psixologik mexanizmlari fanning muhim vazifalaridan biridir. Bu jarayon psixologiyada ijtimoiylashuv yoki sotsializatsiya deb yuritiladi.

Demak, sotsializatsiya yoki ijtimoiylashuv - inson tomonidan ijtimoiy tajribani egallash va hayot - faoliyat jarayonida uni faol tarzda o'zlashtirish jarayonidir. Sodda til bilan aytganda, ijtimoiylashuv - har bir shaxsning jamiyatga qo'shilishi, uning normalari, talablari, kutishlari va ta'sirini qabul qilgan holda, har bir harakati va muomalasida uni ko'rsatishi va kerak bo'lsa, shu ijtimoiy tajribasi bilan o'z navbatida o'zgaralarga ta'sirini o'tkaza olishi jarayonidir.

Ijtimoiylashuv eng avvalo odamlar o'rtasidagi muloqot va hamkorlikda turli faoliyatni amalga oshirish jarayonini nazarda tutadi. Tashqaridan shaxsga ko'rsatilayotgan ta'sir oddiy, mexanik tarzda o'zlashtirilmay, u har bir shaxsning ichki ruhiyati, dunyoni aks ettirish xususiyatlari nuqtai nazaridan turlicha sub'ektiv tarzda idrok etiladi. Shuning uchun ham bir xil ijtimoiy muhit va bir xil ta'sirlar odamlar tomonidan turlicha harakatlarni keltirib chiqaradi. Masalan, 10 - 15 ta o'quvchidan iborat akademik litsey o'quvchilarini olaylik. Ularning bilimni, ilmni idrok qilishlari, ulardan ota - onalarining kutishlari, o'qituvchilarning berayotgan darslari va unda yetkazilayotgan ma'lumotlar, manbalar va boshqa qator omillar bir xilday. Lekin baribir ana shu 15 o'quvchining har biri shu ta'sirlarni o'zicha, o'ziga xos tarzda qabul qiladi va bu ularning ishdagi yutuqlari, o'quv ko'rsatgichlari va iqtidorida aks etadi. Bu o'sha biz yuqorida ta'kidlagan ijtimoiylashuv va individualizatsiya jarayonlarining o'zaro bog'liq va o'zaro qarama - qarshi jarayonlar ekanligidan darak beradi.

Ijtimoiylashuv jarayonlarining ro'y beradigan shart - sharoitlarini ijtimoiy institutlar deb ataymiz. Bunday institutlarga oiladan boshlab, mahalla, rasmiy davlat

muassasalari (boqcha, maktab, maxsus ta'lim o'choqlari, oliygohlar, mehnat jamoalari) hamda norasmiy uyushmalar, nodavlat tashkilotlari kiradi.

Bu institutlar orasida bizning sharoitimizda oila va mahallaning roli o'ziga xosdir. Insondagi dastlabki ijtimoiy tajriba va ijtimoiy xulq elementlari aynan oilada, oilaviy munosabatlar tizimida shakllanadi. Shuning uchun ham xalqimizda «qush uyasida ko'rganini qiladi» degan maqol bor. Ya'ni, shaxs sifatlarining dastlabki qoliplari oilada olinadi va bu qolip jamiyatdagi boshqa guruhlar ta'sirida sayqal topib, takomillashib boradi. Bizning o'zbekchilik sharoitimizda oila bilan bir qatorda mahalla ham muhim tarbiyalovchi - ijtimoiylashtiruvchi rol o'ynaydi. Shuning uchun bo'lsa kerak, ba'zan odamning qaysi mahalladan ekanligini surishtirib, keyin xulosa chiqarishadi, ya'ni mahalla bilan mahallaning ham farqi bo'lib, bu farq odamlar psixologiyasida o'z aksini topadi. Masalan, bitta mahalladan yaxshi kelin chiqsa, aynan shu mahalladan qiz qidirib qolishadi. Ya'ni, shu mahalladagi ijtimoiy muhit qizlarning iboli, aqlli, sarishtali bo'lib yetishishlariga ko'maklashgan. Masalan, ayrim mahallalarda sahar turib ko'cha - eshiklarni supurish odatga aylangan va barcha oilalar shu udumni buzmaydilar. Shunga o'xshash normalar tizimi har bir ko'cha-mahallaning bir-biridan farqi, afzallik va kamchilik tomonlarini belgilaydi, oxirgilar esa shu mahallaga katta bo'layotgan yoshlar ijtimoiylashuvida bevosita ta'sirini ko'rsatadi.

Yana bir muhim ijtimoiylashuv o'choqlariga maktab va boshqa ta'lim maskanlari kiradi. Aynan shu yerda ijtimoiylashuv va tarbiya jarayonlari maxsus tarzda uyqunlashtiriladi. Bizning ijtimoiy tasavvurlarimiz shundayki, maktabni biz ta'lim oladigan, bola bilimlar tizimini o'zlashtiradigan maskan sifatida qabul qilamiz. Lekin aslida bu yer ijtimoiylashuv tarbiyaviy vositalarda yuz beradigan maskandir. Bu yerda biz ataylab tashkil etilgan, oxirgi yillarda joriy etilgan «Ma'naviyat darslari», «Etika va psixologiya» kabi tarbiyalovchi fanlarni nazarda tutmayapmiz. Gap har bir darsning, umuman maktabdagi shart-sharoitlar, umumiy muhitning tarbiyalovchi roli haqida. Masalan, dars paytida o'qituvchi butun diqqati bilan yangi darsni tushuntirish bilan ovora deylik. Uning nazarida faqat dars, mavzuning mazmuni va undan ko'zlangan maqsad asosiyday. Lekin aslida ana shu jarayondagi o'qituvchining o'zini qanday tutayotganligi, kiyim - boshi, mavzuga sub'ektiv munosabati va qolaversa, butun sinfdagi o'quvchilarga munosabati hamma narsani belgilovchi, ijtimoiy tajriba uchun muhim ahamiyatga ega bo'lgan omildir. Shu nuqtai nazardan o'quvchilar didi, kutishlari va talablariga javob bergan o'qituvchi bolalar tomonidan tan olinadi, aks holda esa o'qituvchining ta'siri faqat salbiy rezonans beradi. Xuddi shunday har bir sinfdagi shakllangan muhit ham katta rol o'ynaydi. Ba'zi sinflarda o'zaro hamkorlik, o'rtoqchilik munosabatlari yaxshi yo'lga qo'yilgan, guruhda ijodiy munozaralar va bahslar uchun qulay sharoit bor. Bu muhit tabiiy o'z a'zolari ijtimoiy xulqini faqat ijobiy tomonga yo'naltirib turadi.

Yana bir muhim ijtimoiylashuv muhiti - bu mehnat jamoalaridir. Bu muhitning ahamiyati va o'ziga xosligi shundaki, bu yerga shaxs odatda ancha aqli pishib qolgan, ma'lum tajribaga ega bo'lgan, hayot haqidagi tasavvurlari shakllangan paytda keladi. qolaversa, egallangan mutaxassislik, orttirilgan mehnat malakalari va bilimlar ham juda muhim bo'lib, shu muhitdagi ijtimoiy normalar harakteriga ta'sir qiladi. Lekin baribir shaxsning kimlar bilan, qanday o'zaro munosabatlar muhiti ta'sirida ekanligi uning yetuklik davridagi ijtimoiylashuvining muhim mezonlaridandir. Shuning uchun ishga kirishdagi asosiy motivlardan biri - o'sha jamoaning qanday ekanligi, bu yerdagi o'zaro munosabatlar, rahbarning kimligi va uning jamoaga munosabati bo'lib, ko'p incha oylik - maosh masalasi ana shulardan keyin o'rganiladi. Shuning uchun mehnat jamoalarida yaxshi, soqlom ma'naviy muhit, adolat va samimiyatga asoslangan munosabatlar har bir inson taqdirida katta rol o'ynaydi.

Shaxs sotsializatsiyasi to'g'risida gap ketarkan, aytish kerakki, sotsializatsiya sof ijtimoiy-psixologik tushuncha bo'lib, u — individning ijtimoiy muhitga qo'shilishi, ijtimoiy ta'sirlarni o'ziga singdirishi va aktiv ravishda muloqot sistemasiga kirib borishi jarayonidir. Bu jarayon ikki tomonlama bo'lib, bir tomondan, shaxs aktiv ravishda ijtimoiy ta'sirlarni qabul qiladi, ikkinchi tomondan esa, ularni hayotda o'z xulq-atvorlari, munosabatlarida namoyon etadi. Bu jarayon normal individda tabiiy tarzda ro'y beradi, chunki individda shaxs bo'lishga ehtiyoj hamda shaxs bo'lishiga imkoniyat va zaruriyat bordir. Shuning uchun ham bola tug'ilib, ijtimoiy muhitga qo'shilgan ondan boshlab, undagi shaxs bo'lishga intilishni, undagi shakllanish jarayonini kuzatish mumkin (masalan, chaqaloqlardagi bevosita emotsional muloqotga ehtiyojning borligi).

Shaxs sotsializatsiyasi yoki shakllanishining o'z sohasi, bosqichlari va muassasalari mavjud.

Shaxsning shakllanishi asosan uch sohada amalga oshiriladi:

1) faoliyat sohasi, ya'ni umri mobaynida shaxs turli faoliyatlarga bevosita yoki bilvosita jalb etilgan bo'lib, bu jarayonda faoliyatlar jabxasi, soxasi kengayib, boyib boraveradi. Har bir faoliyat turi individdan maxsus fazilatlarni, malaka va ko'nikmalarni, bilimlarni talab etadiki, ularni qoniqtirish yo'lidagi aktivligi unda o'ziga xos ijtimoiy-psixologik xususiyatlar kompleksini shakllantiradi;

2) muloqot sohasi, ayniqsa maktabgacha yosh davrdagi va o'smirlik davrlaridagi muloqot sistemalari bolada bir qancha ijtimoiy-psixologik xislatlarni paydo qiladiki, buning natijasida u faol hayotiy mavqega ega bo'ladi, jamiyatda o'z o'rnini tasavvur qilishga erishadi.

3) o'z-o'zmi anglash sohasi, ya'ni "Men" obrazining yil sayin o'zgarib borishi jarayoni bo'lib, avval o'zini boshqalardan farqliligini, o'zicha mustaqil harakat qilish, mustaqil fikr yurita olish qobiliyatini anglash, so'ngra esa o'z-o'zini baholash, anglash, nazorat qilish- xususiyatlari rivojlanadiki, ular ham faol shaxs psixologiyasining

tarkibiy qismidir.

Shaxs ijtimoiylashuvining ushbu bosqichlari mavjud.

Masalan, birinchi bosqich—mehnat faoliyatigacha bo‘lgan bosqich bo‘lib, unga bolaning maktabgacha yosh davri hamda o‘qish yillari kiradi. Bu davrdagi ijtimoiylashuvning ahamiyati va o‘ziga xosligi shundaki, bu davrda asosan tashqi ijtimoiy muhit, ijtimoiy ta’sirlar faol ravishda ongga singdiriladi, mustaqil hayotga tayyorgarlik borasida muhim bosqich o‘tiladi.

Ikkinchi bosqich — mehnat faoliyati davri — bu davr odamning yetuklik yillari bilan bog‘liq bo‘lib, avvalgi davrlarda singdirgan ijtimoiy ta’sirlarni bevosita faol faoliyatda, shaxslararo munosabatlar sistemasida namoyon etadi. Kasbga ega bo‘lib, aniq hayot yo‘lini tanlagan, turmush qurib, kelgusi avlodni tarbiyalayotgan shaxsda namoyon bo‘ladigan barcha ijtimoiy fazilatlar shu davrning mahsulidir.

Nihoyat, uchinchi bosqich — mehnat faoliyatidan keyingi davr bo‘lib, bunga asosan aktiv mehnat faoliyatidan so‘ng qarilik gashtini surayotganlar kiradi. Bu davrda ham shaxs ijtimoiylashuvi davom etaveradi, chunki endi ilgarigi davrlarda orttirilgan tajriba boshqalarga uzatiladi, shunga ko‘ra shaxs strukturasi ham xususiy o‘zgarishlar ro‘y beradi.

Bu jarayon ro‘y beradigan sharoitlar — muassasalar xususida gapiriladigan bo‘lsa, turli davrlarda oila, bolalar muassasalari, maktab, boshqa dargohlari, mehnat jamoalarining roli nazarda tutiladi.

#### Adabiyotlar ro‘yxati

- 1.Рахматуллаева, П. М., & Маҳкамова, М. А. (2022). ЁШЛАР ТАЪЛИМ СИФАТИНИ ОШИРИШДА МОТИВАЦИЯНИНГ ЎРНИ ЁХУД УЛКАН МАҚСАДЛАР САРИ ДАСТЛАБКИ ҚАДАМ. *Central Asian Research Journal for Interdisciplinary Studies (CARJIS)*, (Special Issue 1), 160-163.
- 2.Rahmatullayeva, M., Rashidova, G., & Karakulova, U. (2023). XXI ASRDA PEDAGOGIK TEXNOLOGIYALAR VA PEDAGOGIK MAHORAT. *Журнал Педагогика и психологии в современном образовании*, 3(1).
- 3.Rahmatullayeva, M. (2021). XALQ PEDAGOGIKASIDA TA'LIM VA TARBIYA MASALARI. *Журнал Педагогика и психологии в современном образовании*, 1(4).
- 4.Abdulla, S., & Abduvakilovna, K. U. (2022). AXBOROT SAVODXONLIGI VA AXBOROT IZLASH XULQ-ATVORIDAGI PSIXOLOGIK OMILLAR. *International Journal of Contemporary Scientific and Technical Research*, 586-589.
- 5.Rahmatullayeva, M., Umida, K., & Gulnoza, R. (2023). BOSHQARUV PSIXOLOGIYASI VA BU BORADAGI ILMIY YONDASHUVLAR. *Журнал Педагогика и психологии в современном образовании*, 3(1).

6. Karakulova, U., Rashidova, G., & Raxmatullayeva, M. (2023). DEVIANT XULQ-ATVOR RIVOJLANISHIDA OILAVIY MUNOSABATLARNING TA'SIRI. *Журнал Педагогике и психологии в современном образовании*, 3(1).
7. Rahmatullayeva, M., Karakulova, U., & Xaydarqulov, H. (2023). O 'QITUVCHI VA TALABALAR O 'RTASIDA SHAXSLARARO MUNOSABATLARNING PEDAGOGIK-PSIXOLOGIK XUSUSIYATLARI. *Журнал Педагогике и психологии в современном образовании*, 3(1).
8. Rahmatullayeva, M., & Ahmedova, L. (2023). GO 'DAKLIK DAVRI TO 'G 'RISIDA PEDAGOGIK ILMIY DUNYOQARASHNING SHAKLLANISHI. *Журнал Педагогике и психологии в современном образовании*, 3(1).
9. Rahmatullayeva, M. (2021). O 'QUVCHI SHAXSINI RIVOJLANTIRISHNING ASOSIY YO 'NALISHLARI. *Журнал Педагогике и психологии в современном образовании*, 1(4).
10. Rahmatullayeva, M., & Karimova, N. (2023). MAKTABGACHA TA'LIM MUASSALARI BOSHQARUVINING DOLZARB MUAMMOLARI. *Журнал Педагогике и психологии в современном образовании*, 3(2).
11. Rahmatullayeva, M., Karakulova, U., & Anvarova, S. (2023). OLIY O 'QUV YURLARIDA BO 'LAJAK O 'QITUVCHILARNI KASBIY MOSLASHTIRISHNING PEDAGOGIK-PSIXOLOGIK JIHATLARI. *Журнал Педагогике и психологии в современном образовании*, 3(2).
12. Rahmatullayeva, M., & Toshbekov, H. (2023). MAKTABGACHA YOSHDAGI BOLALARDA AGRESSIV XULQ-ATVOR VA UNI KORREKSIYALASH YO 'LLARI. *Журнал Педагогике и психологии в современном образовании*, 3(2).
13. Rahmatullayeva, M., & Toshbekov, H. (2023). PSIXOLOGNI PSIXOMETRIK JIHATIDAN TAYYORLASH TALABLARI. *Журнал Педагогике и психологии в современном образовании*, 3(2).
14. Rahmatullayeva, M., & Norqulova, I. (2023). BO 'LAJAK PEDAGOGLARNING KASBIY MOSLASHTIRISH OMILLARI VA SHART-SHAROITLARI. *Журнал Педагогике и психологии в современном образовании*, 3(3), 83-88.
15. Umedovich, M. Y. (2023). ADVANTAGES AND DISADVANTAGES OF MODERN DISTANCE LEARNING. *Finland International Scientific Journal of Education, Social Science & Humanities*, 11(5), 1275-1281.

## ERIKSONNING SHAXSIY RIVOJLANISHNI DAVRLASHTIRISH

*Mirzo Ulug'bek nomidagi O'zbekiston  
Milliy universitetining Jizzax filiali Psixologiya fakulteti*

*“Oila psixologiya” yo'nalishi o'qituvchisi*

**Rahmatullayeva Mushtariy Parda qizi**

*Mirzo Ulug'bek nomidagi O'zbekiston  
Milliy universitetining Jizzax filiali Psixologiya fakulteti*

*“Amaliy psixologiya” yo'nalishi talabasi*

**Ziyatov Davron**

*Mirzo Ulug'bek nomidagi O'zbekiston  
Milliy universitetining Jizzax filiali Psixologiya fakulteti*

*“Amaliy psixologiya” yo'nalishi talabasi*

**Xurramova Zarifa**

**Annatsiya:** *Shaxs rivojlanishi — bu rivojlanishning keyingi bosqichiga o'tishda so'nmaydigan oxirgi imkoniyatlar kurashining natijasidir. Rivojlanishning yangi bosqichidagi bu kurash yangi, ancha dolzarb vazifalar yechimi bilan bostiriladi, biroq tugallanganlik hayotiy omadsizliklar davrida o'zi haqida eslatadi*

E.Erikson o'zining birinchi yirik va o'ta mashhur ishida yozgandiki, shaxsiy individuallilikni o'rganish XX asrning ikkinchi yarmida XIX asr oxirida Z.Freyd vaqtidagi shahvoniyatga berilganlikni o'rganish qanday bo'lgan bo'lsa, shunday strategik masala bo'ldi. «Turli tarixiy davrlar, — deb yozadi u, — bizga insoniy shaxsning o'z mohiyatiga ko'ra ajralmas qismi yuzasidan turli jihatlarni vaqtga oid keskinlikda ko'rish imkonini beradi». E.Erikson bo'yicha shaxs hayotiy yo'lining bosqichlari taqdim etilgan. Hayotiy siklning har bir bosqichi uchun jamiyat tomonidan oldinga suriladigan maxsus vazifa xarakterlidir. Jamiyat hayotiy siklning turli bosqichlarida rivojlanish mazmunini ham belgilaydi. Biroq E.Eriksonga muvofiq vazifaning yechimi shaxsning psixologik harakatlantiruvchi rivojlanishda erishgan darajasi kabi u yashayotgan jamiyatning umumiy ma'naviy muhitiga ham bog'liq. Go'daklik yoshining vazifasi — olamga asosli ishonchni shakllantirish, bir-biridan ajralganlik va begonalashish tuyg'usini bartaraf etishdan iborat. Ilk yosh vazifalari — shaxsiy erkinligi va mustaqilligi uchun o'z harakatlaridan kuchli shubhalanish va uyat tuyg'usiga qarshi kurashdan iborat. O'yinli yoshning vazifalari — faol tashabbusning va ayni vaqtda o'z istaklari uchun aybdorlik hamda axloqiy mas'uliyat hissini boshdan kechirishning rivojlanishi. Maktabda o'qish davrida yangi vazifa — o'z no'noqligi va foydasizligini anglashga qarshi turuvchi mehnatsevarlik va mehnat qurollari bilan muomala qila olish malakasining shakllanishi sodir bo'ladi. O'smirlilik va ilk o'spirinlik

yoshida dastlabki yaxlit o‘zini va olamdagi o‘z o‘rnini anglash vazifasi; bu vazifani hal qilishdagi salbiy qutb — shaxsiy «Men»ini («bir xillik diffuziyasi») tushunishda ishonchsizlik paydo bo‘ladi. o‘sprinlikning oxiri va yetuklikning boshlanishidagi vazifalar — umr yo‘ldoshini izlash va yolg‘izlik tuyg‘usini bartaraf etuvchi yaqin do‘stona aloqalarni o‘rnatishdan iborat. Yetuklik davri vazifasi — insondagi ijodiy kuchning qoloqlik va turg‘unlikka qarshi kurashuvi. Keksalik davri hayotdan ehtimoliy ixlosi qaytish va o‘sib borayotgan umidsizlikka qarama-qarshi tarzda o‘zi, o‘z hayotiy yo‘li to‘g‘risidagi yakuniy yaxlit tasavvurning shakllanishi bilan xarakterlanadi.

E.Erikson bo‘yicha bu har bir vazifaning yechimi ikkita oxirgi qutb o‘rtasida muayyan dinamik nisbat o‘rnatishga olib keladi. Shaxs rivojlanishi — bu rivojlanishning keyingi bosqichiga o‘tishda so‘nmaydigan oxirgi imkoniyatlar kurashining natijasidir. Rivojlanishning yangi bosqichidagi bu kurash yangi, ancha dolzarb vazifalar yechimi bilan bostiriladi, biroq tugallanganlik hayotiy omadsizliklar davrida o‘zi haqida eslatadi. Har bir bosqichda erishilgan muvozanatlar o‘zida egotenglikning yangi shakllarini aks ettiradi va subyektni ancha keng ijtimoiy muhitga kirish imkonini ochadi. Bolani tarbiyalashda «salbiy» tuyg‘ularning hamisha mavjudligi va butun hayot davomida «ijobiy» tuyg‘ularga dinamik zid a‘zo bo‘lib xizmat qilishini unutmazlik zarur. Egotenglikning bir shaklidan boshqasiga o‘tish tenglik inqirozini uyg‘otadi. E.Erikson bo‘yicha inqirozlar — bu shaxsning kasalligi, nevroitik buzilishlar ko‘rinishi emas, balki «progress (istiqbol) va regress (inqiroz), integratsiya va sustlik o‘rtasidagi tanlov lahzalari», «aylanish punktlari»dir. Psixoanalitik amaliyot E.Eriksonni hayotiy tajribani o‘zlashtirish bolaning dastlabki tanaga oid taassurotlari asosida amalga oshishiga ishontirdi. Aynan shuning uchun u «organ modusi» va «axloq modalligi» tushunchalariga katta ahamiyat berdi. «Organ modusi» tushunchasi Z.Freyd ortidan E.Erikson tomonidan jinsiy quvvatning to‘planish doirasi sifatida ta’riflandi.

Rivojlanishning aniq bosqichida jinsiy quvvat bilan bogliq organ rivojlanishning muayyan modusini bunyodga keltiradi, ya’ni shaxsning ustunlik qiluvchi sifatining shakllanishiga olib keladi. Erogen zonalarga muvofiq tortish, tutib qolish, bostirib kirish va qo‘shilish moduslari mavjud. Bolalar tarbiyachida zonalar va ularning moduslari, deb ta’kidlaydi E.Erikson, bolaning ilk tanaga oid tajribasiga ahamiyat beruvchi har qanday madaniy tizimning diqqat markazida turadi. Z.Freyddan farqli ravishda E.Erikson uchun organ modusi — psixik rivojlanish uchun dastlabki nuqta, turtkigina, xolos. Qachonki jamiyat o‘zining shaxsiy institutlari (oilalar, maktab va boshqalar) orqali ushbu modusga alohida mazmun berarkan, uning ahamiyatini «begonalashuvi», organdan ajralish va axloq modalligiga aylanishi sodir bo‘ladi. Shunday qilib, moduslar orqali psixojinsiy va psixoijtimoiy rivojlanish amalga oshiriladi. Moduslarning tabiat aqli bilan shartlangan xususiyatlari shundan iboratki, ularning ishlashi uchun boshqa obyekt yoki inson zarur. Demak, bola hayotining

dastlabki kunlarida «og‘zi orqali yashaydi va sevadi», ona esa «o‘z ko‘kragi orqali yashaydi va sevadi». Ovqatlantirish vaqtida bola hamkorlikning ilk tajribasini oladi: uning «og‘iz orqali olish» qobiliyati ona tomonidan javobga uchraydi. Shuni ta’kidlash kerakki, E.Erikson uchun oral zona emas, balki o‘zaro harakatning nafaqat «og‘iz orqali», balki butun «sensor zonalar orqali olish qobiliyati»dan iborat oral usuli muhim. E.Erikson uchun og‘iz — bolaning faqat uning rivojlanishidagi eng birinchi pog‘onasidagina olamga munosabati fokusidir. Organ modusi — «olish» o‘zining kelib chiqish zonasidan ajraladi va boshqa sensor hissiyotlar (taktil, ko‘rish, eshitishga oid va boshqalar)ga tarqatiladi, buning natijasida axloqning psixik modalligi — «so‘rish» shakllanadi.

Z.Freyd kabi go‘daklik yoshining ikkinchi bosqichini E.Erikson tishlarning yorib chiqishi bilan boglaydi. Shu lahzadan boshlab, «so‘rish» qobiliyati ancha faol va yo‘naltirilgan bo‘ladi. U «tishlash» modusi bilan xarakterlanadi. Begonalashgancha modus o‘zida passiv olishni siqib chiqarib, bola faolligining barcha turlarida namoyon bo‘ladi. «Dastlab taassurotlarni o‘z-o‘zidan bo‘ladigan kabi ko‘rinishda qabul qilishga tayyor bo‘lgan ko‘zlar fokusni to‘g‘rilash, ajratish va ancha xira fondan obyektini «ushlab olish»ga, uni kuzatishga o‘rganadilar, — deb yozadi E.Erikson. — Shunga o‘xshab, quloqlar ahamiyatli tovushlarni tanishga, ularning tarqalishini cheklash va ularga yo‘nalish bo‘yicha izlovchi o‘girilishni boshqarishga, xuddi shunday qo‘llar ham maqsadli yo‘nalgan holda cho‘zilishga, panjalar esa «qattiq tutib olish»ga olganadi». Modusning butun sensor zonalariga tarqalishi natijasida axloqning ijtimoiy modalliligi — «buyumlarni olish va tutib turish» shakllanadi. U qachonki bola o‘tirishni boshlaganida namoyon boladi. Barcha bu yutuqlar bolaning o‘zini alohida shaxs sifatida ajratishiga olib keladi. Ego o‘xshashlikning bu birinchi shaklining rivojlanishi barcha keyingilari kabi rivojlanish inqirozi bilan birga boradi. Bola hayotining birinchi yili oxirida uning ko‘rsatkichlari: tishlarning yorib chiqishi, o‘zini alohida shaxs sifatida anglashning o‘sishi, onaning kasbiy mashg‘ulotlar va shaxsiy qiziqishlarga qaytishi natijasida «ona — bola» ikkiligining zaiflashuvi tufayli umumiy zoliqish. Bu inqiroz agar bola hayotining birinchi yilini oxirida bolaning olamga bo‘lgan asosli ishonchi va asosli ishonchsizligi o‘rtasidagi nisbat birinchisi foydasiga yuzaga kelsa, oson yengib o‘tiladi. Go‘dakda ijtimoiy ishonch belgilari yengil ovqatlantirish, chuqur uyqu, ichaklarning me’yoriy ishlashida namoyon bo‘ladi.

#### FOYDALANGAN ADABIYOTLAR

1. Рахматуллаева, П. М., & Маҳкамова, М. А. (2022). ЁШЛАР ТАЪЛИМ СИФАТИНИ ОШИРИШДА МОТИВАЦИЯНИНГ ЎРНИ ЁХУД УЛКАН МАҚСАДЛАР САРИ ДАСТЛАБКИ ҚАДАМ. Central Asian Research Journal for Interdisciplinary Studies (CARJIS), (Special Issue 1), 160-163.



2. Rahmatullayeva, M., Rashidova, G., & Karakulova, U. (2023). XXI ASRDA PEDAGOGIK TEXNOLOGIYALAR VA PEDAGOGIK MAHORAT. Журнал Педагогики и психологии в современном образовании, 3(1).
3. Rahmatullayeva, M. (2021). XALQ PEDAGOGIKASIDA TA'LIM VA TARBIYA MASALARI. Журнал Педагогики и психологии в современном образовании, 1(4).
4. Abdulla, S., & Abdvakilovna, K. U. (2022). AXBOROT SAVODXONLIGI VA AXBOROT IZLASH XULQ-ATVORIDAGI PSIXOLOGIK OMILLAR. International Journal of Contemporary Scientific and Technical Research, 586-589.
5. Rahmatullayeva, M., Umida, K., & Gulnoza, R. (2023). BOSHQARUV PSIXOLOGIYASI VA BU BORADAGI ILMIY YONDASHUVLAR. Журнал Педагогики и психологии в современном образовании, 3(1).
6. Karakulova, U., Rashidova, G., & Rahmatullayeva, M. (2023). DEVIANT XULQ-ATVOR RIVOJLANISHIDA OILAVIY MUNOSABATLARNING TA'SIRI. Журнал Педагогики и психологии в современном образовании, 3(1).
7. Rahmatullayeva, M., Karakulova, U., & Xaydarqulov, H. (2023). O 'QITUVCHI VA TALABALAR O 'RTASIDA SHAXSLARARO MUNOSABATLARNING PEDAGOGIK-PSIXOLOGIK XUSUSIYATLARI. Журнал Педагогики и психологии в современном образовании, 3(1).
8. Rahmatullayeva, M., & Ahmedova, L. (2023). GO 'DAKLIK DAVRI TO 'G 'RISIDA PEDAGOGIK ILMIY DUNYOQARASHNING SHAKLLANISHI. Журнал Педагогики и психологии в современном образовании, 3(1).
9. Rahmatullayeva, M. (2021). O 'QUVCHI SHAXSINI RIVOJLANTIRISHNING ASOSIY YO 'NALISHLARI. Журнал Педагогики и психологии в современном образовании, 1(4).
10. Rahmatullayeva, M., & Karimova, N. (2023). MAKTABGACHA TA'LIM MUASSALARI BOSHQARUVINING DOLZARB MUAMMOLARI. Журнал Педагогики и психологии в современном образовании, 3(2).
11. Rahmatullayeva, M., Karakulova, U., & Anvarova, S. (2023). OLIY O 'QUV YURLARIDA BO 'LAJAK O 'QITUVCHILARNI KASBIY MOSLASHTIRISHNING PEDAGOGIK-PSIXOLOGIK JIHATLARI. Журнал Педагогики и психологии в современном образовании, 3(2).
12. Rahmatullayeva, M., & Toshbekov, H. (2023). MAKTABGACHA YOSHDAGI BOLALARDA AGRESSIV XULQ-ATVOR VA UNI KORREKSIYALASH YO 'LLARI. Журнал Педагогики и психологии в современном образовании, 3(2).

13. Rahmatullayeva, M., & Toshbekov, H. (2023). PSIXOLOGNI PSIXOMETRIK JIHATIDAN TAYYORLASH TALABLARI. Журнал Педагогики и психологии в современном образовании, 3(2).
14. Rashidova, G., Rahmatullayeva, M., Saidov, S., & Egamqulova, S. (2023). CHARACTER, ABILITY, AND ACTION: THE UNITY OF HUMAN ACTIVITY. Наука и инновация, 1(10), 152-155.
15. Rahmatullayeva, M., Khasanov, F., & Abduganieva, A. (2023). ATTENTION AND MEMORY AS A MENTAL PROCESS. Наука и инновация, 1(10), 60-62.
16. Alibekov, D. (2020). Socio-philosophical basis of educational system development. ISJ Theoretical & Applied Science, 10 (90), 24-26. Soi: <http://s-o-i.org/1.1/TAS-10-90-6> Doi: <https://dx.doi.org/10.15863/TAS.2020.10.90.6>
17. Alibekov, D. (2021). SOTSIALNO-FILOSOFSKIE OSNOVY RAZVITIYA SISTEMY OBRAZOVANIYA. Jurnal muziki i iskusstva, 2(2).
18. Farsakhanova, Dilafruz, and Davron Alibekov. "Technology to improve the quality of education based on educational values." Архив Научных Публикаций JSPI (2020).
19. Alibekov, Davron. "Sharq mutafakirlarining ta'lim-tarbiya borasidagi qarashlari." Журнал музыки и искусства 2.1 (2021).

MAGISTRLIK DISSERTATSIYASIYO YOZISHNING XUSUSIYATLARI

*M.Karimova*–Andijon Mashinasozlik instituti,  
Gumanitar fanlar kafedrasida  
mudiri f.f.n. dotsent

*S.R.Anvarov* –Andijon Mashinasozlik instituti ,  
“Yer usti transport vositalari va tizimlari  
(transport turlari bo ‘yicha ) mutaxassisligi magistranti.  
Tel: +998902119447  
mail : sardorjonanvarov@mail.ru

Magistratura aniq mutaxassislik bo'yicha bakalavriat negizida o'qitish kamida ikki yil davom etadigan oliy ta'limdir.

Magistratura dasturi yakunlanishi «magistr» darajasini beruvchi yakuniy davlat attestatsiyasi hisoblanadi.

Tegishli mutaxassisliklar bo'yicha magistrnlarni tayyorlash davlat akkreditatsiyasidan o'tgan oliy ta'lim muassasalarida O'zbekiston Respublikasi Prezidentining qarori bilan belgilanadigan davlat granti va to'lov- kontrakt asosidagi qabul kvotalariga muvofiq amalga oshiriladi.

Oliy ta'lim muassasalarida magistrnlarni tayyorlashni muvofiqlashtirishni magistratura bo'limlari amalga oshiradi, ular kafedralar va dekanatlar bilan birgalikda quyidagilarni:

- magistrlar tayyorlash bo'yicha o'quv jarayonini tashkil etish va amalga oshirishga, ularga taqdim etilayotgan ta'lim va o'qitish sifatini nazorat qilishga ko'maklashishni;
- o'quv-izlanish va ilmiy-tadqiqot ishlari amalga oshirilishini; oliy ta'lim muassasalari barcha bo'linmalarining magistrlar tayyorlash bo'yicha faoliyatini muvofiqlashtirish va nazorat qilishni;
- magistrnlarni o'qitish va ularning kelgusida ishga joylashishi ustidan muntazam monitoringni amalga oshirishni, magistrlar tayyorlash masalalarini tahlil qilish va ular yuzasidan muntazam ravishda hisobotlar tayyorlashni ta'minlaydi. [1,2]

Magistratura mutaxassisliklari bo'yicha ikkinchi va undan keyingi oliy ta'lim olish to'lov-kontrakt asosida amalga oshiriladi.

Magistrlar tayyorlashga qo'yiladigan talablar.

Magistrlar tayyorlashga qo'yiladigan umumiy talablar O'zbekiston Respublikasi Vazirlar

Mahkamasining «Oliy ta'limning davlat ta'lim standartlarini tasdiqlash to'g'risida» 2001 yil 16 avgustdagi 343-son qarori bilan belgilanadi. Aniq mutaxassislik bo'yicha magistrlar tayyorlashga qo'yiladigan talablar oliy ta'limni boshqarish bo'yicha vakolatli

davlat organi tomonidan tasdiqlanadigan magistratura mutaxassisliklari malaka talablari bilan belgilanadi. Magistr:

- tanlangan mutaxassisligi bo'yicha ilmiy-tadqiqot, ilmiy pedagogik va kasbiy faoliyatni mustaqil yuritishga;
- kasbiy faoliyatda zamonaviy axborot-kommunikatsiya texnologiyalaridan foydalanishga;
- oliy ta'lim muassasasidan keyingi ta'limni magistrlik tayyorgarligiga muvofiq mutaxassislik bo'yicha katta ilmiy xodim-izlanuvchilar institutda davom ettirishga;
- kadrlarni qayta tayyorlash va ularning malakasini oshirish tizimida qo'shimcha kasb ta'limi olishga tayyorlanadi.

Magistr o'z mutaxassisligi, ilmiy va ilmiy-pedagogik tayyorgarligiga muvofiq kasbiy faoliyatining quyidagi turlari:

- ilmiy-pedagogik;
- ilmiy-ijodiy;
- ilmiy-tadqiqot va tajriba;
- loyiha-konstruktorlik; □ loyiha-texnologik;
- ishlab chiqarishda boshqaruv, shuningdek bakalavriat ta'lim yo'nalishiga muvofiq boshqa faoliyat turlari bo'yicha ham shug'ullanishi mumkin.

Magistratura talabalarining huquq va majburiyatlari.

Magistratura talabalari:

- ta'lim, fan, madaniyat, texnika, iqtisodiyotni, ijtimoiy va boshqa sohalarni rivojlantirishning zamonaviy tendentsiyalariga muvofiq bilimlarni olish;
- oliy ta'lim muassasasi faoliyati bilan borliq muhim masalalarni ko'rib chiqish va hal qilishda bevosita ishtirok etish;
- oliy ta'lim muassasasi axborot-resurs markazlari xizmatlaridan, shu jumladan o'quv-metodik va ilmiy adabiyotlardan, shuningdek oliy ta'lim muassasasining Nizomida belgilangan tartibda boshqa turdagi xizmatlardan bepul foydalanish;
- ilmiy-tadqiqot ishlarida, konferentsiyalar va simpoziumlarda ishtirok etish;
- o'z ilmiy-tadqiqot ishlarini ilmiy nashrlarda chop etishga taqdim etish;
- oliy ta'lim muassasasi Ilmiy kengashi tavsiyasiga muvofiq yetakchi xorijiy va respublika ta'lim (ilmiy) muassasalarida amaliyot o'tash, stajirovkada bo'lish yoki magistrlik dissertatsiyasining tajribasini qismlarini bajarish uchun ushbu muassasalar bilan tegishli kelishuvlar mavjud bo'lganda ularga yo'llanma olish;
- oliy ta'lim muassasasi rahbariyatining qarorlaridan norozi bo'lgan taqdirda tegishli idoralarga belgilangan tartibda shikoyat qilish;
- talabalar uchun qonunchilikda belgilangan tartib va miqdorlardagi stipendiya, Davlat stipendiyasi hamda o'qishga yo'llagan yuridik va jismoniy shaxslar tomonidan tayinlanadigan stipendiyalarni olish huquqiga ega. [3,4]

Magistratura talabasi qonun hujjatlarida yoki oliy ta'lim muassasasi Nizomida belgilangan boshqa huquqlarga ega bo'lishi mumkin.

Magistratura talabalarining majburiyatlari:

- magistraturaning tegishli mutaxassisligi bo'yicha o'quv rejalari va dasturlarida nazarda tutilgan bilimlarni egallash va o'zlashtirish;
- o'quv rejada nazarda tutilgan barcha turdagi topshiriqlarni belgilangan muddatlarda bajarish, shuningdek magistrlik dissertatsiyasini tayyorlash; oliy ta'lim muassasasining Nizom talablariga va ichki tartib qoidalariga rioya etish.

Magistratura talabasiga qonun hujjatlariga muvofiq boshqa majburiyatlar ham yuklatilishi mumkin.

### Foydalanilgan adabiyotlar ro'yxati

1. Кузин Ф.В. Подготовка к написанию диссертации / Ф.В. Кузин. - М.: 1998. - 282 с.
2. Кузнецов И.Н. Научные работы: методика подготовки и оформления / И.Н. Кузнецов. - М.: «Амалфея», 2000. - 345 с.
3. А.М.Карabayev, М.В.Тeshabayeva. Ilmiy – tadqiqot metodologiyasi. O'quv-uslubiy qo'llanma. TDTTrU,-T: "Transport" nashriyoti, T.:2022, 44 bet.
4. М.В.Тeshabayeva. Dissertatsiyaga oid maqola yozish tartibi. Termiz Muhandislik-Texnologiya Instituti,-T: "TerDU nashr-matbaa" bosmaxonasi, T.:2022.

INSTITUT TALABALARINING INNOVATSION QOBILYATINI  
SHAKILLANTIRISH

*M.Karimova*–Andijon Mashinasozlik instituti,  
Gumanitar fanlar kafedrasini mudiri f.f.n. dotsent.

*S.R.Anvarov* – Andijon Mashinasozlik instituti ,  
“Yer usti transport vositalari va tizimlari  
(transport turlari bo‘yicha ) mutaxassisligi magistranti.

Tel: +998902119447

mail : sardorjonanvarov@mail.ru

Innovatsion o‘qitish, qaysi fandan qat‘i nazar, o‘quvchilarda qiziqish va motivatsiyani keltirib chiqaradi , bu oxir-oqibat o‘rganishga olib keladi. Shunday qilib, o‘qituvchilarning roli o‘quvchilarning bilimni oshirish uchun o‘z o‘qitish uslublarini doimiy ravishda yangilashni ta‘minlashdan iborat.

Ta‘lim ijtimoiy o‘zgarishlar va o‘zgarishlar uchun juda kuchli vositadir va innovatsion o‘qitish amaliyoti ta‘lim sifatini oshirishning yagona yo‘lidir. Shunday qilib, akademiklardan yangi ko‘nikmalarni o‘rgatish, shuningdek, talabalarni 21-asrning global muammolariga dosh bera olishlari uchun jihozlash uchun innovatsion bo‘lishlari talab qilinadi. Bugungi dunyoda hayot muammolari murakkab muqobil va yechimlarni talab qiladi ; [1] shuning uchun innovatsion bo‘lish juda muhimdir. Innovatsion bo‘lish uchun kamtarlik, jasorat, xolislik, ochiq fikrlilik, hamdardlik, g‘ayrat, mulohazakorlik va tasavvurni o‘z ichiga olgan bir qator xususiyatlar talab qilinadi.

Ta‘lim sohasida o‘qitish metodikasi va innovatsion g‘oyalari tanganing ikki tomonidek ko‘riladi. Samarali o‘qitish metodikasi talabalarning ehtiyojlari va mazmunining yetarliligiga bog‘liq. Innovatsion - bu yangi g‘oyalarni yaratish, yaratish, ishlab chiqish, qo‘llash, targ‘ib qilish, amalga oshirish va xodimlar tomonidan rolni bajarish uchun o‘zgartirish jarayoni sifatida tavsiflanishi mumkin bo‘lgan xatti-harakatlar sifatida ta‘riflanadi ta‘lim innovatsion o‘qitish g‘oyalari va innovatsiyalarni o‘qitish usullari bo‘lishi, an‘anaviy o‘qitish modelini isloh qilish va maqsadga erishish uchun yangi innovatsiyaga yo‘naltirilgan ta‘limni qurish kerakligini ta‘kidlaydi.

O‘qitish usuli o‘quvchilarning bilim olishiga yordam beradigan o‘qituvchilar tomonidan qo‘llaniladigan tamoyillar va usullarni o‘z ichiga oladi. Ushbu strategiyalar qisman o‘qitiladigan mavzuga va qisman o‘quvchining tabiatiga qarab belgilanadi.[2]

Muayyan o‘qitish usuli to‘g‘ri va samarali bo‘lishi uchun u o‘quvchining o‘ziga xos xususiyatlariga va u olib kelishi kerak bo‘lgan ta‘lim turiga bog‘liq bo‘lishi kerak. O‘qituvchilar tomonidan eng ko‘p qo‘llaniladigan usullar va vositalar ko‘rgazmalar,

muhokamalar, laboratoriyalar, loyihalar, tanlovlar, haqiqiy ob'ektlardan foydalanish va nazorat ostidagi tajribalarni o'z ichiga oladi.[3]

### NATIJA

Ushbu bo'lim ochiq savollardan olingan ma'lumotlarning natijalarini taqdim etadi. Topilmalar o'qituvchilarning innovatsiya ta'rifini tushunishlari va akademiklar uchun innovatsiyalarning ahamiyati haqidagi tushunchalari, shuningdek, ular amalga oshirish kerak deb hisoblagan innovatsiyalarning chastotasi bilan bog'liq ikkita kichik sarlavhaga bo'lingan.

Ushbu tadqiqotda sifatli tadqiqot dizayni qo'llanildi, bu erda ma'lumotlar qulay namuna olish asosida to'plandi. Ushbu tadqiqotda sub'ektlar qulay foydalanish imkoniyati va tadqiqotchilarga yaqin bo'lganligi sababli tanlanganligi sababli qulay tanlovdan foydalanildi.

Ma'ruzachilarning ko'pchiligi (39 tadan 27 tasi) innovatsiya ta'rifini tushunishlari haqida so'ralganda, innovatsiya "yangi mahsulot yaratish" va "yangi yondashuvni yaratish" deb javob berishdi. Bu shuni ko'rsatadiki, o'qituvchilar uchun innovatsiya mutlaqo yangi ixtiro bo'lishi kerak. Biroq, ulardan bir nechtasi (39 tadan 11 tasi) innovatsiyalar "mavjud mahsulotlarni takomillashtirish" deb javob berishdi. Bu shuni anglatadiki, innovatsiya nafaqat yangi mahsulotlarni ixtiro qilishni, balki mavjud mahsulotlarni yondashuvlarni yangilashni yoki mavjud mahsulotlarni takomillashtirishni ham anglatadi. 39 ta o'qituvchidan faqat bitta o'qituvchi "har qanday g'oyalarni qadriyatlariga ega bo'lgan mahsulotlarga aylantirish" deb javob berdi. Bu shuni ko'rsatadiki, o'qituvchilarning innovatsiya ta'rifini tushunishlari ancha cheklangan. Ular e'tibordan chetda qoldirgan elementlardan biri bu "qadriyatlar". Boshqa so'zlar bilan aytganda, innovatsiya nafaqat yangi narsalarni yaratish, balki qiymat(lar) va ta'sirlarga ham ega. Talabalarni innovatsion o'qitishda qudagi metodlar ham juda yaxshi samara beradi.

**So'rovga asoslangan ta'lim** - bu o'quvchilarning qiziqishini uyg'otadigan kuchli strategiya. Bu talabalarga tadqiqot va savollar asosida o'z tushunchalarini shakllantirish imkonini beradi. Talabalar, shuningdek, o'rganganlarini guruhga taqdim etish imkoniyatiga ega bo'ladilar va nima muvaffaqiyatli bo'lganligi va nimaga ko'proq e'tibor berish kerakligi haqida fikr yuritishlari mumkin. O'qituvchilar tadqiqot va mustaqil kashfiyotlar orqali javob topish yo'lida ishlaganda talabalar tomonidan qo'yilgan savollarga fasilitator vazifasini bajaradilar.

**Aralashtirilgan o'rganish** - Ushbu o'qitish strategiyasi o'quvchiga ko'proq mas'uliyat yuklaydi, o'qituvchidan kamroq ko'rsatma va ko'proq kashfiyotga asoslangan o'rganish usullari. Bu talabalarga materialni qayerda va qanday tezlikda ishlashlarini hal qilish imkonini beradi.

**Moslashuvchan ta'lim texnologiyasi** - o'quvchilarning savollariga javob berganda xatti-harakatlari haqida ma'lumotlarni to'playdi va shu ma'lumotlardan tezkor fikr bildirish uchun foydalanadi, shunda ta'lim mos ravishda moslashtirilishi mumkin.

**O'qish** - Bu talabalarni jalb qilish uchun eskirgan strategiyadek tuyulishi mumkin bo'lsada, o'qish ham talabalarni jalb qilishning bir shakli bo'lib, ta'lim taraqqiyoti va muvaffaqiyati bilan bog'liq. Sinfdan tashqari jiddiy o'qish faktik va uydirma tushunchalarni tushunishni yaxshilaydi, qasddan yozish esa o'quvchilarning aniq fikrlash qobiliyatini oshiradi.

Yuqorida sanab o'tilgan o'qitish strategiyalarining har biri o'quvchilarga muammolarni yechish, yechimlarni topish va tanqidiy fikrlashni rivojlantirish orqali bilim olish imkonini beradi. Talabalarning faolligi an'anaviy ma'ruzaga asoslangan yondashuvdan uzoqlashuvchi, aksincha, sinfda savollarni rag'batlantiradigan, talabalar tomonidan olib boriladigan tadqiqot va taqdimot uchun joy ajratadigan, texnologiya tomonidan qo'llab-quvvatlanadigan va mustaqil o'rganishni o'z ichiga olgan strategiyalar orqali osonlashtiriladi. Bularning barchasi o'quvchilar o'rtasida qiziqish, qiziqish, motivatsiya, e'tibor va hamkorlikni rag'batlantiradi va ta'limda katta yutuqlarga erishish va keyingi hayotda muvaffaqiyatga erishish uchun isbotlangan.[4]

## XULOSA

Innovatsion o'qitish metodologiyasi talabalarni XXI asrning global muammolariga tayyorlashda hozirgi avlod talabalarining ehtiyojlarini qondirishda juda muhimdir. Ma'lumki, innovatsion o'qitish metodikasi o'quvchilarga bilim olishda ko'proq tajriba beradi. Xulosa qilib aytganda, ushbu tadqiqot natijalari quyidagilarga sezilarli ta'sir ko'rsatadi:

- 1) ko'proq metodologiyani o'rganish kerak bo'lgan muassasalar darajasida ta'lim tushunchalarini o'zgartirish zarurati mavjud;
- 2) O'qituvchilarga o'zlari o'qiyotgan kurs mazmuniga mos deb hisoblagan erkin va faol akademik muhitni yaratishda avtonomiyalar berilishi kerak;
- 3) Ta'lim muassasalari o'qituvchilar tomonidan amalga oshirilgan innovatsiyalarni optimallashtirish va boshqarishda faol bo'lishi kerak;
- 4) Ma'ruzachilar uchun innovatsion g'oyalarni ilgari surish yoki amaliyot hamjamiyatida baham ko'rish uchun platforma tayyorlash uchun amaliy o'qitish innovatsiyasini kuchaytirishga harakat qilish kerak.

Umuman olganda, ma'ruzachilar o'z materiallarini etkazib berishda qo'llaydigan usulni o'zgartirish uchun ko'p harakatlar qilish va strategiyani ishlab chiqish kerak. Shu bilan birga, ma'ruzachilar innovatsion jarayonning ham samaradorligini, ham samaradorligini oshirishlari kerak. Boshlash uchun ma'ruzachilarning o'ziga innovatsiya nima ekanligini aniq ta'riflash kerak.



**Adabiyotlar ro'yxati.**

1. Abu Yazid, AB (2016). "Raqamli sinf": AKTdan foydalangan holda iqtidorli o'quvchilar uchun innovatsion o'qitish va o'qitish texnikasi. *Ijodiy ta'lim*, 7, 55-61.
2. Daud, AM, Umar, J., Turiman, P. va Usmon, K. (2012). Fan ta'limida ijodkorlik. *Procedia-ijtimoiy va xulq-atvor fanlari*, 59, 467-474.
3. Usmon, S., Zin, NAM, Ramli, RZ, Awang, N. va Yusoff, SRM (2013). An'anaviy hunarmandchilikni o'rgatish va o'qitish modelini ishlab chiqish va baholash. *Nazariy va amaliy axborot texnologiyalari jurnali*, 47, 952-959.
4. Yahya, Y., Nielsen, DN, & Mukhtor, M. (2011). Xizmatga yo'naltirilgan yondashuvdan foydalangan holda o'qitish va o'qitishda innovatsiyalar. 2011 yil Elektrotexnika va informatika bo'yicha xalqaro konferentsiya materiallari, Bandung, Indoneziya, 2011 yil 17-19 iyul, 1-4.

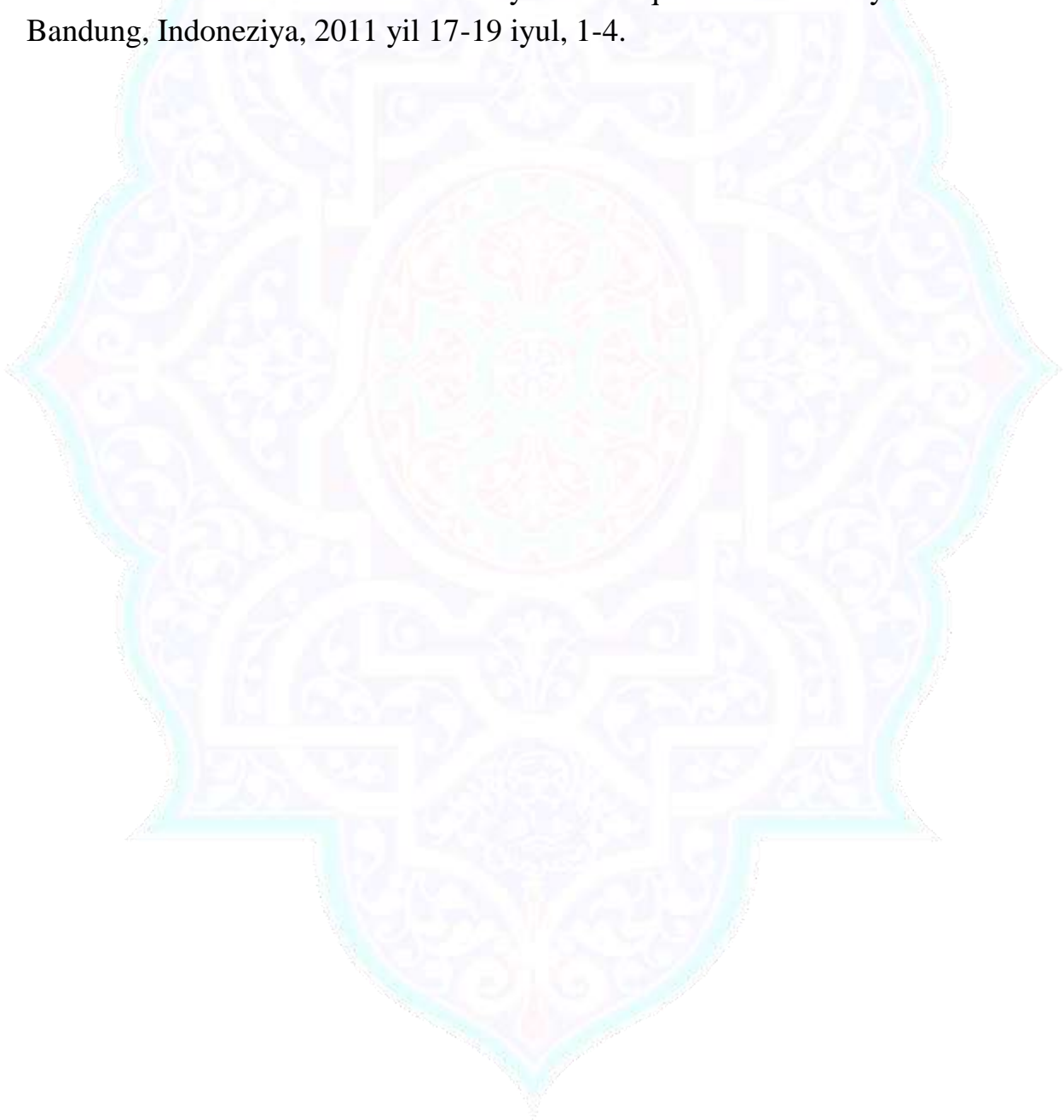

**AVTOSERVIS KORXONALARNING TURLARI VA ULARDA  
BAJARILADIGON ISHLAR.****TYPES OF CAR SERVICE ENTERPRISES AND THE WORK  
PERFORMED IN THEM.**

*M. Karimova*—Andijon Mashinasozlik instituti,  
Gumanitar fanlar kafedrası mudiri f.f.n. dotsent

*X. Olimova*—Andijon Mashinasozlik instituti,  
Avtomobil va avtomobil xo‘jaligi  
yo‘nalishi magistranti.

Telefon: + 998 90 217 67 65 [olimovaxafizaxon@gmail.com](mailto:olimovaxafizaxon@gmail.com)

**Annontatsiya**

*Ta‘mirlash orqali avtomobil transportining harakatlanuvchi tarkibni ishga yaroqliligini tiklash va tutib turish, ishlatish chog‘ida yuzaga kelgan yoki texnik xizmat ko‘rsatishda aniqlangan nosozliklarni hamda buzilishlarni bartaraf etish ta‘minlanadi.*

*Ta‘mirlash paytida agregatlar, uzellar va detallarning, shuningdek, qismlarga ajratish, rostlash, yig‘ish, chilangarlik, mexanik, payvandlash, elektromexanik va boshqa turdagi ishlar amalga oshiriladi. Ta‘mirlash ishlari nosozliklariga yoki buzilib qolishlariga bog‘liq bo‘lgan ehtiyot bo‘yicha ham, harakatlanuvchi tarkib ma‘lum bir masofani bosib o‘tgandan so‘ng yoki uni ishlatish chog‘idagi oldindan belgilangan vaqtda, reja bo‘yicha ham bajariladi.*

**Калум сўзлар:** *Agregatlarni ta‘mirlash, kompresometr, avtomobillar, porshen, porshin barmog‘i, g‘ovakdor xromlash, oqim bilan xromlash.*

**Annontesion**

*The repair will provide the restoration and maintenance of the rolling stock, elimination of defects and malfunctions arising during operation or identified during maintenance. Repair includes assembly, assembly, disassembly, commissioning, assembly, plumbing, mechanical, welding, electromechanical and other types of work. As a precaution against repairs or breakdowns, both after the rolling stock has traveled a certain distance or at a predetermined time during its operation, and in accordance with the plan.*

**Keywords.** *Aggregate repair, compressor, automotive, piston, piston finger, porous chromium, flow chromium.*

**Kirish.** Mamlakat avtomobil sanoatida ishlab chiqarilgan avtomobillar konstruksiyasi muttasil takomillashtirilib borilmoqda. Avtomobillarning yangi

modellari va moderinazatsiyalari mavjud avtomobillarga nisbatan murakkablashib, ularning tuzulishida zamonaviy asboblardan va qurilmalar paydo bo'layotir.

Hozirda foydalanilayotgan harakatdagi tarkibning ko'payib borishi bilan, ularga TXK va T bilan bog'liq bo'lgan sarf xarajatlar yanada oshadi. Shu bilan birga avtomobil transportiga ko'p miqdorda ehtiyot qismlar va materiallar zarur hamda TXK va T uchun turli xildagi texnologik jihozlardan, moslamalar ishlatilishi kerak. Ba'zi bir avtotransport korxonalarining ishlab chiqarish texnika negizi (IChTN) texnologik jarayonlarni mexanizatsiyalash vositalari va TXK va T uchun turli xildagi texnologik jihozlardan, moslamalar bilan yetarli darajada ta'minlanmagan bo'lib, avtomobillarni texnik tayyor holatda ushlab turishga salbiy ta'sir ko'rsatadi hamda ishchilarning mehnat unumdorligini va ish sifatini pasaytiradi [1,2,3].

Avtotransport tarmog'i korxonalarini ish bajarish funksiyalariga (vazifalariga) ko'ra quyidagi 4 guruhga bo'linadi:

- avtoekspluatatsion;
- xizmat ko'rsatish;
- avtotamirlash;
- yordamchi.

Avtotransport tarmog'i korxonalarini ichida ishlab chiqarish-texnik bazasiga sarflangan moddiy mablag'lar salmog'i bo'yicha avtoekspluatatsion korxonalar birinchi o'rinda turadi.

Korxonalar, o'z navbatida, avtomobil turiga qarab quyidagilarga bo'linadi:

- yuk;
- avtobus;
- yengil avtomobil;
- aralash;
- maxsus.

Mulkdorlik shakliga ko'ra korxonalarining quyidagi turlari mavjud:

- ✓ davlat;
- ✓ hissdorlik;
- ✓ hususiy.

Avtomobillar soniga qarab avtoekspluatatsion korxonalar quyidagilarga bo'linadi:

- avtotransport korxonalarini;
- avtokombinatlar;
- ishlab chiqarish avtotransport birlashmalari.

Avtotransport korxonalaridagi avtomobillar soni 400 gacha, avtokombinatlarda 800...1500 gacha, ishlab chiqarish avtotransport birlashmalarida 3000 gacha etishi mumkin.

**Mavzuning dolzarbligi** - yuk va yo'lovchilarga namunaviy va sifatli xizmat tashkil etish uchun avtomobillardan foydalanishga kamroq mablag sarflangan holda, ularning texnik tayyorligini yuqori darajada ta'minlab turish zarur. Buning uchun avtomobillarga muntazam servis xizmat ko'rsatishni belgilangan muddatlarda amalga oshirish zarur. Biroq avtomobillardan samarali foydalanish nafaqat konstruksiyalarning takomillashtirishga bog'liq, balki uni ko'p hollarda ekspluatatsiya jarayonidagi texnik xizmat ko'rsatish sifati ham belgilaydi [4]. Texnik xizmat ko'rsatish avtomobillardan foydalanish va ularni saqlash chog'ida soz xolatda tutib turish uchun bajariladigan ishlar majmuidir. Bu ishlar oldini olish xarakteriga ega bo'lib avtomobillardan foydalanish va ularni saqlash chog'ida soz holatda tutib turish uchun bajariladigan ishlar majmuidir. Bu ishlar oldini olish xarakteriga ega bo'lib avtomobillardan foydalanish butun davri moboynda davriyn ravishda amalga oshiriladi. Texnik xizmat ko'rsatish yuvish, tozalash, nazriy qilish diagnostika, (texnik kamchiligini aniqlash) roslash, moylash, suyuqlik bilan to'ldirish, mahkamlash, montaj – remontlash qilishi, saqlashga tayyorlash ishlarni o'z ichiga oladi

Avtomobillarning soz holati va tashqi ko'rinishini saqlashga rejali – ogohlantirish tizimi ko'rsatmalari asosida texnik xizmat ko'rsatish va Ta'mirlash ishlarini bajarish bilan erishiladi. Bu tizimning mazmuni shundaki, avtomobillarga texnik xizmat ko'rsatish proflaktik tadbir bo'lib, ma'lum bir yurish masofasidan so'ng rejali tartibda, majburiy ravishda o'tkaziladi [5].

**Muamolar va ularni yechilishi** - Avtomobillarni Ta'mirlashning ikkita: yakka va agregat usuli mavjud. Yakka usulda avtomobildan shikastlangan agregatlar yechib olinadi, tiklanadi va ta'mirlanib, yana o'sha avtomobilga o'rnatiladi. Agregatlarni Ta'mirlash uchun ketgan barcha vaqt mobaynida avtomobil ishlamasdan turadi. Ta'mirlash agregat usulining mohiyati shundan iboratki, avtomobildan nosoz agregatlar yechib olinadi va ular o'rniga ta'mirlanganlari yoki aylanma fondagi yangilari kutiladi. Agregat usulida avtomobillarni Ta'mirlashda, turib qolishi vaqti sezilarli darajada qisqaradi, texnik tayorgarlik koeffisienti ortadi va avtomobillarni saroydan foydalanishi yaxshilanadi. Avtomobil transportining harakatlanuvchi tarkibiga texnik xizmat ko'rsatish va ularni Ta'mirlash to'g'risidagi nizomda mavjud nosozliklar tavsifi va bajariladigan ishlar hajmiga ko'ra Ta'mirlashning ikki turi ko'zda tutilgan: joriy va asosiy (mukkamal) Ta'mirlash [7,8,9].

Porshen – porshin halqalari – slindr gilzasidan iborat birikmaning ahvolini ya'ni holatini karterga yorib kiradigan gazlar miqdoriga qarab baholash mumkin. Mazkur tashxis parametri KI – 4887 – 1 sarf o'Ichagichi (1- rasm) yordamida o'lanadi. Bundan oldin dvigatel me'yorida issiqlik rejimigacha qizdiriladi. Asbob kirish 5 va chiqish 6 drossel jumraklari bo'lgan quviriga ega. Kirish patrubi 4 dvigatelning moy quyish bo'g'iziga ulanadi, gazlarni surib oladigan ejektor 7

chiqarish quvurining ichiga oʻrnatiladi yoki vakkumqurilmasiga ulanadi. injektordagi siyraklanish natijasida karter gazlari sarf oʻlchagichga keladi. Jumrak 5 va 6 yordamida manometrlar 2 hamda 3 ustunchalardagi suyuqlikni bir sathga keltirib karter boʻshligʻidagi bosim atmosfera bosimidagi farq  $\Delta h$  barcha oʻlchashlar uchun bir xil boʻlgan manometer 1 boʻyicha jumrak 5 yordamida aniqlanadi. Asbob shkalsiga qarab karterga yorib kirayotgan gazlar miqdori aniqlanadi va u nominal miqdor bilan taqqoslanadi. (l/min). Dvigatelni quvvati va tejamliligi slindirdagi kompressiyaga bogʻliq. Slindr – porshinli guruh detallari ancha yeyilganda yoki buzilganda kompressiya pasayadi. Kompressiyani oʻlchashdan oldin havo sozgʻichi yuvib tozalanadi, gaz taqsimlash fazalari nazariy qilinadi va klapanlarning issiqlik tirqishlari rostlanadi [10,11,12,13].

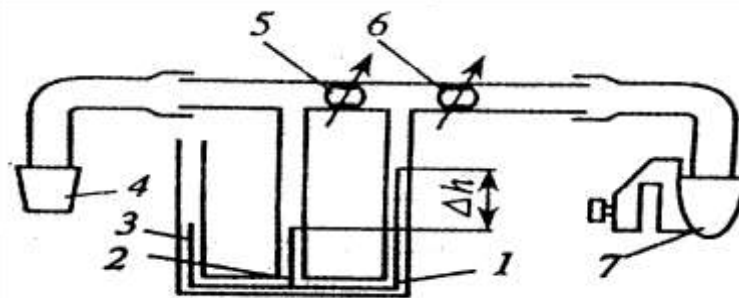

1 – rasm. KI – 4887 – 1 sarf oʻlchagichning sxemasi:

1-3- manometrlar; 4- kirish potrubogi; 5-6-kirish va chiqish drossel jumraklari; 7- injektor.

Kompressiya siqish taktida dvigatelning yonish kameralaridagi bosimga qarab baholanadi va KH-1125 ( dizel dvigatellari uchun ) kompresometrlari bilan oʻlchanadi.

Dizel dvigatelining silindrdagi kompressiyasini tekshirishdan oldin u meʼyordagi issiqlik rejimigacha qizdiriladi, yuqori bosimli yonilgʻi oʻtkazgich tekshirilayotgan silindr forsunkasidan ajratiladi va yonilgʻi oʻtkazgichning uchiga yonilgʻini maxsus idishga boʻshashish uchun shlang kiydiriladi, forsunka olinadi va u uchun moʻljallangan teshikka kompressometr uchligi kiritiladi. Kompressiya tirsakli valni 450 – 550 min<sup>-1</sup> chastota bilan aylantirib oʻlchanadi [14].

- Porshen guruhidagi nosozliklarni aniqlash.

Porshen – slindr gilzasidan iborat birikmaning ishlashi tirsakli valni kichik chastota bilan aylantirib keyin oʻrtacha chastotaga oʻtkazib, slindrning bor balandligi boʻyicha eshitib koʻriladi. Qoʻngʻi iroqning zirillagan tovushini eshitadigan va dvigatelning nagruskasi ortib borishi bilan kuchayadigan hamda dvigatel qizib borgan sari pasayadigan tovushning paydo boʻlishi porshen bilan slindr oʻrtasidagi tirqish kattalashgani, shatun ekilgani, shatun oʻzak boʻyin oʻqining yoxud porshin barmogʻining qiyshayganini, ayniqsa, dvigatelda moy va yonilgʻini oriqcha sarf boʻlishiga olib keladi.

Porshin barmog‘ i – shatun kallagining vtulkasidan iborat birikmaning ahvoli tirsakli valni kichik chastotada aylantirib, keyin o‘rtacha chastotaga keskin o‘tkazib, slindrlar blokining yuqorigi qismini eshitib ko‘rgan holda tekshiriladi. Bolg‘ani sandonga tez – tez urganda chiqadigan tovushni eslatuvchi va o‘t oldirish svichalari yoki forsunkalar uzulganda yo‘qaluvchi keskin taqillashlar porshen barmog‘ i bilan vtulga o‘rtasidagi tirqish kattalashganini, moylash yetarni emasligini yoki yonilg‘i ancha ilgari berilayotganini ko‘rsatadi [15].

Avtomobillar matorlarini resursi xususan krivoshib – shatunli mexanizmning asosiy detallarining yeyilishi bilan cheklanadi. Bu mexanizma tutashmalardagi zazorlarning kattalashishi matorlarni Ta‘mirlashga asos bo‘ladi. Shuning uchun slindr – porshen guruhi, tirsakli val podshipniklari va shatuning porshen bilan birikishining texnik holatini aniqlash juda muhim ahamiyatga ega. Chunki bu Ta‘mirlashga qadar ishlatish muddatlarini bilish imkonini beradi. MAN rusumli avtomobillarning matorlarini porshinlari aluminiy qotishmalaridan tayyorlangan bo‘lib, ishlatish davrida ularga quydagi nuqsonlar: porshen yo‘nalturuvchi qismi; porshen halqalari ariqchalari va porshen halqasi bobishkalaridagi teshiklarning yeyilishi, darslar; tinalishi va sinishlar sodir bo‘ladi. Porshin xalqalari qalinligi bo‘yicha va eniga yeyilib, eguluvchanligini yo‘qotadi. Yo‘l qo‘yilgan o‘lchamlardan ortiq yeyilgan porshen va porshen halqalari tiklanmaydi. Joriy Ta‘mirlash vaqtida porshin bobishkalaridagi yeyilgan teshiklar kattalashgan barmoqqa moslab razvertkalanadi. Razvertkalab bo‘lingach, teshik diametrik indikatorli nutrometr yordamida va maxsus moslamalarda esa teshik o‘qlarining o‘qlariga (yoki porshen yasovchilarga) perpendikulyarligi tekshiriladi. Dars ketgan porshen halqalari yoroqsizga chiqariladi, diometri bo‘yicha yeyilganlari esa press ostida kengaytirilib, po‘latlash, xromlash yo‘li bilan tiklanadi va mustahkamlanadi. Barmoqlar kengaytirib va po‘latlab bo‘lingach, normal o‘lchamgacha jilvirlanadi [16].

Porshen guruhi detallarni xromlash detallarni tiklash va yeyilishgacha chidamliyligini oshirish uchun ham, pardoqlash hamda korroziyaga qarshi kurashish maqsadlarida keng qo‘llaniladi. Xromning turiga qarab elektrolit tarkibi tanlanadi va qoplama qoplash rejimi belgilanadi. Xromlash orqali yaltiroq, sutrang yoki kulrang qoplamalar xosil qilinadi(2– rasm).

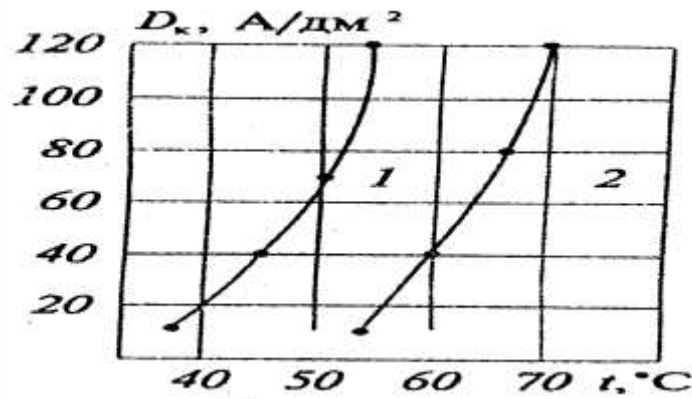

2 – rasm . Xrom qoplamalar mintaqalarining taqsimlanishi:

1 – yaltiroq xrom; 2 – sutrang xrom.

Yaltiroq xrom mikroqattiqqligining yuqorigi (600 – 900 mN/m<sup>2</sup>) darslar turining maydaligi (mikraskob orqali ko‘ riladi) bilan ajralib turadi.

**G‘ ovakdor xromlash** katta bosim va yuqori harakatda va kam mayda ishlaydigan detallarning yeyilishga chidamliligini oshirish uchun qo‘ llaniladi. G‘ ovaklar qoplamalardan o‘ lchamli xromlarida, masalan, porshen xalqalarini xromlashda foydalaniladi. Ularning qalinligi 0,1 – 0,15 mm ga yetadi. Xalqalarni g‘ ovakdor qilib xromlash ularning yeyilishiga chidamliligini 2 – 3 barobar gilzalarning esa 1,5 barobar oshiradi [17].

**Oqim bilan xromlash.** Detallar 50-60 C haroratli o‘ zi rostlaguvchi elektrolitda tokning 20 A/gm<sup>2</sup> gacha zichligida amalga oshiriladi. Elektrodning oqim tezligi 40 – 60 sm/sek, katod – anod oralig‘ i 15 mm ni tashkil etadi. Bunga yaltiroq qoplama hosil bo‘ ladi. Oqim bilan porshen guruhi detallarini xromlash qurilmasining sxemasi 3 – rasmda keltirilgan.

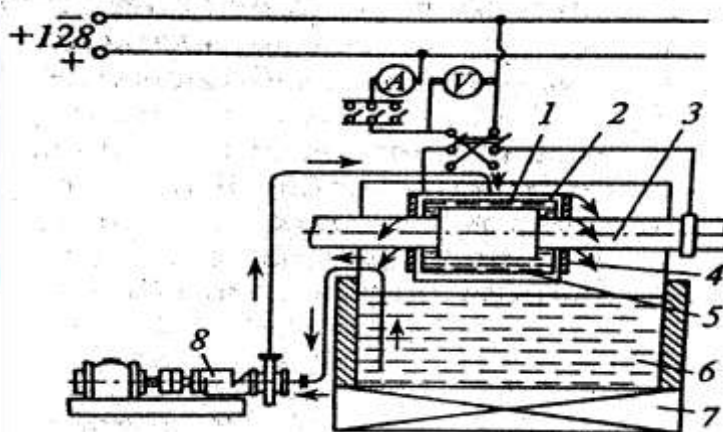

3 – rasm. Oqim bilan xromlash qurilmasining sxemasi:

1-anod; 2-elektrolit sathini saqlab turish qurimasi; 3-yo‘ naltiruvchi val; 4-kerilma kaseta; 5-vanna; 6-elektrolit; 7-isitkich; 8-nasos.

**Xulosa.** Respublikamizda ishlab chiqariyotgan MAN rusumli avtombillardan foydalanishda ularga texnik xizmatlar va tamirlash yaxshilash va rivojlantirishdir. Dvigatellarning Ta'mirlashning zarurligi va maqsadga muvofiqligi eng avvalo ular tarkibiy qismlarining mustahkamligi barobar emasligiga bog'liq. Shu bo'lib ham foydalanish davomida dvigatellarga davriy texnik xizmat ko'rsatiladi, zarur holda esa ayrim detal va agregatlarni almashtirish yo'li bilan ular tamirlaadi. Bu avtomobil dvigatellarini texnik soz holatda saqlash imkonini beradi. Resurs tugagan va almashtirishi lozim bo'lgan detallar hamma detallarning 15- 30 % ni tashkil etadi. Porshenlar, porshen halqalari, podshipniklar shular jumlasidandir. Avtomobillarning dvigatellarini tamirlashni yuqori darajada bo'lishida zamonaviy avtoservis xizmatlarini boshqarish, tashkil etish va ularni amalga oshirish uchun halqaro andozalar talablariga javob beradigan innovatsion texnologiyalar asosida kichik va o'rta tarkibdagi avtoservis korxonalarini barpo etishni taqozo etadi.

#### Foydalanilgan adabiyotlar:

- [1]. Avtomobillar texnik ekspluatatsiyasi. Qayta ishlangan va to'ldirilgan 4-nashri. (prof. Ye.S. Kuznetsov, A.P.Boldin, V.M.Vlasov va boshqalar. - M.: Nauka, 2004y., Toshkent "VORIS-NASHRIYO'T", 2006. – 630 b
- [2]. M.A.Рўзиматов. УЛУЧШЕНИЕ ЭЛЕМЕНТОВ МАСЛЯНОГО ФИЛЬТРА. *Universum* технические науки № 2(83), Часть 1, 25 февраль, 2021 <https://7universum.com/ru/tech/archive/item/11321>
- [3]. Mamasoliyev B., Abdusattarov N. EFFICIENT MOVEMENT FOR CARGO TRANSPORTATION DETERMINATION OF CONTENT // *Universum: технические науки : электрон. научн. журн.* 2022. 2(95). URL: <https://7universum.com/ru/tech/archive/item/13149>
- [4]. Bunyodbek Mamasoliyev, Abdurahimjon Alijonov, Ergashoy Yusupova. (2020). Development Of A Logistic Method In The Placement Of Urban Passenger Transport Routes. *The American Journal of Social Science and Education Innovations*, <https://www.usajournalshub.com/index.php/tajssei> 2(11), 378-383.
- [5]. Мамасолиев, Б. М. У., Угли, Қ. М. М., & Абдусаттаров, Н. Х. (2021). Технология производства стальных колес автомобилей и недостатки в их производстве. *Universum: технические науки*, (3-1 (84)), 58-61.
- [6]. Mahammadjonov, N., Mamasoliyev, B., & Muxtorov, S. (2022). CALCULATION OF A ROAD MILLING TOOTH BY THE METHOD OF FINITE ELEMENTS. *Current approaches and new research in modern sciences*, 1(5), 7-13.
- [7]. Dostonbek, Z., & Bunyodbek, M. (2022). Examination of Vehicles Carrying Fast-Breaking Cargo. *Eurasian Research Bulletin*, 14, 25-29.



- [8]. Mamasoliyev, B., Melikuziev, A., & Sotvoldiyev, O. (2022). Research of Factors Affecting the Cylinder-Porshen Group Work Process. *Texas Journal of Engineering and Technology*, 7, 8-12.
- [9]. Mamasoliyev, B., Ismoilov, S., Abdusattarov, N., Arabboyev, R., & Boqiyev, O. (2022). ELIMINATION OF NOISY OPERATION OF DAMAS REAR SUSPENSIONS. *Science and innovation in the education system*, 1(4), 59-63.
- [10]. Bakirov, L., Mamasoliyev, B., Usmonov, U., Ismailov, S., & Muxtorov, R. Z. (2022). GUARANTEE SAFE MOVEMENT BY DESIGNING DRIVER'S WORK MODE THROUGH VEHICLE KEY IN ORGANIZING INTERNATIONAL TRANSPORTATION. *International Bulletin of Applied Science and Technology*, 2(10), 154-158.
- [11]. Nurdinov, M., & Erkinjonov, A. (2022). ANALYSIS OF THE GROWTH OF EXISTING TRANSIT ROUTES IN THE REPUBLIC OF UZBEKISTAN AND THE DUPLICATION OF HIGHWAYS IN TRANSIT ROUTES. *International Bulletin of Applied Science and Technology*, 2(10), 159-168.
- [12]. Nurdinov, M., & Muqimova, D. (2022). RECOMMENDATIONS FOR THE DESIGN OF SAFE PARKING SPACES FOR TRAFFIC ACCIDENTS AND TRUCKS. *International Bulletin of Applied Science and Technology*, 2(11), 147-155.
- [13]. Mamasoliyev B., Yuldashev X., Yusupova E. The role of transport logistics in management of product supply chains //INTERNATIONAL JOURNAL OF DISCOURSE ON INNOVATION, INTEGRATION AND EDUCATION. – 2021. – T. 2. – №. 2. – C. 241-243.
- [14]. Bakirov, L. Y., Ziyamukhamedova, U. A., Mamasoliev, B., & Mahammadjonov, N. (2022). RESEARCH OF PHYSICAL AND MECHANICAL PROPERTIES OF HETEROCOMPOSITE POLYMER MATERIALS AND COATINGS FORMED FROM THEM HELIOTECHNOLOGICAL METHOD. *Theoretical aspects in the formation of pedagogical sciences*, 1(6), 224-230.
- [15]. Zokirov, D. B. (2020). Production of slats of the lower dimension of the railway from rubber. *ISJ Theoretical & Applied Science*, 08 (88), 149-154.
- [16]. Zokirov, D. B. (2020). Reducing the overall dimensions of the CBD (crossing barrier device) to the maximum extent. *ISJ Theoretical & Applied Science*, 08 (88), 143-148.
- [17]. Шукуров, М. М. (2022). ЭФФЕКТИВНАЯ ОРГАНИЗАЦИЯ ДОРОЖНОГО ДВИЖЕНИЯ ИНДЕКС “БЕЗОПАСНЫЙ ПУТЬ” ПО ОЦЕНКЕ СОСТОЯНИЯ. *Новости образования: исследование в XXI веке*, 1(3), 801-808..

## SVETOFORLAR TARIXI.

**M.Karimova**

Andijon Mashinasozlik instituti,  
Gumanitar fanlar kafedrası  
mudiri f.f.n. dotsent

**M.Xakimjonov**

Andijon Mashinasozlik inistituti ,  
“Yer usti transport vositalari va tizimlari  
(transport turlari bo ‘yicha ) mutaxasisligi magistranti.

**Annotatsiya.**

Dastlabki svetoforlarning paydo bo’lishi. Yaratilish sabablari. Insoniyatga keltirgan foydalari va ularning ruivojlanish bosqichlari.

**Kalit so’zlar:**Chorraxa, svetofor, semaforali o’q, signallar, piyoda, yoritgich, LED svetofor, aqlli svetofor,.prospekt

Har kuni yo’llarda xarakatlanayotganimizda chorraxalarda biz duch keladigan va tartibli harakatlanishimizda ulkan ko’makchi bo’layotgan svetoforlarning paydo bo’lishi qaysi davrlarga borib taqalishi va kim tomonidan ixtiro qilingani haqida hech o’ylab ko’rganmisiz?

Ushbu yaratilgan texnologiya insoniyat uchun eng samarali xizmat qilayotgan ixtirolardan biri deb qo’rqmasdan aytishimiz mumkin. Sababi bir necha ko’chalar kesishmasidan iborat chorraxalarni ham zamonaviy svetoforlarsiz tartibga solishni imkoni yo’q. Avtomobillar soni ortib borgani sari svetoforlarning yangi turlariga bo’lgan extiyoj ham ortib bormoqda. Shaxar markazlarida va avtomobil haralkatlanadigan yo’llardagi biz foydalanayotgan svetoforlar bundan bir asr avval Yevropada paydo bo’lgan.

**Asosiy qism**

Birinchi svetofor 1868-yili 10-dekabrda Londonda Britaniya parlamenti binosi yonida o’rnatilgan. Uning ixtirochisi Jon Pik Naytdir. Birinchi svetofor qo’lda boshqarilgan va ikkita semaforli o’qqa ega bo’lgan. Agar o’qlar gorizontal xolatda bo’lsa bu to’xtash ishorasi bo’lgan. 45 ° burchak ostida tushirilganda - ehtiyotkorlik bilan harakatlaning ishorasi bo’lgan. Kechasi esa aylanadigan gaz lampasi ishlatilgan, uning yordamida mos ravishda qizil va yashil ranglar signallari berilgan. Signallarni almashtirish ikkita semaforli o’q yordamida qo’lda amalga oshirilar edi. Svetofordan piyodalarning ko’cha bo’ylab o’tishini osonlashtirish uchun foydalanilgan, uning signallari esa transport vositalariga mo’ljallangan edi – piyodalar ketayotganda transport vositalari to’xtashiga to’g’ri kelgan. Biroq, bu qurilma uzoq davom etmadi.

Oradan bir oy o'tmay, 1869-yil 2-yanvarda svetoforming gaz chirog'i portlab, svetofozni boshqarayotgan politsiyachi jarohat oldi. Ularda faqatgina ikkita yoritgich, ya'ni qizil va ko'k yoritgichlar yoritardi. Ogoxlantiruvchi sariq chiroq o'rniga tartibga soluvchi shu vazifasini bajarib turar va xushtak bilan xaydovchilar, aravalar va piyodalarni bir yoritgichdan ikkinchisiga o'tish to'g'risida ogoxlantirardi.



1-rasm. Tarixdagi birinchi svetoforming ko'rinishi.

Birinchi yaratilgan svetofoz muvoffaqiyatsizlikka uchragandan keyin ular deyarli 50 yil davomida unutildi. Shuning uchun, uning tug'ilgan haqiqiy kuni, ehtimol, 1914 yil 5 avgust deb e'tirof etilar. Oddiy uch rangli (qizil, sariq, yashil) dizayndagi svetofoz 1920 yilda paydo bo'lgan.

1910 yilda Chikagolik Ernest Serrin dunyodagi birinchi svetofozni avtomatik almashtirish tizimini ishlab chiqdi va patentladi. Uning svetofozlarida to'xtash va yoritmasdan davom etish kabi ikkita yozuv bor edi. Oradan bir necha yil o'tgach, 1912 yilda Amerikaning Yuta shtatining Solt-Leyk-Siti shahrida yashovchi Lester Wire dunyodagi birinchi elektr svetofozni yaratdi, u elektr tarmog'idan quvvatlanardi. Biroq noma'lum sabablarga ko'ra Vayr o'z ixtirosini patentlamagan edi va keyinchalik Klivlendlik muhandis Jeyms Xoug zamonaviy svetoforming prototipiga aylangan qurilmani ishlab chiqdi. 1914-yilning 5-avgustida Amerika svetofoz kompaniyasi Klivlenddagi 105-ko'cha va Evklid prospekti chorrahasida birinchi elektr svetofozni o'rnatdi. U qizil va yashil signalga ega edi va u yoqilganda ovozli signal chiqaradi.



## 2-rasm. Birinchi elektr svetoforlardan biri

Oradan olti yil o'tgach - 1920 yilda Detroyt va Nyu-Yorkda ham svetoforlar o'rnatildi, ularda sariq rangli qo'shimcha signal paydo bo'ldi. Uch xil rangli yoritgichdan iborat svetoforlar keyinroq ishlab chiqarila boshladi va tez orada Amerika ko'chalarini to'ldib yubordi. Detroytdan Uilyam Potts va Nyu-Yorklik Jon F. Xarris ularni ishlab chiqqan edilar. Svetoforlar shisha kabina ichidan boshqarilib turilgan. Har doim svetoforning ishlashi uchun mas'ul bo'lgan navbatchi bor edi.

Shunga o'xshash svetoforlar 1922 yilda Parijda Rivoli ko'chasi va Sevastopol bulvari chorrahasida, shuningdek, Gamburgda Stefansplatz maydonida o'rnatilgan. 1927 yilda xuddi shu svetofor Angliyaning Vulverxempton shahrida paydo bo'ldi. To'g'riga yurish va chapga burilish yashil signalda amalga oshiriladi. Ammo o'ngga burilish har qanday vaqtda aralashuvsiz ruxsat etilgan. Keyinchalik bu qurilma Germaniyada ham qo'llanila boshladi. Nemis svetoforlari juda qiziqarli dizaynga ega edi. Ular kichkina minoralardan iborat edi va u erda politsiyachi ko'tarilib, harakatni tartibga soluvchi kabinasi bor edi. Aytish kerakki, svetoforlarning paydo bo'lishi transport vositalarini boshqarishni sezilarli darajada soddalashtirdi. Misol uchun, Berlindagi Potsdamer Platzda svetofor paydo bo'lishidan oldin, 11 nafar politsiyachi yo'l harakati nazorati bilan shug'ullangan. Ushbu minoralardan biri hali ham Berlinda saqlanib qolgan.

Ko'pincha amerikalik ixtirochi Garrett Morgan 1923 yilda original dizayndagi svetofor uchun patent olgan birinchi ixtirochi sifatida tez-tez tilga olinadi. Frantsiya svetoforni o'rnatgan birinchi Yevropa davlati bo'ldi. Evropada shunga o'xshash svetoforlar birinchi marta 1922 yilda Parijda Rue de Rivoli va Sevastopol bulvari chorrahasida va Gamburgda Stefansplatzda o'rnatilgan. Angliyada - 1927 yilda Vulverxempton shahrida.

Dunyodagi birinchi avtomatik svetofor Angliyaning Lids shahridagi Parkroy va Bond-strit ko'chalari chorrahasida 1928-yilda paydo bo'ldi. "Elektopolismen" da o'sha vaqtda (u shunday nomlanardi) qizil va ko'k ko'rsatkich 28 sekund yonardi.

Eng katta svetofor Londonda. Bu Kanariya iskala yaqinidagi maydonda joylashgan "svetofor daraxti" deb ataladi. Ushbu dizayn hech narsani tartibga solmaydi, balki o'ziga xos yodgorlik va g'alaba ramzidir. Bu "uchta olov" yo'ldagi tartibsizlik ustidan g'alaba qozonganini anglatadi. Yodgorlikning balandligi 8 metr bo'lib, ushbu svetofor faqat bitta kompyuter tomonidan boshqariladigan 75 ta qurilmadan iborat.



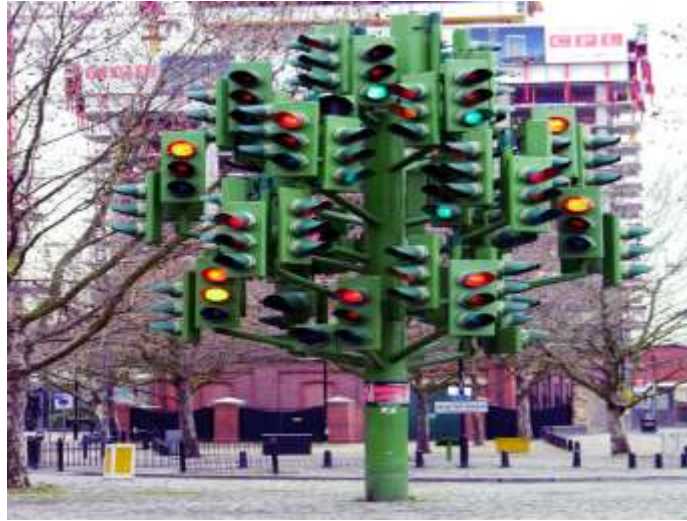

3-rasm. Londondagi ulkan "svetofor daraxti"

Biroz vaqt o'tgach, dekabr oyida moskvaliklar svetofor bilan ham tanishishdi. U 1930 yil 30 dekabrda yangi yil arafasida o'rnatildi. Moskvada birinchi svetofor Petrovka va Kuznetskiy Most burchagida ishlay boshladi . Bu o'zgarishlar Rossiya transporti tarixida muhim voqea bo'ldi.

SSSRda birinchi svetofor 1930 yil 15 yanvarda Leningradda 25 oktyabrda katta prospektlarda va Volodarskiy (hozirgi Nevskiy va Liteiny prospektlari) chorrahasida o'rnatildi. Va Moskvadagi birinchi svetofor o'sha yilning 30 dekabrda Petrovka va Kuznetskiy Most ko'chalari burchagida paydo bo'ldi.



4-rasm. 1931 yilda olingan surat. Bu Moskvada o'rnatilgan ikkinchi svetofor - Kuznetskiy va Neglinka burchagida.

1990-yillarning o'rtalarida etarlicha yorqinligi va rangi tozaligi bilan yashil LEDlar ixtiro qilindi va LED svetoforlari bilan tajribalar boshlandi. Moskva LED svetoforlari keng qo'llanila boshlagan birinchi shahar bo'ldi. XX asrning o'rtalariga kelib turli dizayndagi svetoforlarning deyarli 50 xil turi ixtiro qilindi. Birinchi orqaga sanash svetoforlari 1998 yilda Fransiya shaharlarida paydo bo'ldi. Xozirgi kunga kelib rivojlangan shaharlar ananaviy svetoforlardan tashqari aqlli svetoforlardan foydalana boshladi. Bunday svetoforlar avtomobil oqimiga qarab chorraxalarni tartibga solish uchun xizmat qiladi.

**Foydalanilgan adabiyotlar va internet saytlar ro'yxati.**

1. O'zbekiston Respublikasi "Yo'l harakati qoidalarini" 2015-yil
2. "Yo'l harakati qoidalarini va xavfsizligini"
3. Kutubxonachi.uz
4. LEX.uz
5. wikipediya.org
6. fayllar.org

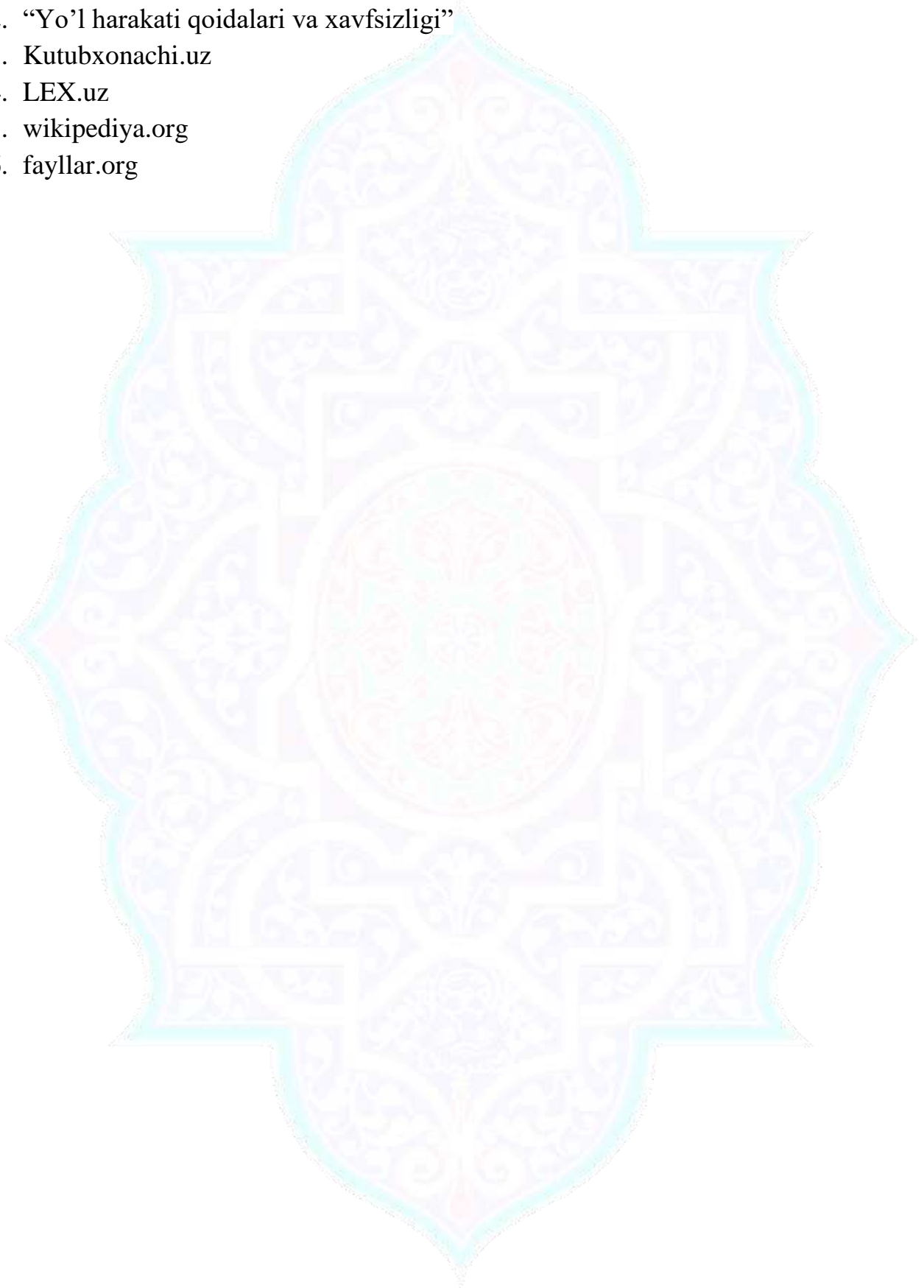

**GIBRID ELEKTR TIZIMIDA ISHLOVCHI AVTOTRANSPORT VOSITALARI**

**X. R. Boynazarov**

*Andijon Mashinasozlik instituti, TVM kafedrası*

*mudiri f.f.n. dotsent*

**M.O.Xakimjonov**

*Andijon Mashinasozlik inistituti ,*

*“Yer usti transport vositalari va tizimlari*

*(transport turlari bo ‘yicha ) mutaxasisligi magistranti.*

### **Annatatsiya**

Gibrid avtomobillar haqida umumiy ma’lumot. Ularning dastlabki avlodlari hamda paydo bo’lish tarixi. Gibrid avtomobillarning hozirgi kundagi qulaylik va kamchiliklari. avtomobilning ishlash tizimi.

**Tayanch iboralar:** gibrid, energiya, benzin, ichki yonuv dvigateli, atmosfera, yonilg’i, elektromobil, dizel, elektr dvigatel, batareka.

### **Kirish**

Lotin tarjimasida "gibrid" - heterojen kelib chiqishi elementlarini birlashtirish natijasida olingan ob'ekt. Avtomobil texnologiyalari dunyosida ushbu kontseptsiya ikki turdagi energiya bloklarining kombinatsiyasini o'z ichiga oladi. Quyida ichki yonish dvigateli (ICE) va elektr motorida (muqobil-siqilgan havoda ishlaydigan vosita) ishlaydigan avtomobillar haqida ma’lumot keltirilgan.

Gibrid avtomobillar yangi va ayni paytda atmosferaga yonilg’i iste’moli va zararli moddalar yetkazishni kamaytirish maqsadida tashkil etilgan variantdir. Bugungi kunda avtomobil dunyosi ikkita "eko"-ekologiya va iqtisod bilan boshqariladi. Lekin, butun dunyo bo'ylab avtomobil ishlab chiqaruvchilar ishlab chiqarish xarajatlarini kamaytirish va atrof–muhitni muhofazasini ta’minlash to’g’risida izlanishlar olib borib, global muammo – yoqilg’i iste’molini kamaytirish uchun turli xil variantlarni taklif qilmoqda.

### **Asosiy qism.**

Gibrid avtomobili bu - harakatlanish davomida bir nechta quvvat bloklari ishtirok etadigan transport vositasidir. Asosan bu - elektromobil va klassik ichki yonuv dvigateliga ega avtomobil aralashmasi hisoblanadi.

Gibrid va an'anaviy avtomobillar o'rtasidagi farq shundaki, gibrid avtomobillar elektromobillarning afzalliklariga ega. ya’ni, dvigatel ishga tushganda ovozsiz ishlaydi va yoqilg’i sarflamaydi. Lekin , avtomobilning elektr quvvati (akkumuliator) pasayganda asosiy quvvat bloki (benzin) ishga tushadi.

Gibrid dvigatelli avtomobillar asta-sekin, lekin ishonchli tarzda jahon avtomobilsozlik sanoatida o'z pozitsiyalarini egallashda davom etmoqda. Bunday modellarning mashhurligi va ishlab chiqarish hajmining o'sishi juda ob'ektiv omillar - dizel yoqilg'isi va benzin bahosini muntazam oshirib borishi, dvigatellarning yangi ekologik mezonlar va ekotizim ko'rsatkichlariga tobora keskin talablarni joriy etish bilan bog'liq.

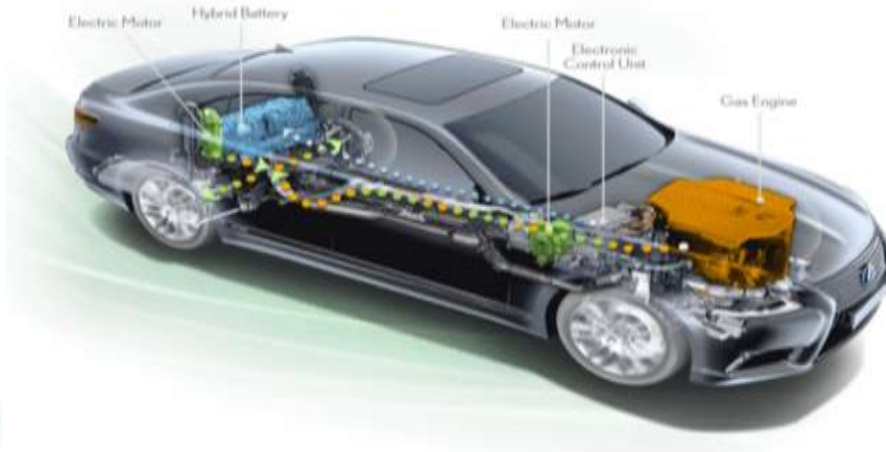

1-rasm. Gibrid avtomobilning umumiy ko'rinishi.

Aralash elektr stantsiyasini rivojlantirishni birinchi bo'lib Fransiyaning Parisienne de voitures electriques kompaniyasi o'z zimmasiga oldi. Biroq, birinchi gibrid avtomobil yaratilish g'oyasi Ferdinand Porsche tomonidan ilgari surilgan. Lohner Electric Chaise elektr stantsiyasida ichki yonuv dvigateli elektr energiyasini ishlab chiqaruvchi vosita bo'lib xizmat qildi va u oldingi ikkita elektr dvigatelni (to'g'ridan-to'g'ri g'ildiraklarga o'rnatilgan) quvvat bilan ta'minlar edi.





2-rasm. VW Taxi Hybrid, yana bir muvaffaqiyatli gibrid avtomobil, 1973 yilda jamoatchilikka tanishtirildi.

Gibrid motorni to'liq elektromobil bilan aralashtirmaslik lozim. Gibrit transport vositasida yuqorida aytib o'tganimizdek ikkita turdagi dvigateldan foydalanishimiz mumkin bo'ladi. Masalan, shahar rejimida, avtomobil tiqilinch holatida bo'lganida, ichki yonuv dvigatelidan foydalanish natijasida dvigatelning haddan tashqari qizib ketishiga, shuningdek, havoning ifloslanishiga olib keladi. Bunday holatlarda elektr dvigateldan foydalanish rejimi faollashadi.

Dizayn bo'yicha gibrid avtomobillar quyidagilardan iborat:

- Asosiy quvvat bloki. Bu benzinli yoki dizel dvigatellar xisoblanadi.
- Elektr dvigatel. O'zgartirishga qarab ularning bir nechtasi bo'lishi mumkin. Faoliyat printsipiga ko'ra ular ham turlicha bo'lishi mumkin. Masalan, ba'zilar g'ildiraklar uchun qo'shimcha haydovchi, boshqalari esa mashinani to'xtab turganda dvigatelning yordamchisi sifatida foydalanishlari mumkin.
- Qo'shimcha batareya. Ba'zi avtoulovlarda u kichik quvvatga ega, uning energiya zaxirasi qisqa vaqt ichida elektr inshootini faollashtirish uchun yetarli. Boshqalarda, ushbu akkumulyator katta quvvatga ega, shuning uchun transport vositalari elektr energiyasidan erkin harakatlana oladi.
- Elektron boshqaruv tizimi. Murakkab datchiklar ichki yonish dvigatelinig ishlashini kuzatib boradi va mashinaning ishini tahlil qiladi, shu asosda elektr dvigatel ishga tushiriladi / o'chiriladi.
- Inverter. Bu batareyadan uch fazali elektr motoriga tushadigan kerakli energiyani konvertori. Ushbu element shuningdek o'rnatishning modifikatsiyasiga qarab yukni turli tugunlarga tarqatadi.
- Generator. Ushbu mexanizmsiz asosiy yoki qo'shimcha batareyani zaryad qilish mumkin emas. Odatdagi avtoulovlarda bo'lgani kabi, generator ichki yonish dvigatelidan quvvat oladi.
- Issiqlikni tiklash tizimlari. Aksariyat zamonaviy duragaylar bunday tizim bilan jihozlangan. U tormoz tizimi va shassi kabi avtomobil qismlaridan qo'shimcha energiya "yig'adi" (mashina qirg'oqqa yaqinlashganda, masalan, tepalikdan konvertor bo'shatilgan energiyani batareyaga yig'adi).

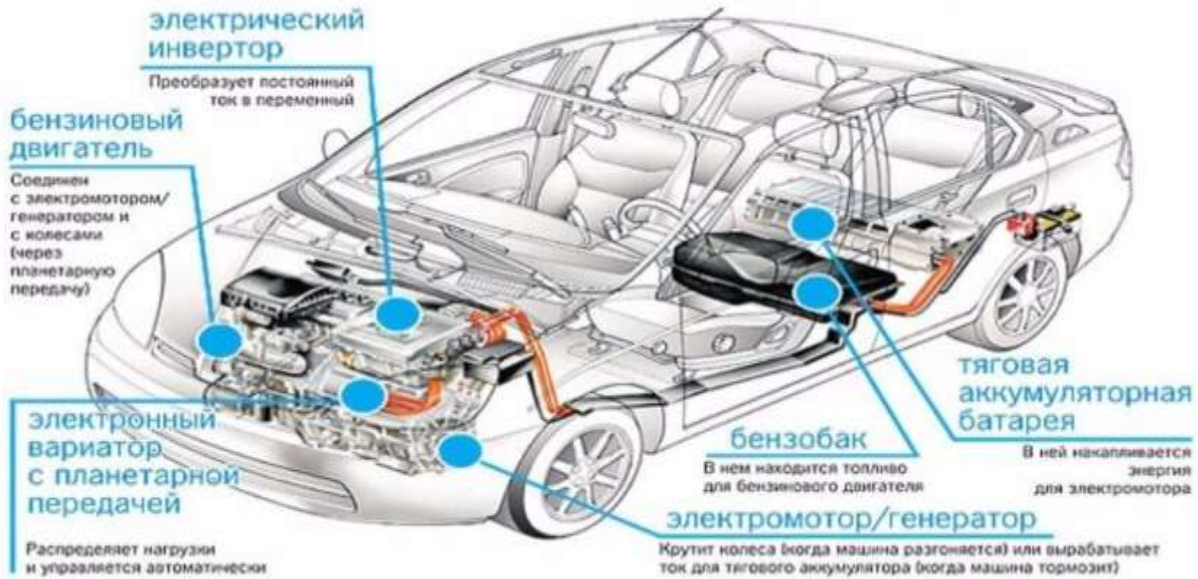

3-рasm. Гибрид avtomobilining uzal va agregatlari joylashuvi.

Gibrid avtomobillarning barcha turlarini uch guruhga bo'lish mumkin. Birinchi guruhga ketma-ket ulash deyiladi. Bunday holda, ichki yonuv dvigateli (IYoD) faqat generatorni energiya bilan ta'minlaydi va yetakchi g'ildiraklar bilan mexanik aloqaga kirishmaydi. Generator, o'z navbatida, tortish elektr dvigateli (TED) uchun elektr energiyasini ishlab chiqaradi yoki qo'shimcha ravishda energiya saqlagichini (tortish qayta zaryadlanuvchi batareya yoki kondansatkichlarni) zaryad qiladi. Generator energiyasining yetishmasligi bilan avtomobilning zarur ish rejimini ta'minlash uchun TED batareyalardan qo'shimcha energiya oladi. Ushbu sxema elektr avtomobil rejimida yopiq IYoD bilan cheklangan yo'lda harakat qilish imkonini beradi.

Ikkinchi guruh parallel gibridlar. Ushbu sxemada IYoD mexanik transmissiya orqali avtomobilning yetakchi g'ildiraklariga energiya beradi va maxsus quvvat chiqarish tizimi orqali ortiqcha energiya bilan elektr generatorini (elektr mashinasini qayta tiklash) ishlatib, batareyani quvvat bilan ta'minlashi mumkin. Xuddi shu tizim orqali energiya yetishmasligi bilan avtomobil elektr uzatish elementlari orqali haydovchidan qo'shimcha energiya olishi mumkin. Bu yerda yo'lning cheklangan qismida ishlamaydigan IYoD bilan harakat qilish mumkin.

Shuningdek, uchinchi, ketma-ket parallel sxema yoki biz uni chaqirganimizdek, ketma – ket va parallel davrlarning simviozi deb hisoblanishi mumkin bo'lgan "split" deyiladi. Unda IYoD, generator va elektr qidiruvi bir-biri bilan maxsus mexanik qurilma orqali avtomobilning yetakchi g'ildiraklari bilan bog'langan bo'ladi. Bunday texnik yechim yuqorida tavsiflangan ikkita sxema kabi gibrid elektr stantsiyasining afzalliklarini birlashtirish va ishlash usullarini amalga oshirish imkonini beradi.

## HYBRID QUVVAT PLATASI DIAGRAMMASI

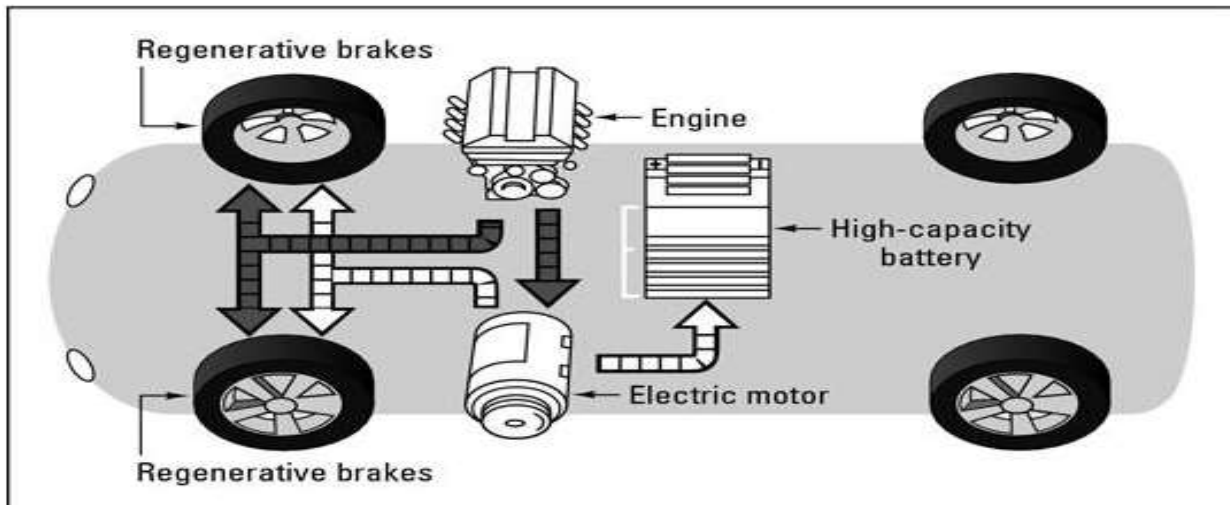

4-rasm. Gibrird avtomobilning yetaklovchi g'ildiraklarga quvvat uzatish sxemasi.

### Gibrird agregat turlari

Barcha gibrird quvvat agregatlari uch turga bo'linadi:

- yumshoq gibrird;
- o'rta gibrird;
- to'liq gibrird.

Ularning har biri o'ziga xos funksiyalar bilan bir qatorda o'ziga xos xususiyatlarga ega.

### Gibrird avtomobillarning afzallik va kamchiliklari

Hozirgi vaqtda gibrirdni issiqlik dvigatelidan ekologik toza elektr analogiga o'tish davri deb hisoblash mumkin. Hali ham yakuniy maqsadga erishilmagan bo'lsa-da, zamonaviy innovatsion ishlanmalarni joriy etish tufayli elektr transporti rivojlanishida ijobiy tendentsiya mavjud.

Gibrirdlar o'tish davri varianti bo'lgani uchun ularning ijobiy va salbiy tomonlari mavjud. Ijobiy tomonlariga quyidagilar kiradi:

- Yoqilg'i tejamkorligi. Quvvat juftligining ishlashiga qarab, bu ko'rsatkich 30% yoki undan ko'pgacha ko'payishi mumkin.
- Tarmoqdan foydalanmasdan zaryadlash. Bu kinetik energiyani tiklash tizimi tufayli mumkin bo'ldi. Garchi to'liq zaryad bo'lmaydi, agar muhandislar konversiyani yaxshilay olsalar, u holda elektr transport vositalari umuman rozetkaga muhtoj bo'lmaydi.
- Kichikroq hajmli va quvvatli dvigatelni o'rnatish qobiliyati.
- Elektronika mexanikaga qaraganda ancha tejamkor, ular yoqilg'ini tarqatadi.
- Dvigatel kamroq qizib ketadi va tirbandlikda haydashda yoqilg'i sarflanadi.
- Benzin / dizel va elektr dvigatellarining kombinatsiyasi yuqori quvvatli akkumulyator o'chib qolgan bo'lsa, haydashni davom ettirishga imkon beradi.

- Elektr dvigatelining ishlashi tufayli ichki yonish dvigateli barqarorroq va kamroq shovqin bilan ishlay oladi.

Gibrid avtomobilning yana ba'zi foydali tomonlari:

- Elektr dvigatelining afzalliklari ajoyib moment xususiyatlariga ega va ichki yonish mexanizmi suyuq yoqilg'i va qulay energiya tashuvchisi hisoblanadi. Birinchisi tez-tez to'xtashlar rejimida va shahar atrofida haydash uchun odatiy holatda, ikkinchisi - doimiy tezlikda samarali. Bunday tandemning ajralmas afzalliklari: Iqtisodiyot (gibrid teng yonilg'i yoqilg'isidan foydalanish klassik modelga nisbatan 20-25% kam);
- Katta zaxira;
- Ekologik muvofiqlik (oqilona yoqilg'i sarfini kamaytirish hisobiga atmosferaga zararli chiqindilar miqdorini kamaytirish);
- Ishlash xususiyatlarining takomillashtirilishi;
  - Energiyani saqlash va qayta ishlatish qobiliyati (akkumulyatorlar akkumulyatorlar va maxsus kondansatorlardir).

#### • GIBRID AVTOMOBILINING KAMCHILIKLARI

Gibrid qurilmalar ham kamchiliklarning yaxshi ro'yxatiga ega:

- Batareya zaryadlash / tushirish davrlarining ko'pligi (hatto yumshoq gibrid tizimlarda ham) tufayli tezroq yaroqsiz holga keladi;
- Batareya ko'pincha to'liq zaryadsizlanadi;
- Bunday mashinalar uchun ehtiyot qismlar ancha qimmat;
- O'z-o'zini tiklash deyarli mumkin emas, chunki buning uchun zamonaviy elektron uskunalari kerak;
- Benzin yoki dizel yoqilg'isi modellari bilan taqqoslaganda duragaylar bir necha ming dollarga qimmatroq;
- Muntazam parvarishlash ancha qimmatga tushadi;
- Murakkab elektronika ehtiyotkorlik bilan ishlashni talab qiladi va yuzaga keladigan xatolar ba'zan uzoq safarni to'xtatishi mumkin;
- Elektr stantsiyalarining ishlashini to'g'ri sozlashi mumkin bo'lgan mutaxassisni topish qiyin. Shu sababli siz qimmatbaho professional ateliyalar xizmatiga murojaat qilishingiz kerak;
- Batareyalar haroratning sezilarli o'zgarishiga toqat qilmaydi va o'zlari zaryadsizlanadi.
- Elektr dvigatelini ishlatish paytida ekologik toza bo'lishiga qaramay, batareyalarni ishlab chiqarish va yo'q qilish juda ifloslangan.
- Elektr stantsiyasining dizayni murakkabligi tufayli yuqori narx.
- Gibrid avtomobillarni ta'mirlash narxining qimmatligi va batareyalarni qayta ishlatish bilan bog'liq muammolar.
- Nisbatan katta vazn.

- Batareyani o'z-o'zidan tushirishga ta'sir qilish.

Butun dunyodagi avtomobil ixlosmandlari avtomobil yo'llarini egallashda tajriba almashishmoqda va ularga yaxshi ma'lum bo'lgan modellarning afzalliklari va kamchiliklarini tahlil qilishmoqda. Ularning egalarining ko'rsatmalari bunday mashinalarning ishonchliligiga dalolat beradi va yoqilg'i olish uchun ketadigan oilaviy byudjetning bir qismini tejash imkonini beradi.

Yana bir afzalliklari ular bilan birga uzoq safarga chiqish imkoni borligi haridorlar uchun juda muhimdir Ammo shunday bo'lishiga qaramasdan gibritli avtomobillari narxlarining noqulayligi (yuqoriligi) xaridorlar e'tiroziga sabab bo'lmoqda.



5-rasm. Zamonaviy gibrit avtomobili.

Gibrit avtomobildan foydalanishda extiyot choralari

Yodingizda tutingki agar siz dvigitel ovozini eshitmayotgan bo'lsangiz bu mashina o'chirilgan yoki dvigatel ishlamayapti degani emas. Agar siz avtomobil yoqilgan yoki o'chirilganligini bilishni istasangiz asboblar panelidagi "ready" holati indikatorini (6-rasm) kuzatib borishingiz lozim.

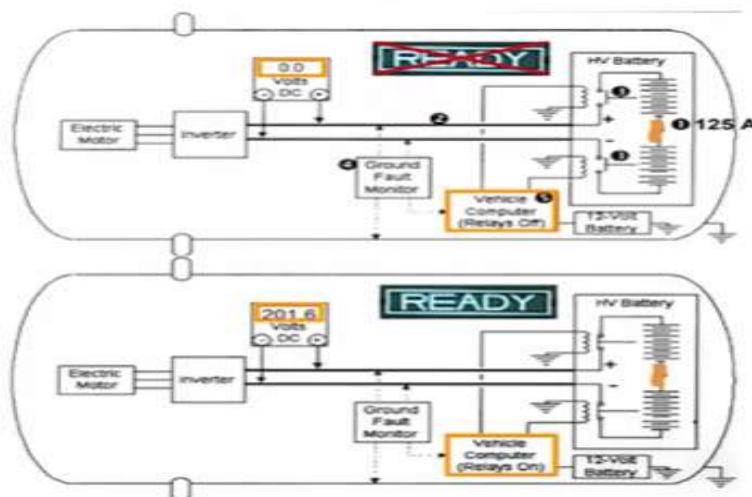

6-rasm. Gibrit avtomobilining xavfsizlik sistemasi

Yuqori kuchlanish tizimi avtomobil o'chirilgan yoki o'chirilgandan keyin 10 daqiqagacha quvvatli bo'lib qolishi mumkinligi va buning natijasida jiddiy kuyish yoki

elektr toki urishi kelib chiqishiga yo'l qo'ymaslik uchun to'q sariq rangli (7-rasm) yuqori kuchlanish kabellari yoki boshqa yuqori kuchlanishlik komponentlarga tegmasligingiz maqsadga muvofiq.

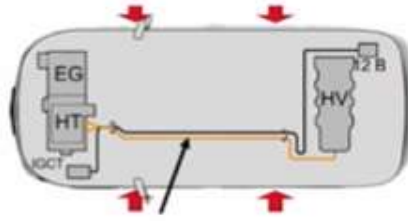

7-rasm. Gibril avtomobilining elektroxafsizlik sistemasi

Doimo yodda saqlash kerakki avariya yoki boshqa favqulodda xolatlarda avtomobil o'chgandan so'ng 10 daqiqa davomida yuqori kuchlanishli tok manbaiga ega bo'ladi. Shu vaqt davomida avtomobildan yiroq bo'lgan ma'quldir. Gibril avtomobilida yong'in sodir bo'lganda esa undan xavfsiz masofaga uzoqlashish lozim. Agar avtomobildan eletrolit suyuqligi sizib chiqayotgan bo'lsa ushbu suyuqlik teri qatlamini kuydirish hususiyatiga ega bo'lganligi uchun undan uzoqlashgan ma'qul.



### **Xulosa**

Gibril avtomobillarini ishlab chiqarishni yo'lga qo'yish iste'molchi uchun bir qancha qulayliklar keltirib chiqarishini yuqorida sanab o'tdik. Ammo bu turdagi avtomobil ishlab chiqarish iste'molchiga iqtisodiy jihatdan noqulaylik keltirib chiqarishi mumkin va bu kelajakda ushbu turdagi avtomobilning ommaviy ishlab chiqarilishiga to'sqinlik qilish extimoli kattaligiga dalolat bo'ladi. Ayniqsa Markaziy Osiyo diyorlarida ikki turdagi yonilg'I bilan xarakatlanuvchi avtomobil shaxar ichida va shaxar tashqarisida xarakatlanish uchun qulaylik keltirib chiqaradi. Masalan, shaxar ichida va axoli istiqomad qiladigan hududlarda avtomobillar uchun yonilg'i manbayi

elektr energiyasi bo'lsa shaxar tashqarisida va shaxarlararo yo'nalishlarda benzinli dvigateldan foydalanish rejimida harakatlanish mumkin.

**Foydalanilgan adabiyotlar ro'yxati.**

1. E. Fayzullayev “Transport vositalarining tuzilishi va nazariyasi” Toshkent 2006 y
2. T. S. Xudoyberdiyev “Traktor va avtomobillar nazariyasi”
3. Imomnazarov, S. Q., Nasriddinov, A. Sh., Munavvarxonov, Z. T. (2021). Применение интеллектуальных систем в автомобилях. Экономика и социум, (5-1), 933-938.
4. Uz.unansea.com,
5. cyberleninka.ru,
6. YHXX.uz
7. Avtotachki.uz | <https://uz.avtotachki.com/gibridnyj-avtomobil-что-nuzhno-znat/>
8. YouTube.com

**«ОИЛАЛАРНИ МУСТАҲКАМЛАШНИНГ ИЖТИМОЙ-ПСИХОЛОГИК ЖИҲАТЛАРИ»****Юлдашева Сожида Зойировна**

ЎзМУ Жиззах филиали

«Оила психологияси» кафедраси ўқитувчиси

**Пўлатов Диёр Ғайрат ўғли****Шербоев Асадбек Ғанишерович**

ЎзМУ Жиззах филиали талабалари

Тараққиётда жамиятимиз асоси - ўзбек оилаларининг ижтимоий-иқтисодий ва маънавий ҳолатида муҳим роль ўйнамоқда, чунки оилаларнинг ҳар томонлама юксалиши жамиятнинг юксалиши демакдир. Худди шу маънода келажагимиз бўлмиш ёш авлод ва унинг тараққиёти давлат аҳамиятига молик масаладир. Жамиятнинг оила ва оилавий тарбияга бўлган талаби ҳам кун сайин ортиб бормоқда. Ота-оналарнинг оилада болаларни ҳар томонлама етук-баркамол тараққиётига оид лаёқатни ошириш ҳозирги куннинг долзарб масаласидир. Ўзбек оиласининг дунёдаги бошқа оилаларга ўхшаш томонлари кўп, лекин шу билан бирга, унинг ўзига хос жиҳатлари ҳам йўқ эмас. Оила мавзуси дунёдаги энг туганмас ва долзарб мавзулардан бири ҳисобланади. Оила ўзига хос ижтимоий институт сифатида жуда узоқ тарихий даврни босиб ўтиш жараёнида такомиллашиб, сайқалланиб ва ривожланиб бориши натижасида ижтимоий аҳамияти ҳамда вазифалари ҳам ортиб бораверади. Оила доимо ривожланиб борувчи, такомиллашувчи, янги мазмун, моҳият билан бойиб борувчи маскан. Дунёда бирорта инсон ўзини оиласиз тасаввур эта олмайди. Замонавий намунали оилага қўйиладиган талаблар **МАЪНАВИЙ-АХЛОҚИЙ СОҒЛОМЛИК**

- содиқлик;
- анъаналарни давом эттириш ва такомиллаштириш;
- умуминсоний ва миллий кадриятларнинг уйғунлиги;
- ўзаро ҳурмат, ишончнинг шаклланганлиги;
- одоб, андиша, шарм-ҳаё ҳисларининг шаклланганлиги;
- қон-қариндошлик ришталарини эъзозлаш;
- муомала ва кийиниш одобида миллийликнинг сақланганлиги.

**ПСИХОЛОГИК СОҒЛОМЛИК**

психологик билимдонлик;

- ўзаро бир-бирини тушуниш;
- бир-бирини қўллаб-қувватлаш;
- меҳр-оқибатлилиқ;



- низоли вазиятларда ўзини ўзи бошқара олиши;
  - фарзандларни оилавий ҳаётга психологик тайёрлаш;
  - дунёқараш, эътиқод ва қизиқишларнинг мустаҳкамлиги;
  - бошқаларнинг камчиликларига нисбатан толерантлик (бағрикенглик);
- боқимандаликни бартараф этиш.

### ИЖТИМОЙ-ИҚТИСОДИЙ СОҒЛОМЛИК

- моддий таъминотнинг барқарорлиги;
- оила аъзоларини оила бюджетига ҳисса қўша олиши;
- оила аъзоларини тўғри касб танлашга йўналтириш;
- тежамкорлик ва тадбиркорлик,
- изланувчанлик, мослашувчанликни шакллантириш орқали меҳнатсеварликни тарбияланганлиги;
- оиладаги ички имкониятлардан тўғри фойдалана олиш; ижтимоий фаоллик;
- молиявий ресурсларни тўғри режалаштиришни тақсимлаш, йўналтириш усулларини билиш;
- ёшларни оилавий ҳаётга иқтисодий тайёрлаш (турли хил курсларга жалб этиш кабилар);

- оила аъзоларида китоб ўқишга бўлган қизиқишнинг шаклланганлиги.

### ЖИСМОНИЙ СОҒЛОМЛИК

- ҳар бир маҳаллада соғломлаштириш пунктларини ташкил этилганлиги;
- тиббий билимдонлиги, саводхонлигини шаклланганлиги;
- репродуктив саломатлик ҳақида тасавурларнинг шаклланганлиги;
- соғлом турмуш тарзига риоя қилинганлиги;
- оиланинг санитария-гигиена ҳолатининг яхшилиги; мунтазам тиббий кўрикдан ўтганлиги.

Бизнинг давлатимизни ҳам катта бир оила деб тушуниш мумкин ва лозим. Бунда ўзаро ҳурмат ва қаттиқ тартиб бўлмаса, оиланинг барча аъзолари ўз бурчларини адо этмаса, бир-бирига нисбатан эзгулик билан меҳр-оқибат кўрсатмаса яхши ва муносиб тарзда яшаш мумкин эмас. Оила турмуш ва виждон қонунлари асосида қурилади, ўзининг кўп асрлик мустаҳкам ва маънавий таянчларига эга бўлади. Оилада демократик негизларга асос солинади, одамларнинг талаб-эҳтиёжлари ва кадриятлари шаклланади. Ўзбекларнинг аксарияти ўзининг шахсий фаровонлиги тўғрисида эмас, балки оиласининг қариндош-уруғлари ва яқин одамларининг, қўшниларининг омон-эсонлиги тўғрисида ғамхўрлик қилишни биринчи ўринга қўяди. Бу эса энг олий даражада маънавий кадрият, инсон қалбининг гавҳаридир. Юртбошимизнинг бу фикрлари ўзбек оиласининг ўзига хос хусусиятининг асосини ташкил этади. Жамиятнинг

оила ва оилавий тарбияга бўлган талаби кун сайин ортиб бормоқда. Ота-оналарнинг оилада болаларни ҳар томонлама етук-баркамол тараққиётига оид лаёқатни ошириш ҳозирги куннинг долзарб масаласидир. Ўзбек оиласининг дунёдаги бошқа оилаларга ўхшаш томонлари кўп, лекин шу билан бирга, унинг ўзига хос жиҳатлари ҳам йўқ эмас. Ўзбек оилаларининг ўзига хос томони - ҳаёибонинг кучлилигидадир. Маънавиятсиз моддий фаровонликка ҳам умумтараққиётга ҳам эришиб бўлмайди. Маънавий қашшоқлик миллий таназзулга олиб боради. Оилалардаги психологик муҳитга таъсир этувчи омиллардан бири – бу эрхотиннинг оила бошқарувидаги иштироки ва унда роллар тақсимооти ёки меҳнат тақсимотидир. Оилавий муносабатлар маданиятининг такомиллашуви аёлнинг жамиятда ва оилада тутган ўрни билан белгиланган. Унинг садоқати, озодаорасталиги, ширин муомаласи, меҳр-муҳаббати, ширин таомлар тайёрлаши, меҳмон кутиши, саранжом-саришталиги, кийиниш ва муомала маданияти, маънавий-маданий саводхонлиги, фарзандлар, айниқса, қизлар учун намуна мактабидир. Ўғил бола тарбиясида эса оталар кўпроқ масъул бўлганлари мақсадга мувофиқ. Чунки ўғил болага хос бўлган жасурлик, қаттиққўллик, меҳнатсеварлик, чидамлилик каби фазилатларни оталар шакллантиришлари маъқул. Оилада психологик муҳит яхши бўлиши аёл кишининг уйда турли юмушларни бажара олиши, оила бюджетини оқилона юрита билиши, бола тарбияси билан шуғуллана олиши, юзага келаётган низоларни олдини ола билиши, оила аъзоларининг бўш вақтини самарали ташкил қилиши, турмуш ўртоғига нисбатан ғамхўр ва меҳрибон бўла олиши, турмуш ўртоғининг отаоналари, қариндошлари билан яхши муносабатда бўлиши, турмуш ўртоғининг руҳий-физиологик ҳолатлари, кайфиятини тушуна олиш каби билим ҳамда кўникмаларга эга бўлишини тақозо этади. Шунингдек, ота-оналарнинг фарзандлар тарбиясига нисбатан оқилона муносабати, яъни уларни эмоционал қўллаб-қувватлаши, фарзанди қандай бўлса, шундайлигича қабул қилиши, бола шахси шаклланишига зарар етказмай, унинг психик ривожланишида жавобгарликни ўз зиммасига олиш билан характерланиши ҳамда ота-онанинг фарзанд тарбиясига оид билимларининг мавжудлигига алоҳида эътибор қаратиш бола шахсининг шаклланишида кенг имкониятлар яратади. Бизнинг мақсадимиз ёшларимиз замонавий оила қуришлари, ватанимиз келажагини янада юксакликка кўтаришлари, миллий қадриятларимизни сақлаб қолишлари, оилавий ажримларнинг тугатилиши, низоларнинг олдини олиш, замонавий, намунавий оилалар сонини кўпайтиришдан иборат. Шундагина биз эзгу ниятимизга етамиз, оилаларимиз тинч, фаровон бўлади. Бунинг учун замонавий, намунали оилалар моделини яратиш учун ҳаракат қилишимиз зарур.

Замонавий, намунали оилаларнинг моделини яратиш учун қуйидаги жиҳатларга эътибор бериш лозим:

1. Оила аъзолари куйидаги оила таърифларининг мохиятини чуқур англашлари.

2. Оиланинг барча аъзолари куйидаги қоидаларга амал қилишлари “Оила-жамиятнинг бир бўлаги”. “Оила - Ватан ичра Ватан”. “Оила - муқаддас даргоҳ”. “Оила - мустаҳкам кўрғон”. “Оила - киши ўзини кулай ҳис этадиган маскан”. - ўз бурчларини адо этишлари; - бир-бирига нисбатан эзгулик билан меҳр оқибат кўрсатишлари; - бир-бирларини ўзаро ҳурмат қилишлари; - оила томонидан азалдан амал қилиб келинаётган урф-одатлар, анъаналарга содиқ бўлишлари; - Шарқ алломаларининг оила ҳақидаги қарашлари, ибратли фикрларини чуқур ўрганишлари; - эр-хотиннинг оила бошқарувидаги иштироки ва унда роллар тақсимоти ёки меҳнат тақсимотига қаптий амал қилишлари; - фарзанд тарбиясига доимо масъулият билан ёндошишлари; - ҳар бир оила аъзолари зиёли, ўқимишли бўлишга интилишлари; - “маҳалла – таълим – оила” учлиги ўртасидаги алоқани мустаҳкамлаб боришлари мақсадга мувофиқ.

Хулоса

Мавзу юзасидан қисқа муддатли видеороликларни кўпроқ тайёрлаш. Дардан ташқари вақтларда оилани мустаҳкамлашга сабаб бўладиган тўғарақларни болаларни ёшидан келиб чиқиб ташкил этиш. “Ибратли оила”, “Намунали қайнона”, “Ифбатли келин” каби кўриктанловларни кўпроқ ўтказиш. Демак, юртбошимиз хоҳлаганларидек замонавий, намунали оилалар сонини кўпайтириш фақатгина оила аъзоларининг эмас, балки “Оила”маркази, хотин-қизлар кўмитаси, “Маҳалла” жамоат фонди, “Нуроний” жамғармаси, “Соғлом авлод учун” жамғармаси каби бир қатор ташкилотларнинг ҳам масъул вазифаси бўлиши лозим.

### Фойдаланилган адабиётлар рўйхати

1. Abdulla, Sharafitdinov, and Yuldasheva Sojida Zoyirovna. "ZAMONAVIY AXBOROTLASHTIRISH JARAYONLARINING SHAXS INDIVIDUAL XUSUSIYATLARIGA TA'SIRI." International Journal of Contemporary Scientific and Technical Research (2022): 432-436.
2. Zoirovna, Yuldasheva Sojida, and Nizomov Bekhruz Umarovich. "PSYCHOLOGY OF TRUST AND SECURITY." Journal of Academic Research and Trends in Educational Sciences 1.12 (2022): 153-161.
3. Yuldasheva, Sojida. "IA KARIMOV ASARLARIDA YUKSAK MA'NAVIYATLI SHAXSNI SHAKLLANTIRISH G'OYALARI." Журнал Педагогика и психологии в современном образовании 1.4 (2021).
4. Zubaydullaevna, T. N., Zoirovna, Y. S., Ugli, N. B. U., & Kizi, A. M. E. (2023, January). CONSIDERATION OF PSYCHOLOGICAL WAYS IN QUICK MEMORIZATION PROCESS ENGLISH LANGUAGE. In International Scientific and Current Research Conferences (pp. 29-35).
5. Юлдашева Сожида, & Мирзаахматов Абдурахмон. (2023). МОЛОДЕЖНАЯ КИБЕРПСИХОЛОГИЯ. ВРЕД И ПОЛЬЗА СОЦИАЛЬНЫХ СЕТЕЙ ДЛЯ

- СОВРЕМЕННОГО ПОКОЛЕНИЯ. International Journal of Contemporary Scientific and Technical Research, 348–354. Retrieved from <https://journal.jbnuu.uz/index.php/ijcstr/article/view/453>
6. Юлдашева Сожида, & Низомов Бехруз, Эшматов Умиджон. (2023). КИБЕРПСИХОЛОГИЯ СОВРЕМЕННОГО ПОКОЛЕНИЯ. ВРЕД И ПОЛЬЗА СОЦИАЛЬНЫХ СЕТЕЙ. International Journal of Contemporary Scientific and Technical Research, 321–326. Retrieved from <https://journal.jbnuu.uz/index.php/ijcstr/article/view/445>
  7. Nigora, S., Go‘zal, Q., & Shoxista, Z. (2023). O ‘SMIR QIZLARNI OILAVIY HAYOTGA TAYYORLASHDA OILANING ROLI. International Journal of Contemporary Scientific and Technical Research, 330-333.
  8. Nigora, S., & Munisa, O. K. (2023). SHAXSLARARO MULOQOTDA UCHRAYDIGAN QIYINCHILIKLAR. International Journal of Contemporary Scientific and Technical Research, 327-330.
  9. Nigora, S., Ilmira, Y., & Zulxumor, X. (2023). TORTINCHOQLIK VA UNING PSIXOLOGIK SABABLARI. International Journal of Contemporary Scientific and Technical Research, 323-326.
  10. Davlataliyevna, S. N. (2022). PSYCHOLOGY AND ITS PRINCIPLES. Scientific Impulse, 1(5), 823-826.
  11. Rahmatullayeva, M., & Toshbekov, H. (2023). МАКТАБГАЧА YOSHDAGI BOLALARDA AGRESSIV XULQ-ATVOR VA UNI KORREKSIYALASH YO ‘LLARI. *Журнал Педагогике и психологии в современном образовании*, 3(2).
  12. Rahmatullayeva, M., & Toshbekov, H. (2023). PSIXOLOGNI PSIXOMETRIK JIHATIDAN TAYYORLASH TALABLARI. *Журнал Педагогике и психологии в современном образовании*, 3(2).
  13. Rahmatullayeva, M., & Norqulova, I. (2023). BO ‘LAJAK PEDAGOGLARNING KASBIY MOSLASHTIRISH OMILLARI VA SHART-SHAROITLARI. *Журнал Педагогике и психологии в современном образовании*, 3(3), 83-88.
  14. Umedovich, M. Y. (2023). ADVANTAGES AND DISADVANTAGES OF MODERN DISTANCE LEARNING. *Finland International Scientific Journal of Education, Social Science & Humanities*, 11(5), 1275-1281.
  15. Umida, K., & Mashxura, Q. (2023). O‘SMIRLIK DAVRIDA SUITSIDAL XULQ-ATVOR PAYDO BO‘LISHIDA OILAVIY MUNOSABAT. International Journal of Contemporary Scientific and Technical Research, 300-303.
  16. Umida, K. (2023). OILADA BOLA TARBIYASINING ASOSIY OMILLARI. International Journal of Contemporary Scientific and Technical Research, 304-307.
  17. Umida, K., & Gulrux, F. (2023). O‘SMIRLIK DAVRIDAGI OG‘ISHGAN XULQ-ATVORNING SHAKLLANISHI VA NAMOYON BO‘LISHI. International Journal of Contemporary Scientific and Technical Research, 296-300.

**BO'LAJAK O'QITUVCHILARNING KASBIY-METODIK  
TAYYORGARLIGINI SHAKLLANTIRISH NAZARIY ASOSLARI**

*Yuldasheva Sojida Zoyirovna*

*O'zMU Jizzax filiali "Oila psixologiyasi" kafedrasida o'qituvchisi*

*Toshiyeva Mohigul Narziyevna*

*O'zMU Jizzax filiali talabasi*

**Annotatsiya.** Ushbu maqolada bo'lajak o'qituvchilarning kasbiy-metodik tayyorgarligini shakllantirish mazmuni va uning o'ziga xos xususiyatlari haqida ma'lumot berilgan.

**Kalit so'zlar:** aql-zakovat, pedagogik faoliyat, aql-farosatlilik; mehnatsevarlik; jamoat ishlarida faollik; mehribonlik; kamtarlik; odamiylik, dilkashlik; uddaburonlik, o'z bilimni oshirishga intilish

**Аннотация.** В статье представлена информация о содержании формирования профессионально-методической подготовки будущих учителей и ее особенностях.

**Ключевые слова:** интеллект, педагогическая деятельность, интеллект; трудолюбие; деятельность в сфере общественных дел; доброта; смирение; человечность, доброта; настойчивость, стремление к совершенствованию своих знаний

**Annotation.** This article provides information on the content of the formation of professional and methodological training of future teachers and its specific features.

**Keywords:** intelligence, pedagogical activity, intelligence; diligence; activity in public affairs; kindness; humility; humanity, kindness; perseverance, striving to improve one's knowledge

Bugungi kunda ijtimoiy va iqtisodiy shart-sharoitning murakkab tus olishi yoki ta'lim tizimiga nisbatan yangi talablarning yuzaga kelishi pedagoglarning o'z faoliyatlarini tubdan o'zgartirishga xamda izchil, aql-zakovatni ishga solgan xolda ish tutishni taqozo etmoqda. Bu bir tomondan davr talabi ekanini, ikkinchi tomondan shart-sharoitga nisbatan tub burilish hosil qilish yoki shaxs faoliyatini yo'naltirishda yangicha munosabatda ish tutish talab etiladi. Chunki mamlakat ravnaqini ta'minlashda kasbiy ta'lim tizimida ijobiy o'zgarishlarning kiritilishi pedagogik hodimlarning psixologiyasida burilish yasashlik bilan belgilanadi. Kasbiy tayyorgarlik murakkab va ko'p qirrali jarayon hisoblanib, uning negizida muayyan kasb bo'yicha muvaffaqiyatli ishlashni ta'minlovchi imkoniyatlar, shaxsning yo'nalganligi, kasbiy bilim, ko'nikma, malaka va kasbiy sifatlar, mehnat tajribasi yaxlit majmua ko'rinishida namoyon bo'ladi.

Shaxsning pedagogik faoliyatga yo'nalganligi uning dunyoqarashi, pedagogik kasbga qiziqishi, u bilan shug'ullanishga bo'lgan layoqati belgilanadi.

N.V. Kuzmina shaxsning pedagogik faoliyatga yo'nalganligi uch xil holatda bo'lishini ta'kidlaydi:

- 1) xaqiqiy pedagogik;
- 2) rasman pedagogik;
- 3) yolg'on pedagogik yo'nalganlik

Pedagogik faoliyatni tashkil etishda faqatgina birinchi holatdagi pedagogik tayyorgarlik yuqori natijalarni qo'lga kiritilishiga yordam beradi. Haqiqiy pedagogik yo'nalganlikning asosiy motivi pedagogik faoliyatga qiziqish hisoblanadi.

Tadqiqotchilar (N.V. Kuzmina, G.A. Myurrey, A. Adiner, N.A. Aminov va boshqalar) shaxsning pedagogik faoliyatga intilish motivlarini o'rganar ekanlar, ularni quyidagi uch turga ajratadilar:

- majburiylikka asoslanuvchi sabablar mavjudligini ifodalovchi motivlar;
  - muayyan fanlarni o'rganishga bo'lgan qiziqishga asoslanuvchi motivlar;
- bolalar bilan muloqotga intilish ehtiyojining mavjudligini aks ettiruvchi motivlar. Ko'rib chiqilgan ushbu jihatlar tahlil etiladigan bo'lsa, kasb tanlash motivlarining asoslanganligi pedagogik faoliyat cho'qqisiga erishishining muhim sube'ktiv omillaridan biri bo'libgina qolmay, ayni vaqtda kasbiy tayyorgarlikning umumiy holatiga ham sezilarli ta'sir ko'rsatadi.

Bo'lajak o'qituvchilarni pedagogik faoliyatga tayyorlash jarayonida ularning kelgusida kasbiy faoliyatni yo'lga qo'yish uchun zarur bo'lgan shaxsiy, ma'naviy-axloqiy, psixologik hamda jismoniy sifatlarga egaliklari va ularning rivojlanganlik ko'rsatkichlari muhim ahamiyatga ega. Zero, har qanday kasbiy faoliyat insondan muayyan xislatlarga egalikni talab etadi.

Zamonaviy pedagogik tadqiqotlarda, xususan, M.Inomova tadqiqotlarida zamonaviy o'qituvchining ma'naviy-ahloqiy sifatlarini Kadrlar tayyorlash milliy Dasturi mazmunidan kelib chiqib quyidagicha tasvirlaydi:

- 1) o'qituvchi pedagogik faoliyatga qobiliyati bor, ijodkor ishbilarmon, odamijon bo'lmog'i;
- 2) milliy va umuminsoniy qadriyatlarni anglaydigan va mukammal egallagan, diniy va dunyoviy bilimlardan ogoh, ma'naviy-axloqiy barkamol inson sifatida obro'-e'tiborga ega bo'lmog'i;
- 3) pedagogik kasbga doir bilimlarni, ya'ni psixologik, pedagogik malaka va mahoratni, ilmiy-nazariy va amaliy bilimlarni puxta egallagan bo'lishi;
- 4) bolalarni sevishi, ularning ruhiyatini yaxshi bilishi, shuningdek, yosh va individual xususiyatini hisobga olgan holda ular bilan muomalaga kirisha olishi;

5) o'qituvchi o'tkir suxandon, mantiqiy fikrlovchi, o'quvchilarga berilishi lozim bo'lgan ma'lumotni izchil va ketma-ketlik tamoyili asosida yetkazishi kabi bir qator talablarni keltiradi [2].

M.G.Davletshin esa o'z izlanishlarida o'qituvchi qiyofasida aks etishi zarur bo'lgan shaxsiy va kasbiy sifatlarni yaxlit majmua tarzida quyidagicha ifodalaydi:

1. O'qituvchining shaxsiy xislatlari
2. Kasbiga xos bilimlarga
3. O'z kasbiga xos xislatlarga egalik
4. Shaxsiy-pedagogik uddaburonligi
5. Tashkilotchilik malakalariga egalik
6. Kommunikativlik malakalariga
7. Gnostik malakalarga egaligi
8. Ijodiy xislatlarga egalik

Pedagogika kolleji bitiruvchilari asosan uzluksiz ta'lim tizimi-ning muhim bo'g'inlaridan bo'lgan umumta'lim maktablarida faoliyat yuriti-shi e'tiborga olinsa, ularning kasbiy tayyorgarligi mazmuni mazkur ta'lim muassasalari tarbiyachi-pedagoglariga qo'yiladigan kasbiy-malakaviy talab-lar doirasida belgilanishi va tashkillashtirilishi talab etiladi. O'rta maktab o'qituvchisining pedagogik faoliyatini tavsiflashda ko'pchilik olimlar N.V. Kuzmina va Z.F. Yesarova tadqiqotlariga tayanadilar. Ular tarbiyachi-pedagogning kasbiy tayyorgarligida quyidagi komponentlarni farqlaydilar:

1. Bilimdonlik (gnostik qobiliyatga egalik).
2. Konstruktivlik (loyihalay olish qobiliyatiga egalik).
3. Kommunikativlik.
4. Tashkilotchilik.

Bilimdonlik (yunoncha —gnosis|| – —bilish||) pedagogning bilim sohasiga taalluqli bo'lib, uning o'z fanini chuqur bilishi, muloqotchanligi, tarbiyachi-pedagogning psixologik xususiyatlari, o'zini anglashga doir bilimlarini o'zida mujassam etadi.

Konstruktivlik (loyihalay olish qobiliyatiga egalik) – bu pedagogning shaxsiy faoliyati va tarbiya maqsadlarini hisobga olgan holdagi faolliklarini alohida loyihalashtirishni ko'zda tutadi.

Kommunikativlik – bu tarbiyachi-pedagogning alohida xususiyati bo'lib, unda o'quvchilar va hamkasblari bilan o'zaro hamkorlik muloqoti nazarda tutiladi. Bunda pedagogik faoliyatning samaradorligi uning muloqotchan-ligiga bog'liq bo'ladi. Muloqot didaktik asosga yo'naltirilgan bo'lishi lozim. Shu bilan birga bu komponent tarbiyachining bolalar bilan muloqotda bo'lishiga, o'quvchilarga yondashish uchun to'g'ri yo'l topa bilishga, ular bilan pedagogik nuqtai nazardan maqsadga muvofiq o'zaro aloqa bog'lashga, pedagogik shaklning mavjudligiga qaratilgan qobiliyatidir.

Tashkilotchilik – tarbiyachi-pedagogning o'z shaxsiy faoliyati, shuningdek, o'quvchilar faoliyatini metodik jihatdan to'g'ri tashkil eta olish malakalariga egaligi bo'lib, ta'lim jarayonida muvaffaqiyatga erishishning muhim shartlaridan biri sanaladi. O'qituvchining tashkilotchilik qobiliyatiga egaligi, birinchidan, o'quvchilar jamoasini uyushtira bilish, unda jamoani jipslashtira olish, ikkinchidan, o'zini shaxsiy ishini to'g'ri tashkil qila olishda namoyon bo'ladi.

Shuni alohida ta'kidlab o'tish kerakki, tarbiyachi-pedagog kasbiy qiyofasida aks etishi lozim bo'lgan mazkur sifatlar ularning nafaqat o'quvchilar bilan o'zaro aloqaga kirishishlarida aks etib qolmay, shu bilan birga atrofdagilar bilan munosabatlarida ham muhim ahamiyat kasb etadi.

N.V. Kuzmina va Z.F. Yesarovalarning tarbiyachi-pedagogning kasbiy tayyorgarligi borasidagi yondoshuvlari yetarlicha ilmiy-nazariy asoslangan bo'lsada, tarbiyachi-pedagogning kasbiy tayyorgarligi negizida aks etishi nihoyatda zarur bo'lgan ijodkorlik ko'nikmalari mualliflarning nazaridan chetda qolgan. Zero, kasbiy faoliyatni tashkil etishga ijodiy yondashmasdan turib, ta'lim va tarbiya ishlarini maqsadga muvofiq loyihalashtirish, amalga oshirish mumkin emas.

Xulosa qilib aytganda, mutaxassisning kasbiy tayyorgarligi va pedagogik mahorati unda nafaqat kasbiy bilimlarni kerakli darajasini, balki, psixologik tayyorgarlikni, o'zini - o'zi va o'quv-tarbiya jarayonini boshqarish, o'zini kerakli faoliyatga yo'naltirish, kasbiy, ma'naviy, jismoniy va shaxsiy imkoniyatlarini kerakli sharoitda qo'yilgan masalani hal etishga to'g'ri yo'naltira bilish kabi kasbiy ko'nikmalarni shakllantirishni nazarda tutadi. Chunki, aynan shu ko'nikmalar kasbiy tayyorgarlikning shakllanishidagi zaruriy fenomenlar sifatida baholanadi. Bu esa, pedagog mutaxassislar kasbiy mahoratiga quyilayotgan talablar nafaqat kasbiy bilimlarning kerakli darajasini, balki, psixologik tayyorgarlikni, o'zini-o'zi va o'quv-tarbiya jarayonini boshqarish, o'zini kerakli faoliyatga yo'naltirish, kasbiy, ma'naviy, jismoniy va shaxsiy imkoniyatlarini kerakli sharoitda qo'yilgan masalani hal etishga yo'naltira bilish qobiliyatini shakllantirishni ham nazarda tutadi.

#### ADABIYOTLAR RO'YXATI:

1. Abdulla, Sharafitdinov, and Yuldasheva Sojida Zoyirovna. "ZAMONAVIY AXBOROTLASHTIRISH JARAYONLARINING SHAXS INDIVIDUAL XUSUSIYATLARIGA TA'SIRI." *International Journal of Contemporary Scientific and Technical Research* (2022): 432-436.
2. Zoirovna, Yuldasheva Sojida, and Nizomov Bekhruz Umarovich. "PSYCHOLOGY OF TRUST AND SECURITY." *Journal of Academic Research and Trends in Educational Sciences* 1.12 (2022): 153-161.
3. Yuldasheva, Sojida. "IA KARIMOV ASARLARIDA YUKSAK MA'NAVIYATLI SHAXSNI SHAKLLANTIRISH G'OYALARI." *Журнал Педагогика и психологии в современном образовании* 1.4 (2021).



4. Zubaydullaeva, T. N., Zoirova, Y. S., Ugli, N. B. U., & Kizi, A. M. E. (2023, January). CONSIDERATION OF PSYCHOLOGICAL WAYS IN QUICK MEMORIZATION PROCESS ENGLISH LANGUAGE. In International Scientific and Current Research Conferences (pp. 29-35).
5. Юлдашева Сожида, & Мирзаахматов Абдурахмон. (2023). МОЛОДЕЖНАЯ КИБЕРПСИХОЛОГИЯ. ВРЕД И ПОЛЬЗА СОЦИАЛЬНЫХ СЕТЕЙ ДЛЯ СОВРЕМЕННОГО ПОКОЛЕНИЯ. International Journal of Contemporary Scientific and Technical Research, 348–354. Retrieved from <https://journal.jbnuu.uz/index.php/ijcstr/article/view/453>
6. Юлдашева Сожида, & Низомов Бехруз, Эшматов Умиджон. (2023). КИБЕРПСИХОЛОГИЯ СОВРЕМЕННОГО ПОКОЛЕНИЯ. ВРЕД И ПОЛЬЗА СОЦИАЛЬНЫХ СЕТЕЙ. International Journal of Contemporary Scientific and Technical Research, 321–326. Retrieved from <https://journal.jbnuu.uz/index.php/ijcstr/article/view/445>
7. Nigora, S., Go‘zal, Q., & Shoxista, Z. (2023). O ‘SMIR QIZLARNI OILAVIY HAYOTGA TAYYORLASHDA OILANING ROLI. International Journal of Contemporary Scientific and Technical Research, 330-333.
8. Nigora, S., & Munisa, O. K. (2023). SHAXSLARARO MULOQOTDA UCHRAYDIGAN QIYINCHILIKLAR. International Journal of Contemporary Scientific and Technical Research, 327-330.
9. Nigora, S., Ilmira, Y., & Zulxumor, X. (2023). TORTINCHOQLIK VA UNING PSIXOLOGIK SABABLARI. International Journal of Contemporary Scientific and Technical Research, 323-326.
10. Davlataliyeva, S. N. (2022). PSYCHOLOGY AND ITS PRINCIPLES. Scientific Impulse, 1(5), 823-826.
11. Rahmatullayeva, M., & Toshbekov, H. (2023). MAKTABGACHA YOSHDAGI BOLALARDA AGRESSIV XULQ-ATVOR VA UNI KORREKSIYALASH YO‘LLARI. *Журнал Педагогике и психологии в современном образовании*, 3(2).
12. Rahmatullayeva, M., & Toshbekov, H. (2023). PSIXOLOGNI PSIXOMETRIK JIHATIDAN TAYYORLASH TALABLARI. *Журнал Педагогике и психологии в современном образовании*, 3(2).
13. Rahmatullayeva, M., & Norqulova, I. (2023). BO ‘LAJAK PEDAGOGLARNING KASBIY MOSLASHTIRISH OMILLARI VA SHART-SHAROITLARI. *Журнал Педагогике и психологии в современном образовании*, 3(3), 83-88.
14. Umedovich, M. Y. (2023). ADVANTAGES AND DISADVANTAGES OF MODERN DISTANCE LEARNING. *Finland International Scientific Journal of Education, Social Science & Humanities*, 11(5), 1275-1281.

15. Umida, K., & Mashxura, Q. (2023). O‘SMIRLIK DAVRIDA SUITSIDAL XULQ-ATVOR PAYDO BO‘LISHIDA OILAVIY MUNOSABAT. International Journal of Contemporary Scientific and Technical Research, 300-303.
16. Umida, K. (2023). OILADA BOLA TARBIYASINING ASOSIY OMILLARI. International Journal of Contemporary Scientific and Technical Research, 304-307.
17. Umida, K., & Gulrux, F. (2023). O‘SMIRLIK DAVRIDAGI OG‘ISHGAN XULQ-ATVORNING SHAKLLANISHI VA NAMOYON BO‘LISHI. International Journal of Contemporary Scientific and Technical Research, 296-300.

## YOSHLARNI HARBIY VATANPARVARLIK RUHIDA TARBIYALASHDA RESPUBLIKA QUROLLI KUCHLARINING ROLI , MAQSAD VA VAZIFALARI

*Esonaliyeva Gulnoza Dilmurod qizi*

*O'zbekiston Milliy universiteti Ijtimoiy fanlar  
fakulteti 2-bosqich talabasi.*

**Annotatsiya :** Ushbu maqolada O'zbekiston Respublikasi Qurolli Kuchlarining vazifalari , tarkibi, normativ asoslari va tashkiliy-huquqiy shakli haqida xulosa , taklif va tavsiyalar bayon etilgan. Shuningdek , yoshlarni harbiy vatanparvarlik ruhida tarbiyalashda Qurolli kuchlarning tutgan ahamiyati haqida ham qisqacha fikr yuritilgan.

**Kalit so'zlar :** Qurolli Kuchlar , harbiy xizmat, vatanga xizmat, harbiy vatanparvarlik, qurolli mojarolar, doktrina , globallasuv, integratsiyalashuv.

O'zbekiston Respublikasining Qurolli Kuchlari O'zbekiston Respublikasi suverenitetini, hududiy yaxlitligini, aholining tinch hayoti va xavfsizligini himoya qilish, urushlar va qurolli mojarolarning oldini olish, zarur bo'lganda qaytarish uchun davlat tomonidan tashkil etiladi va ushlab turiladi. Qurolli kuchlar harbiy birlashmalar, qo'shilmalar va qismlarni o'z ichiga oladi.

Qurolli Kuchlarning uchta belgisini bilishimiz kerak:

Birinchi, Qurolli Kuchlar qonunchilikda mustahkamlangan o'z tuzilishi va vazifalariga ega bo'lgan davlat tashkilotidir.

Ikkinchi, Qurolli Kuchlar harbiy tashkilot bo'lib, harbiylarni birlashtiradi, qurol kuchiga ega bo'ladi.

Uchinchi, Qurolli Kuchlar taktik tezkorlik va strategik miqyoslarda urush va harbiy harakatlar olib borishga mo'ljallangan maxsus harbiy tashkilotdir.

O'zbekiston Respublikasining Prezidenti Shavkat Mirziyoyev shunday ta'kidlaydilar : “Bugungi globallasuv va integratsiyalashuv davrida dunyoning ayrim mintaqalarida tobora keskinlashib borayotgan qonli mojarolar va ziddiyatlar, terrorizm va ekstremizm xavfi bizdan doimiy ogoh va hushyor bo'lishni talab etmoqda. Shu borada O'zbekiston chegaralarining xavfsizligi va daxlsizligini ta'minlash, mamlakatimiz mudofaa qobiliyatini mustahkamlash, yurtimiz ostonosiga hech qanday balo-qazoni yaqin keltirmaslik kabi hal qiluvchi vazifalar hamisha diqqatimiz markazida bo'ladi.”

O'zbekiston Respublikasining Qurolli Kuchlari O'zbekiston Respublikasining davlat suverenitetini va hududiy yaxlitligini, aholining tinch hayoti va xavfsizligini himoya qilish uchun tuziladi. Qurolli Kuchlar davlat harbiy tashkilotining va mamlakat mudofaa tizimining negizi bo'lib, harbiy mojarolarni jilovlash hamda ularning oldini

olish, shuningdek, davlatning harbiy xavfsizligini ta'minlash uchun tashkil etiladi. Qurolli Kuchlarning faoliyati, vazifalari, O'zbekiston Respublikasi Konstitutsiyasi, "Mudofaa doktrinasi to'g'risida"<sup>1</sup>gi qonuni va boshqa huquqiy hujjatlar bilan tartibga solinadi. Qurolli Kuchlar tarkibiga O'zbekiston Respublikasi Mudofaa, Ichki ishlar, Favqulodda vaziyatlar vazirliklarining, Davlat xavfsizlik xizmatining va boshqa idoralarning tegishli boshqaruv organlari, qo'shinlari, harbiy tuzilmalar, shuningdek Milliy gvardiya kiradi.

Mamlakat mudofaasiga va Qurolli Kuchlariga rahbarlikni O'zbekiston Respublikasi Prezidenti – O'zbekiston Respublikasi Qurolli Kuchlarining Oliy bosh qo'mondoni, amalga oshiradi. Harbiy xizmat – O'zbekiston Respublikasi fuqarolarining Qurolli Kuchlar safida umumiy harbiy majburiyatini bajarishdagi davlat xizmatining alohida turidir. Harbiy xizmatga o'n sakkiz yoshga to'lgan, salomatligiga ko'ra Qurolli Kuchlar safida harbiy xizmatni o'tashga yaroqli fuqarolar chaqiriladilar.

O'zbekiston Respublikasi Prezidenti, O'zbekiston Respublikasi Qurolli Kuchlarining Oliy bosh qo'mondoni Shavkat Mirziyoyev tomonidan belgilab berilgan "Armiya va xalq birligi" tamoyiliga tayanib, respublika maktablaridan tortib oliy ta'lim muassasalarigacha o'ziga xos noyob uzluksiz harbiy vatanparvarlik ta'limining yaxlit tizimi yaratildi. Yangi Qurolli Kuchlar akademiyasi shakllantirildi, harbiy bilim yurtlari faoliyati takomillashtirildi. Qurolli Kuchlar tizimida Yoshlar Ittifoqi birlamchi bo'linmalari tuzildi. Bu vazifalarning bajarilishini ta'minlash maqsadida "Yoshlarni harbiy vatanparvarlik ruhida tarbiyalash to'g'risida"<sup>2</sup>gi Vazirlar Mahkamasining 2018-yil 23- fevraldagi qarori qabul qilindi. Yoshlarni harbiy vatanparvarlik ruhida tarbiyalash Konsepsiyasining mazmunini ona Vatanimizni ko'z qorachig'idek asrash, uning shuhratini dunyoga tarannum etish, O'zbekistonning haqiqiy vatanparvar fuqarolarini voyaga yetkazish tashkil etadi. Har bir yosh fuqaro ongida Vatanga sadoqat, Vatan himoyasi sharafli va muqaddas burch ekani, jonajon Vatanimizning mustaqilligi va ravnaqi yo'lida fidokorona kurashgan milliy qahramonlarimiz bilan fikrlashish, milliy armiyamizga jismonan baquvvat va ma'nan yetuk yoshlar zarurligi va harbiy xizmat har bir O'zbekiston fuqarosi uchun muqaddas burch ekanligini anglash har bir yosh fuqaroning asosiy vazifasidir. Yoshlarni harbiy vatanparvarlik ruhida tarbiyalash ishlari to'rt bosqichda amalga oshiriladi:

Birinchi bosqich, 3–17 yoshdagi bolalarga atrofi mizdagi olam, Vatan haqidagi dastlabki tushunchalar oilada va maktabgacha ta'lim muassasalarida she'r, qo'shiqlar, multfilm, o'yinlar o'ynash va rasmlar chizish orqali davlat ramzlariga hurmat va ona yurtiga muhabbat shakllantirilib boriladi.

<sup>1</sup> O'zbekiston Respublikasining Mudofaa doktrinasi to'g'risida

<sup>2</sup> 140-сoн 23.02.2018. Yoshlarni harbiy-vatanparvarlik ruhida tarbiyalash konsepsiyasini tasdiqlash to'g'risida <https://lex.uz/docs/-3571158>

Ikkinchi bosqich, 7–16 yoshdagi o‘quvchilarning Vatanga muhabbati va sadoqatini mustahkamlash. Ularni ona yurti oldidagi farzandlik burchini bajarish uchun tayyorlash. Ularda Qurolli Kuchlar safida xizmat qilayotgan akalariga havas uyg‘otish. Harbiy xizmatni orzu qilgan har bir yosh bolalikdanoq jismoniy baquvvat bo‘lishi, muntazam sport bilan shug‘ullanishi, maktabdagi barcha fanlarni puxta o‘rganishi, bo‘sh vaqtdan unumli foydalanishi va “Yosh kitobxon” kabi tanlovlarga qatnashish, yutuqlarga erishishga intilishi lozim. O‘quvchilarni “Temurbekning vorislari”, “O‘zbekistonning farzandlari botir bo‘lur” kabi harbiy sport musobaqalarida faol ishtirok etishlari talab etiladi.

Uchinchi bosqich, 16–18 yoshdagi yoshlarni Vatanga va uning himoyasi uchun munosib xizmat qilishga ruhan va jismonan tayyorlash. Ularga milliy armiyamiz uchun jismonan baquvvat va ma‘nan yetuk yoshlar zarurligi, harbiy xizmatning ahamiyati hamda Qurolli Kuchlarda olib borilayotgan islohotlar haqida ko‘rgazmali vositalar orqali ma‘lumotlar berib borish.

To‘rtinchi bosqich, 18–30 yoshdagi yoshlarni har tomonlama yetuk, ota-ona va Vatanga sadoqatli insonlar etib tarbiyalash, Vatan himoyasiga doimo tayyor bo‘lish va Qurolli Kuchlar safida xizmat burchini o‘tayotgan yoshlar bilan faxrlanish, konstitutsion burch va harbiy qasamyodga sodiqlik tuyg‘ularini shakllantirib borish.

Yoshlarni harbiy vatanparvarlik ruhida tarbiyalash Konsepsiyasida belgilanganidek, o‘z tanlagan kasbimizni puxta egallashimiz va Yetuk mutaxassis bo‘lib, yetishish uchun bo‘sh vaqtimizni mazmunli o‘tkazishimiz lozim. “Yosh kitobxon” tanlovida qatnashishga harakat qilib, ilmiy va badiiy adabiyotlarni mutolaa qilishimiz bizni vatanparvar, fidoyi, botir va xushyor bo‘lishga undaydi.

O‘zbekiston Respublikasini himoya qilish O‘zbekiston Respublikasi har bir fuqarosining burchidir. Fuqarolar qonunda belgilangan tartibda harbiy yoki muqobil xizmatni o‘tashga majburdirlar.<sup>3</sup>

Harbiy vatanparvarlik Vatandan g‘ururlanish, porloq kelajakka ishonch ruhini ifoda etadi. “Vatan” atamasi aslida arabcha so‘z bo‘lib, “ona yurt” ma‘nosini bildiradi. Vatan tushunchasi keng va tor ma‘noda qo‘llaniladi. Bir xalq vakillari jamuljam yashab turgan, ularning ajdodlari azaldan istiqomat qilgan hudud nazarda tutilsa, bu keng ma‘nodagi tushunchadir. Kishi tug‘ilib o‘sgan uy, mahalla, qishloq nazarda tutilsa, bu tor ma‘nodagi tushunchadir.

Xulosa qilib aytganda, “Vatan” va “vatanparvarlik” tushunchalari hamisha yonma-yon keluvchi ajralmas tushunchalardir. Vatanparvarlik shaxsning o‘zi mansub bo‘lgan millat, Vatanidan g‘ururlanishi, bugungi kuni haqida qayg‘urishi, o‘z Vataniyning porloq kelajagiga ishonchini ifoda etuvchi yuksak fazilat sanaladi.

<sup>3</sup> O‘zbekiston Respublikasi Konstitutsiyasi <https://constitution.uz/oz>

**Foydalanilgan adabiyotlar ro'yxati :**

1. O'zbekiston Respublikasining Mudofaa doktrinasini to'g'risida
2. 140-сон 23.02.2018. Yoshlarni harbiy-vatanparvarlik ruhida tarbiyalash konsepsiyasini tasdiqlash to'g'risida <https://lex.uz/docs/-3571158>
3. O'zbekiston Respublikasi Konstitutsiyasi <https://constitution.uz/uz>

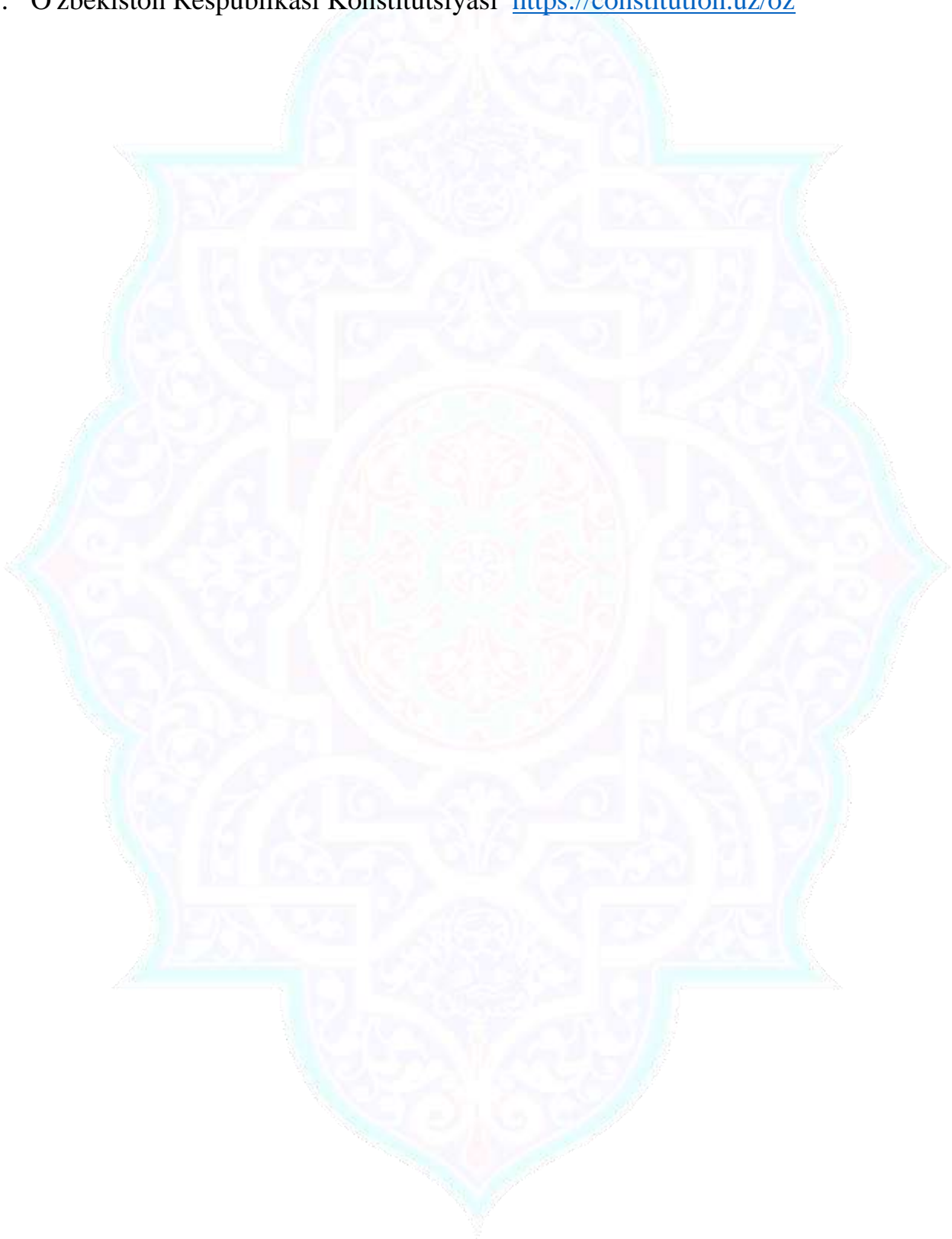

## YOVVOYI TOG‘ DORIVOR O‘SIMLIKLARI.

*Saminov Avazbek**Farg‘ona davlat universiteti o‘qituvchisi.**Allaberdiyeva Dilafruz Baxtiyorjon qizi**Farg‘ona davlat universiteti talabasi.*

**Annotatsiya:** Tog‘lar — tabiiy holda o‘sadigan daraxtlarga boyligi bilan boshqa mintaqalardan farq qiladi. O‘zbekiston tog‘larini archalarsiz tasavvur etib bo‘lmaydi. Ular tog‘larimizning ko‘rki bo‘libgina qolmay, tog‘ yon bag‘irlarini eroziyadan saqlashda ishonchli omildir. Archalar juda uzoq — 300-700, hatto 1000-yillar mobaynida o‘sib rivojlanadi. Keng bargli daraxtlardan zarang, olma, nok, olcha, do‘lana, qatrong‘i, pista, bodom, yong‘oq, oq qayin, tol, terak, shumtol va hastakar ko‘p tarqalgan. Ular ko‘pincha mustaqil guruhlarini tashkil qiladi.

**Kalit so‘zlar:** Tog‘lar, dorivor o‘simliklar, kovul, tog‘rayhon, butalar, archa, zirk.

Tog‘lardagi mevali daraxtlar mevasidan odamlar va hayvonlar oziq-ovqat sifatida foydalanadi. U yerlarda daraxtlar bilan bir qatorda turli oila va turkumlarga mansub butalar ko‘p. Ular alohida-alohida guruhlar hosil qilib yoki daraxtlar bilan aralashgan qolda o‘sadi. Uchqat, na‘matak, zirk, irg‘ay, tobulg‘a, chiya, qizilcha kabi butalar keng tarqalgan. Tog‘ sharoitida o‘shiga moslanish darajasiga monand ravishda ko‘p yillik o‘tlardan yovvoyi beda, marmarak, shashir, rovoch, kiyiko‘t, choyo‘t, zira, qiziltikan, lola, shirach, turli boshloqli, dukkakli va piyozli o‘simliklarga damba-dam duch kelish mumkin. Bu o‘simliklar orasida dorivor, efir moyli, oziq-ovqat, yem-xashak va boshqa maqsadlarda foydalaniladiganlari talaygina. Shuningdek, muhofazaga muhtojlari O‘zbekiston Respublikasining „Qizil kitobi“ga kiritilgan.[1] Qoraqaragay ormonlari Tyanshanning Jungoriya, Zaili, Chotqol, Talas tog‘larida uchraydi va bir necha formatsiyalarini tashkil qiladi. Qoraqaragay-pixta ormonlari esa asosan, Chotqol va Farg‘ona tog‘larida uchraydi. Archa ormonlarining pastki yaruslarida uchqat (shilvi) namatak kabi butalar; sarikbosh, shashir, astragal, chalov, gozpanja kabi turkumlarning o‘tsimon vakillari uchraydi. Tog‘ mintaqasining toshli va toshloqli yerlarida issiqqa chidamli buta va daraxtlardan bodomning 10 turi (*Amygdalus communis*, *A. bucharica*, *A. petunncovi*, *A. spinosissima*, *A. turkomanica*, *A. Vovilovi*), anor, sumax, pista, anjir, qatrangi, qizilcha va unabi kabilar osadi. Bular orasida pista o‘simligi 320.000 ga maydonni egallaydi. Tabiiy pistazorlarni dengiz sathidan 600-1700 m balandlikdagi joylarda uchratish mumkin.

O‘zbekiston territoriyasidagi tog‘lar unchalik baland bo‘lmaganligidan mamlakatimizning boshqa joylaridagi tog‘lardan tubdan farq qiladi, chunonchi respublikamizdagi tog‘larning juda oz qismi doimiy muzliklar bilan qoplangan bo‘lib,

yozi oylari bu tog'larda suvlar kam bo'ladi. Bunday tog'larda o'rmon hosil qiluvchi daraxtlar ham juda kamdir. Tog' poyasining tuprog'i jigarrang, qo'ng'ir va kulrang bo'lib, toshloq, shag'al aralash, ba'zi joylarida to'q bo'z tuproq ham uchraydi. Jigarrang va kulrang tuproq O'zbekistonning markaziy va janubiy tog'larini ishg'ol qiladi, u kam sho'rli bo'lib, karbonatning ko'p miqdorda mavjudligi bilan xarakterlanadi. Respublikamiz tog'laridagi jigarrang tusli tuproqlar avtomorf tuproq hisoblanib, ko'pincha quruq tog'lar poyasida uchraydi.

Tog' poyasida donli va dukkakli ekinlar ekiladi, qisman chorva mollari boqiladi va yem-xashak jang'ariladi. Tog' poyasi ham odatda ikki poyasga pastki va yuqori tog' kichik poyaslariga bo'lib o'rganiladi.

Pastki tog'. Pastki tog'ga dengiz sathidan 1200-2000 m gacha balandlikda bo'lgan yerlar kiradi. Bu yuqori adir bilan tutash bo'lib, uzoq vaqt ko'karib turadigan efemerlarning ko'pligi bilan xarakterlanadi. Efemerlar juda kam bo'lib, chala buta, buta va daraxtlar tagida o'sadi. Bu joyning iqlimi yuqori adirdan bir oz farq qiladi. Yillik harorat adirdan 3-40 past, yog'in miqdori bir oz ko'p. Yog'in kuzda, qish va bahorda yog'adi. Qor va muzliklar qishdagina saqlanadi. Havoning absolyut namligi ancha yuqori bo'lib, yozi oyida 40-50 % ni tashkil etadi. Tuprog'i bo'z jigarrang bo'lib, ba'zi joylarda toshloqli yoki chimli kulrang tuproqlar ham uchraydi. Tuprog'i gumusga boy bo'lib, o'simliklarning o'sishi uchun qulaydir. Bu poyasda katta xarsang toshlar bilan qoplangan yerlar ham uchraydi. Pastki tog'da bir yillik va ko'p yillik kserofil o'tlardan: bug'doyiq, esparset, shuvoq, toshkakra, bozulbong, chalov kabilar ancha ko'p o'sadi. O'zbekistonning sharqidagi tog'larda qor va muzliklar uzoq vaqt yotadi. Nam ancha ko'p bo'ladi. Shu sababli bu yerda efemerlar va ko'p yillik o'simliklar bilan birga chala buta, buta va daraxtlar ancha ko'p o'sadi.

Zirk- (Berberis integerrima Bge)- Mevasi nordon bo'ladi. Uning ho'l yoki quruq mevasidan qiyom, murrabbo tayyorlanadi. Mevasi bemorlarni davolashda, issiqni tushiruvchi va chanqovni qoldiruvchi vosita sifatida foydalaniladi. Zirkning po'stlog'idan sariq bo'yoq olinadi. Zirk eng yaxshi asalchilik o'simlik hamdir. Uning ildizida ba'zi alkaloidlar bo'lganligi uchun dori tayyorlashda keng ishlatiladi. Mahalliy aholi uning foydali ekanligini azaldan biladi va mevasini yig'ib ziravor sifatida ovqatga solinadi. Zirkning foydasi bilan birga zarari ham bor. Uning bargida zang zamburug'i dastlabki stadiya davrini o'tib, keyin donli ekinlarga tushadi va uni zararlaydi. Natijada donli ekinlar hosiliga katta ziyon etkazadi.

Tog'piyoz (*Allium pskemense* B. Fedtsch.)ni kishilar qadimdan iste'mol qilib, turli kasalliklar (ayniqsa shamollash) ni davolashda keng foydalanib kelingan. O'zbekistonda piyozlar turkumining 70 dan ortiq turi bor. Ularning ko'pi yovvoyi holda o'sadi va mahalliy xalqlar tomonidan keng foydalaniladi. Tog'yalpiz (*Ziziphora papiralaica* Guz) Uni chorva mollari deyarli yemaydi. Uning barg va poyaalaridan turli kasalliklar (shamollash, ishtahasizlik)ni davolashda keng foydalaniladi. Bulardan



tashqari Esparset (*Onobrychis pullchella* Schrenk), Skabioza (*Scabiosa songorika* Schrenk), Betaga (*Festuka orientalis* Kern), Astragal (*Actragalus eximius* Bge), Bug‘doyiq (*Elytrigia trichophora* (Link.) Nevski), Tog‘otquloq (*Rumex confer*), G‘ozpanja (*Potentilla soongorika* Bge), Tog‘qo‘ziquloq (*Phlomis olgae* Rgl.), Tog‘shuvoq (*Artemisia tenuisecta* Nevski) ko‘p uchraydi.

Kovul, kovar (*Capparis spinosa* L.) — kovuldoshlar oilasiga mansub yarim buta. Poya va shoxchalari yotiq, bargi tuxumsimon, guli yirik, oq yoki och pushti. Mevasi qizil etli, ko‘p urug‘li. Kovul yerbag‘irlab o‘sovchi bo‘yi 2-2,5 m ga yetadigan, ko‘k poyali o‘simlik hisoblanadi. Qisqa bandli guli barg qo‘ltig‘ida joylashgan. Iyul-avgust oylarida meva ko‘sakchasi pishib yoriladi. Kovul ildizlari turli to‘siqlarni eritib o‘ziga yo‘l ochuvchi kislota ajratib chiqaradi. Shuning uchun asfaltlangan va betonli joylarda ham o‘tib chiqadi. Bu ajoyib o‘simlik o‘sish sharoiti eng noqulay joyni tanlagan. Shu bilan birga kovul shiraga boy o‘simlik hisoblanadi. May oyi o‘rtalaridan to noyabrgacha gullaydi. Asalga o‘xshash shira ajratadi. Poyasi tikonli, shoxlangan. Tuksiz yoki siyrak tukli bo‘ladi. Gullari oq. Gullash mavsumi avvalida foydali gullari asosida allergiyadan aziyat chekuvchilar uchun qaynatma sifatida tavsiya qilish mumkin. O‘simlik tarkibida rutin, Vitamin C, qand hamda yod birikmasi vaboshqa moddalar uchraydi. Shu bilan birga oqsillar, karbon suvlari, efir moylari kabi organik moddalar va Ca, Mg, Na, K, P, Fe, Zn, Cu, Mn kabi biogen elementlar mavjud. Qrim, Kavkaz, O‘rta Osiyo, Shimoliy Afrika va O‘rta dengizning toshloq yerlarida ko‘p tarqalgan. Janubiy Yevropada ekiladi. Kovulning g‘unchasi, mevasi sirkalab yoki tu‘zlab ovqatga solinadi. Mevasida 18% oqsil moddalar, 36% cha moy bor. Cho‘l va adirlarda, yo‘l bo‘ylarida, devorlar ustida, ekinlar orasida o‘sadigan kovul ko‘p urug‘li rezavor bo‘lib, mevalari etdor, uzunligi 2 smga boradi. Iyul-avgust oylarida urug‘lari pishadi. Bu dorivor o‘simlikning mevalari tarkibida saponinlar, alkaloidlar, 32,9 % uglevodlar, 150 mg askorbin kislota, 3,75 % moy, ildiz po‘stlog‘ida staxidrin alkaloidi mavjud.

#### Xulosa:

Mahalliy aholi bunday o‘simliklarning mo‘jizaviy kuchi haqida oldindan bilishadi. Ular iste‘mol qilinadi, ziravor sifatida ovqatlarga qo‘shiladi, choy damlanadi, dori sifatida ishlatiladi, shuningdek kosmetologiya yo‘nalishida ham qo‘llaniladi. Dorixonalar va kosmetika do‘konlarida siz monoo‘tlardan, maxsus o‘simlik damlamasi, vanna uchun o‘simlik preparatlari, turli xil foydali qo‘shimchalar, efir moylari va boshqalardan xarid qilish mumkin. Har bir mahsulot tarkibida tabiiy minerallar, vitaminlar va biologik faol moddalar mavjud.

#### Foydalanilgan adabiyotlar:

1. Numonjonov M.G., Parpiyev A.T., Bozorboyev Sh.A., Vakhobova Sh.A. Alkaloids in some medicinal plants (*CAPPARIS L*, *HYPERICUM L*, *ACHILLEA L*.) their structure and significance. *SCIENCE AND EDUCATION* scientific journal ISSN 2181-0842 volume 1, ISSUE 4. July 2020[4]

- 2.Bozorboyev Shokhrukhbek,Hamzaliyeva Madinabonu.TECHNOLOGY OF GROWING, HARVESTING AND STORAGE OF LEMON PLANTS. Volume 2 Issue 9, September 2022 ISSN 2181-2020
- 3.Bozorboyev Shohruxbek Abduvoxid o'g'li,Abaraliyeva Sarvinoz Farxodjon qizi .CHUCHUK SUV LOYQASIDAN NOAN'ANAVIY O'GIT TAYYORLASH VA UNI QO'LLASH USULLARI.<http://tadqiqotlar.uz/> 128 15-son\_2-to'plam\_Iyun-2023
- 4.No'Monjonov Muhiddin Gulomjon, O. G., O'G'Li, P. A. T., & O'G'Li, B. S. A. (2020). Oddiy bo'y modaron o'simligining morfo-fiziologik tavsifi va shifobaxsh xususiyatlari. Science and Education, 1(4), 26-29.
- 5.Numonjonov, MG, Parpiyev, AT, Numonjonova, MG, & Bozorboyev, SA (2021). Civandon (achillea millefoliuml.) o'simligidagi vitaminlar va ularning inson salomatligidagi ahamiyati. ACADEMICIA: Xalqaro multidisipliner tadqiqot jurnali , 11 (6), 912-917.
- 6.Xolmatov H.X., Ahmedov O. Farmakognoziya. - 1,2 qism.- Toshkent.: Fan, 2007.[6]
- 7.Xolmatov X. X., Habibov. O'zbekiston dorivor o'simliklari. Toshkent, 1971.[7]

**BIZ BIR TIL OILASIGA MANSUBMIZ!O'ZBEK VA OZORBAYJON XALQ MAQOLLARINING O'XSHASH JIHATLARI.**

*Yaxyoyeva Shalola Yaxshiboyevna*  
*O'zbekiston davlat san'at va madaniyat*  
*instituti magistratura bosqich talabasi*

**Kalit so'zlar:**Folklor,maqol,o'zbek xalqi, ozorbayjon xalqi,«Vətən-vatan,iman-iymon,ev-uy,qonşu-qo'shni,sor-so'ramoq,vaxt-vaqt,bəxt-baxt»

**Annotatsiya**

Yer yuzida insoniyat paydo bo'libdiki, insoniyat o'zining asosan geografik hududidan kelib chiqqan holda turli xil xalq,millat,elatga ajralib turmush kechirmoqda.Demak bu hodisa har bir xalqning o'z milliy tarixi,urf-odati,folklori borligiga yaqqol isbot bo'ladi.Har millatning folklorining kichik bir qismini so'zning mukammal mazmunga ega bo'lgan «Maqol»janri tashkil etadi.Men bu maqolam orqali ikki qardosh xalq ya'ni o'zbek va ozorbayjon xalq maqollarining o'xshash jihatlari o'rganishga qaror qildim.

**Keywords:** Folklore, proverbs, Uzbek people, Azerbaijani people, «Vətən vatan, iman - iymon, ev - uy, qonşu - qo'shni, sor - so'ramoq, vaxt vaqt, bəxt - baxt »

**Annotation**

Humanity has appeared on the Earth, and humanity is divided into different peoples, nations, ethnic groups, mainly based on its geographical area. History, customs, traditions, folklore. A small part of the folklore of each nation is the genre of «Proverbs», which has the perfect meaning of the word. Through this article, I decided to explore the similarities between the proverbs of two fraternal peoples, the Uzbek and the Azerbaijani.

**Kirish.**

Xalqlar paydo bõlib xalq bõlibdiki,ularni xalq etgan o'sha xalqning boy tili,lug'atdagi so'zlarining miqdori-yu,o'sha so'zlarning nutq jarayonida qanchalar ta'sirchan foydalanilishida o'z aksini qay darajada topganligida.Albatta so'zning mazmuni qanchalik kuchli va purmazmun ekanligini har bir xalqning maqollaridan yanada ravshanroq anglab olish mumkin.Maqollar xalq tushunchasi,hayot tajribalari,mulohazalarining umumlashma xulosasigina bo'lib qolmay,haqiqatning obrazli ifodasi,u yoki bu masala ustidan chiqarilgan hukm hamdir.Maqol hajmi ixcham,qisqa bo'lib, puxta ishlangan,keng ma'noni ifodalovchi obrazli nutq na'munasidir.[1:109]Har bir xalqning o'ziga xos boy merosi,folklori bordir.Albatta uning ma'lum bir qismini «Maqol» janri egallamay qolmaydi,chunki folklorning yuragi

purma'no so'zlangan so'z bo'ladigan bo'lsa, demakki, maqol bunda old qatorlarni egallaydi.

Maqolga adabiy nuqtayi nazardan qiziqish, asar badiiyligini oshirish va badiiy til ravonligini ta'minlash uchun undan foydalanish hamma zamon so'z san'atkorlarining diqqat markazida bo'lgan.[2:3] Men bir oila tiliga mansub ya'ni Oltoy tillar oilasiga kiruvchi ikki qardosh o'zbek va ozarbayjon xalqining maqollaridagi o'xshashliklarini tahlil ostiga olishni o'zim uchun joiz deb bildim. Sababi qardosh xalqlarning folklori, so'z ishlatish ustamonligi qanchalik o'xshash yoki farqli ekanligi albatta diqqatni tortmasligi dargumon. 19-asrning ulkan tilshunos olimi, folklorshunos va etnograf Mahmud Koshg'ariyning to'plovchilik faoliyati va uning «Devoni lug'atit türk» asari bunga yorqin misol bo'la oladi. «Devon»da turli munosabatlar bilan turkiy xalqlar orasida keng tarqalgan 400 ga yaqin maqol va matallar ham keltiriladiki, ularning aksariyati bugun ham ayrim o'zgarishlar bilan tilimizda muvaffaqiyatli ravishda ishlatilmoqda.[2:4] Aynan men ham bu so'zlarning isboti ko'rinishida maqollarga murojaat qildim. Bu hodisaning mohiyatini chuqurroq anglashimiz uchun har ikkala tilda ya'ni o'zbek va ozarbayjon tilida ishlatiladigan maqollarni o'xshash, aynan bir xil mazmunga ega bo'lgan maqollarni tenglashtirib o'rganishga harakat qildim.

Vatanga kelgan-imonga kelar.

Vətənə gəldim, imana gəldim.

Bu ikki maqolni sharhlaydigan bo'lsak, har ikkala maqol ham «Vatan va vatanparvarlik» haqida bo'lib, bir biriga ham shaklan, ham mazmunan aynan mos keladi. Maqolni mazmuniga qisqacha to'xtaladigan bo'lsak, mening fikrimcha, vatan tushunchasi insonning iymoni tushunchasi bilan tenglashtirilgan. Din har bir xalq, har bir insonning eng nozik tomoni hisoblanar ekan, demak shunday noziklik e'tiqodiga vatan tushunchasi tenglashtirilishi, bu vatanning inson uchun qay darajada oliy o'rinda turishini yaqqol namoyon etadi. Albatta asosiy maqsadga qaytadigan bo'lsak, ya'ni har ikki millatda ham vatan va vatanparvarlik tushunchalari va qarashlari bir xil shakl va mazmunda qo'llanilar ekan, bu natija yana bir bor biz o'zbeklarni ozarbayjon xalqi bilan qardoshlik tushunchalarimiz yanada yaqin ekanligiga ochiq isbot bo'la oladi.

Uy olma, qo'shni ol.

Ev alma qonşu al.

«Oila va qo'shnichilik» munosabatlarini o'zida mujassam etgan bu maqollarda, biz omonimlik holatidan aynan bu maqollarining bir xil turdagi va ko'rinishdagi maqol ekanligining yaqqol guvohi bo'lamiz. Yana har ikkala xalqda bir xil g'oya ilgari surilgan. Ya'ni bu maqollarning sharhi sifatida yana bir ikki maqollarni misol tariqasida keltirish mumkin. Haqiqatdan «Qo'shning tinch, sen, tinch», «Hovli olma, qo'shni ol» kabi maqollar bejizga xalq tomonidan aytilmagan. Chunki ming hiroyli, hashamdor, ko'rkam uy olmang atrofingizdagi insonlar, qo'shnilar

inoq,samimiy,odamiy bo'lishmasa,u uy ham,hovli ham sizga ta'timaydi.Shunday ekan xalqimiz dono,u biladi yaxshi, yomon kuningizga«Uzoqdagi qarindoshdan,yaqindagi qo'shni yaxshi»ekanligini-yu,kuningizga yarashini.Demak ozorbayjon xalqi ham qo'ni-qo'shnicilik rishtalarini xuddi o'zbeklarga o'xshab qadrlaydi va e'zozlaydi.

Bilmasang,bilgandan so'ra.

Bilmədiyini bilandən sor.

Bu ikki xil xalqning bir mazmun aks ettiruvchi maqoli so'z mulking sultoni Alisher Navoiy bobomiz aytganlaridek«Bilmaganni so'rab o'rgangan olim,orlanib so'ramagan o'ziga zolim»degan misralarni ayni tarixini go'yoki o'zida jamlagan.Albatta bilmagan inson bilgan insondan so'rab o'rganishi kerak,bejizga aytishmaydiku«Bilmaslik ayb elmas,o'rganmaslik ayb »deb.Folklorimiz,xalqimiz shunchalik so'zga boy tilki,bir maqolni sharhlasak keyingi maqolga ulanib ketaveradi.Bu albatta bizning yutuğimiz.Albatta bu masalada ozorbayjon xalqi ham ortda emas,ya'ni isbot tariqasida maqollarni keltirsak,«Bilməmək ayıb deyil, soruşmamaq ayıbdır.Ya'ni Bilmaslik uyat emas, so'ramaslik uyat.»Bejizga men bu ikki millatning maqollarini bir jabhada tenglashtirib o'rganishga kirishganim yo'qligi,borgan sari o'z isbotini topmoqda.

Vaqting ketdi-baxting ketti .

Vaxtını itirən, bəxtini itirər.

Vaqt masalasi har bir xalqning maqol-u hikmatli so'zlarida uchrashi turgan gap.Chunki vaqtni hech nimaga taqqoslashni imkoni yo'q,u bitmas boylikdan ham ustun bo'lib,bu jumlada baxtga taqqoslangan.Sababi shundaki baxt,vaqt bilan bog'liq bo'lib,vaqtingiz o'ylagan rejalarigizni amalga oshirishga yetayotgan bo'lsa siz baxtlisiz.Aksincha bo'lganida esa vaqtingiz samarasiz sarf bo'lishi bu baxt sizdan uzoqlashib borayotganidan darak beradi.Qachonki inson hamma o'ylagan orzu,istak,maqsadlariga vaqtida yetsa,u Baxtli sanaladi.Bu maqollar aynan ham shaklan,ham mazmunan bir xil bo'lib,vaqt masalasi da o'zbek va ozorbayjon,qolaversa boshqa xalqlar ham ayni bir fikrda deb o'ylayman.

Yuqorida uch to'rtta o'zbek va ozorbayjon xalq maqollarini solishtirib,taqqoslab ko'rgan bo'lsak,deyarli biri birini aynan takrorlaydi,farq yo'q.Nega degan savol o'z o'zidan tug'iladi va buning birinchi sababi mening ham oldimga qo'ygan maqsadim ikki xalqning aynan bir xil ma'noli va bir xil shakldagi maqollarini taqqoslab o'rganish bo'lsa,ikkinchi sababi o'zbek va ozorbayjon xalqi qadimdan bizga ma'lumki bir til oilasiga mansub,bu birlik albatta bizni bu darajada bir xillikning takrorlanishiga asosiy sabablaridandir.Bunga yana misollar juda ko'p keltirsak bo'ladi,masalan,«Yo'l topguncha,yo'ldosh top.Ya'ni Əvvəl yoldaş, sonra yol.»«Nomardga zor bo'lgandan,qora daryoga g'arq bo'l.Yani«Namərdə möhtac olunca dəryada qərq ol.»«Bolali uy bozor,bolasiz uy mozor.Ya'ni Balalı ev bazarı, balasız ev məzardı.»Bu maqollardan ham ko'rinib turibiki, mazmun jihatdan bir xillik,shaklan ham deyarli bir xil,qaraganda bir maqolning tarjiması kabi maqollar aniq va ravshan mos kelmoqda.

### Xulosa

Xulosa o'rnida shuni aytishim mumkinki, o'zbek va ozorbayjon millatining milliylik ruhi bir biriga shunchalar yaqin ekanligini so'z boyligi ya'ni maqollari orqali his etdim desam mubolag'a bo'lmaydi. Chunki o'zbek va ozorbayjon maqollaridagi bir xil o'xshashliklar, bir xil ma'no va mazmunning kelib chiqishi, qolaversa maqollarning bir xil xususiyatga ega ekanligi so'zlarimning isboti ekanligini ko'rsatadi. Maqollardan chiqariladigan xulosa-yu fikrlar ham aynan qardoshlikning to'laqonli ekanligini takidlaydi.

Folklorda hali ochilmagan xazinalar bisyor, ularni izlab topish esa faqatgina o'zimizga bog'liqdir. Folklorni yashab, yashnab gullashiga hissa qo'shmoq shaxsan men uchun sharaf deb o'ylayman. Shu kichik maqolam orqali bu jarayonga o'z hissamni qo'sha olgan bo'lsam, demak men yashayapman.

Maqollar to'plami bir zabt bilan o'qib chiqiladigan asar emas. [2:8]

(T.Mirzayev filologiya fanlari doktori, professor )

### Foydalanilgan adabiyotlar ro'yxati:

1. O'zbek xalq og'zaki poetik ijodi
2. H.Razzoqov, T.Mirzayev, O.Sobirov, K.Imomov. - T.: «O'qituvchi», 1980-360 b.
3. O'zbek xalq maqollari Tuzuvchilar:
4. T.Mirzayev, A.Musoqulov, B.Sarimsoqov; Ma'sul muharrir: Sh.Turdimov. - T.: «Sharq», 2005. - 512 b.
5. Azərbaycan atalar sözləri - Vikisitat  
[https://az.m.wikiquote.org/wiki/Az%C9%99rbaycan\\_atalar\\_s%C3%B6zl%C9%99ri](https://az.m.wikiquote.org/wiki/Az%C9%99rbaycan_atalar_s%C3%B6zl%C9%99ri)

**KICHIK YOSHDAGI BOLALARGA INGLIZ TILINI O'RGATISHNING AHAMIYATI**

*Chirchiq Davlat Pedagogika universiteti  
Maktabgacha va boshlang'ich ta'lim (xorijiy til) Fakulteti  
Janibekova Sabina Nurmat qizi*

**ANNOTATSIYA:** Ushbu maqolada boshlang'ich sinf o'quvchilarining, shu bilan bir qatorda maktabgacha yoshdagi bolalarga ingliz tilini hozirgi zamon talabiga javob beradigan zamonaviy usullar, texnika va metodlar bilan o'rgatish haqida to'xtalib o'tiladi.

**KALIT SO'ZLAR:** zamonaviy texnikalar, bog'cha bolalari, qiziqarli o'yinlar, boshlang'ich sinf o'quvchilari, ingliz tili ko'nikmalari.

**Аннотация:** Данная статья посвящена обученную английскому языку учащихся начальных классов, а также дошкольников с использованием современных методов, приемов и способов, отвечающих требованиям сегодняшнего дня.

**КЛЮЧЕВЫЕ СЛОВА:** современные методики, дети детского сада, веселые игры, учащиеся начальных классов, владение английским языком.

**ANNOTATION:** This thesis focuses on teaching English language to elementary school students, as well as preschoolers, using modern methods, techniques and methods that meet the requirements of today.

**KEY WORDS:** modern techniques, kindergarten children, fun games, elementary school students, English language skills.

**KIRISH**

Mamlakatimiz mustaqillikka erishgandan keyin, yoshlarimizning bilim olishlariga juda ko'p imkoniyatlar yaratila boshladi. Ayniqsa, hozirgi kunda ilimga chanqoq yoshlarimizning chet tillarini o'rganishiga bo'lgan qiziqishlari yuqorilab bormoqda.

**ADABIYOTLAR TAHLILI VA METODOLOGIYA**

Hozirgi kunda zamon tiliga aylanib bo'lgan ingliz tilining ahamiyati juda yuqori. O'zbekiston Respublikasi Birinchi Prezidenti I. A. Karimovning 2012 yil 10-dekabrda "Chet tillarini o'rganish tizimini yanada takomillashtirish chora-tadbirlari to'g'risida" PQ-1875 sonli qarori buning birinchi isbotidir. Bu esa boshlang'ich ta'lim tizimining ijobiy o'zgarishlariga sabab bo'lgan qarorlarning biri hisoblanadi. Ushbu qarordan so'ng, davlatimiz bog'chalari va umumta'lim maktablarida ingliz tilini o'rgatish usullari bosqichma-bosqich amalga oshirila boshlandi. Ayni damda, 5 yoshdan 9 yoshgacha bo'lgan bolalarga ingliz tilini turli xil o'yinlar tarzida o'qitish,

shuningdek, ularning og'zaki nutqi va eshitish qobiliyatlarini rivojlantirishga, 9 yoshdan 12 yoshgacha bo'lgan bolalarda esa yozish va o'qish ko'nikmalarini oshirishga katta e'tibor qaratilmoqda.

Ayni damda, ingliz tilini o'rganuvchilar soni kundan-kunga ortib bormoqda. Aslida ingliz tilini o'rganish yoshga va muhitga bog'liq. Inson qanchalik yosh, muhiti o'rganayotgan tiliga mos kelsa, u shu tilni qiyinchiliklarsiz o'rganadi.

### Muhokama

So'ngi yillarda, ingliz tilini o'rganish bu oddiygina insonlarning o'zini rivojlantirish usullaridan biri emas, balki zarurat bo'lib bormoqda. Ingliz tili nafaqat maktab, universitet, shuningdek bog'chalarda ham majburiy o'rgatilib kelmoqda.

Umumiy olib qaraganda, ingliz tilini o'rganish unchalik qiyin bo'lmagan holatlardan biri hisoblanadi. Shunchaki bu tilni o'rganish uchun ozgina qunt va mehnat talab qilinadi. Maktabgacha yoshdagi bolalarni ingliz tiliga o'rgatishning asosiy vazifalari bor, ular:

- bolalarga ingliz tilida boshlang'ich muloqat qobiliyatini shakllantirish;
- o'z maqsadlariga erishish, hayotiy aloha sharoitida fikr va hissiyotlarni ifoda etish uchun ingliz tilidan foydalanish;
- chet tillarini yanada o'rganishga ijobiy munosabat yaratish; --boshqa mamlakatlar hayoti va madaniyatiga qiziqishni uyg'otish;

Maktabgacha yoshdagi bolalar til hodisalariga nisbatan sezgirligi bilan ajralib turadi. Shu sababdan, ingliz tilini o'rganishlari orqali ular fonetik eshitish va to'g'ri talaffuz, so'z boyligini ortib borishiga erishadi. Darslarni turli xil o'yinlar bilan o'tish kerak. Chunki, bog'cha yoshidagi bolalarga gramatikadan dars o'tishni boshlash, bu ularning zerikishi va bu tilga bo'lgan qiziqishlarining so'nishiga sabab bo'ladi.

Boshlang'ich sinf o'quvchilariga, ya'ni 7-12 yoshli bolalarga ham ingliz tilini qiziqarli usul va texnikalar bilan o'qitish lozim. O'qituvchilar shunday usullardan foydalangani yaxshi:

- imo-ishoralar, yuz ifodalari; o'qituvchi bolaga biror ga gapirganda, buyruq berganda, masalan, bu yoqqa kel( come here) , kitobni och( open the book), turing( stand up), doskaga qarang( look at the blackboard) kabi imo-ishoralardan foydalansa tushinarli;
- ko'rgazmali qurollar, plakatlar, kitoblar orqali;
- ko'zga ko'rinadigan, kundalik hayotda ishlatiladigan narsa, buyumlarni yozish;
- yangiliklar orqali ingliz tilini tez va oson o'rgatish mumkin.

Shu bilan bir qatorda, 1-2-sinf o'quvchilarida gapirish, so'z boyligi va eshitish kabi ko'nikmalari bilan ko'proq shug'ullanish kerak. Bu paytda ularning eslab qolish qobiliyati yuqori bo'ladi. O'z ona tilisi bilan birgalikda tezda o'rganib olishadi. Keyinchalik esa, 3-4-sinfga o'tganlarida bu o'quvchilar bilan ularning o'qish va yozish ko'nikmalari ustida ishlash lozim. Bu usullar orqali ular yuqori sinflarga o'tganda, ingliz tilini hech qanday qiyinchiliklarsiz o'rganishda davom etishadi.



### Xulosa

Xulosa o'rnida aytadigan bo'lsak, kichik yoshdagi bolalarga til o'rgatish majburiyat sifatida emas, qiziqarli mashg'ulot tarzida olib borilishi, bir necha samarali usullardan foydalanib dars o'tish, ularning tilga bo'lgan qiziqishlarining ortib borishiga sabab bo'ladi. Zero, Navoiy bobomiz aytganidek, "Til bilgan-el biladi". Ya'ni, til o'rganib, o'sha millat vakillari haqida tushunchaga, ularning urf-odatlarini haqida ham bilimga ega bo'lamiz.

### Foydalanilgan adabiyotlar:

1. O'zbekiston Respublikasi Birinchi Prezidentining 2012 yil 10-dekabrda "Chet tillarini o'rganish tizimini yanada takomillashtirish chora tadbirlari to'g'risidagi PQ-1875-sonli qarori.
2. Toliboboyeva. Sh(2020). Ingliz tilini o'qitishdagi zamonaviy ta'lim texnologiyalari. Youngscientist ,19(319, 581-582.
3. Turdaliy G. N. " Boshlang'ich sinflarda ingliz tilini o'qitishda zamonaviy yondashuvlar va innovatsiyalar "// 2020
4. Feng Wang. Applying Technology to Inquiry Based Learning in Early Childhood Education( J) . Early Childhood Educ

**XIV ASRNING 40-60-YILLARIDA MOVOROUNNAHR SIYOSIY  
ELITASI**

***Karimov Odilbek Raximjonovich***

*IIV Farg'ona akademik litseyi*

*tarix fani o'qituvchisi.*

XIV asrning 40-yillarida Chig'atoy ulusi ikki qismga bo'linib ketdi. Chig'atoy ulusining g'arbiy qismi bo'lmish Movorounnahrda hokimiyat amalda mahalliy turkey qabilalar qo'liga o'tdi. Ularning qatnashchilaridan biri amir Qazag'on hokimiyatni qo'lga kiritib, qo'g'irchoq xonlar orqali davlatni boshqardi. Bu aslida XIV asrning 1-yarmida Movorounnahrda yuz bergan ijtimoiy-iqtisodiy jarayonlarning siyosiy hayotdagi innikosi edi. Bizga ma'lumki, Chingizxon boshchiligidagi mo'gullar O'rta Osiyoni zab etganlaridan so'ng, ko'plab turk-mo'g'ul qabilalari Movorounnahrda kelib joylashdilar. XIV asrning birinchi yarmiga kelib, ularning katta qismi o'troqlashdi va batamom turklashdi. Buning natijasida ushbu ko'chmanchi qabilalarning sardorlari mahalliy aristokratiya bilan birlashib ketdi, natijada, ularning manfaatlari Chig'atoy ulusining markazidagi ko'chmanchi mo'g'ul zodagonlari manfaatlariga zid kelib qoldi. Shunday qilib, Movorounnahrda mustaqil davlat tuzishdan manfaatdor bo'lgan siyosiy elita shakllandi. U elita tarkibini asosan, ko'chmanchi va yarim ko'chmanchi qabilalarning sardorlari yoki shu qabilalardan chiqqan harbiy yetakchilar tashkil etardi. Biz quyida Amir Temur siyosiy faliyati arafasidagi siyosiy elita tarkibini qabilalar negizida ko'rib chiqamiz. Tanlab olingan masalani tadqiq etishda Nizomiddin Shomiy, Muiniddin Natanziy, Sharafuddin Ali Yazdiy, Fasix Havofiy, Ibn Arabshoh va boshqa muarrixlarning asarlariga tayanildi.

XIV asrning 40-60-yillarida Movorounnahr siyosiy hayotida qoraunaslar, barloslar, sulduzlar, jaloyirlar, yasavuriylar, apardilar, orlotlar va boshqa turkiy qabila vakillari asosiy o'rinni tashkil etgan.

Qoraunaslar Natanziyning Muntahab ut-tavorixi Muiniy" asarida keltirilishicha Movorounnahrda turkiy qavmlardan biri [1:44 6]. amir Qazag'on, amir Abdullo, amir Husayn hamda uning o'g'illari Sayyid va Navro'z Sulton, Jahon Malik va Xalil Sultonlar ushbu qavmning o'rganilayotgan davrdagi yetakchilari hisoblanadi.

Amir Qazag'on XIV asrning 40-50-yillarida Movorounnahrda katta siyosiy ta'sirga ega bo'lgan amirlardan biri. Nizomiddin Shomiyning "Zafarnoma" asarida ushbu amir haqida qisqa ma'lumotlar ketirib o'tilgan. Asarda uni Qazon sultonga qarshi kurashganligi haqida ma'lumot ketirilmagan. Uning Chig'atoy ulusida hokimiyat Donishmandacha va Bayonquli qo'lida bo'lganda mamlakat ishlarini yuritishga boshchilik qilganligi, raiyat va qo'l ostidagilarni farvonlikda tutganligi, ko'p vaqtini qush solib ov bilan o'tkazganligi va shu ovlardan birida Uranatiyon qabilasidan

bo'lgan Qutlug' Temur tomonidan o'ldirilganligi bayon etilgan[2:27, 403 6]. Sharafuddin Ali Yazdiyning "Zafarnoma" asarida bo'lsa, u haqida kengroq ma'lumot berilgan. Xususan, asarda uning tashqi siyosiy faoliyatiga e'tabor qaratilgan. Asarda asosan, amir Qazag'onning Hirot hokimi bilan munosabatlar keng yoritilgan. Shuningdek, asarda muallif uni Chig'atoy amirlaridan biri ekanligi, 1346-yilda Movorounnahrda chig'atoy xonlaridan hokimiyatni tortib olganligi ta'kidlangan[3:15-19, 314 6]. Yana bir o'sha davr tarixchilaridan Muniniddin Natanziyning "Tarixi Muiniy" asarida esa, amir Qazag'anning ichki siyosiy faoliyati haqida boshqa manbalarga qaraganda kengroq ma'lumotlar berilgan. Lekin uning kelib chiqishi haqida asarda ma'lumot keltirilmagan[4:6-38 6].

Qoraunaslarning yana bir yirik amirlaridan biri amirzoda Abdullohdir. Amir Qazag'on o'ldirilgandan hukmronlik qildi. Muniniddin Natanziyning "Tarixi Muiniy" asarida ketirilishicha, amirzoda Abdulloh bir yilcha hukmronlik qilgandan so'ng, Chig'atoy ulusida har toifaning o'z hukmdori paydo bo'ldi, ya'ni har bir qabila bir odamni o'ziga bosh qilib, fitnayu g'alayonlar ko'tardilar. Chunonchi, sulduz qavmiga, amir Bayon, jaloyir qavmiga amir Boyazid bosh bo'ldi va Kesh va Naxshab lashkarlarini Hojibek Barlos, yasavur qavmini amir Xizr, Andxo'y va Shibirg'onni Hamidxoja nayman o'z qo'llariga oldilar. Amir Qazag'on avlodlari Kobul va G'aznaga ravona bo'ldilar[5:45 6]. Sharafuddin Ali Yazdiyning "Zafarnoma" asarida esa amir Abdulloh tomonidan Bayonqulixon qatl etilgandan so'ng, Bayon Sulduzning Hisordan qo'shin yig'ishtirib, Samarqand sari kelganligi, Kesh viloyatida Hoji Barlos ibn Nuralqi ibn Namula ibn yasu Munka ibn Qorachor No'yon qo'shini bilan qo'shilganligi, natijada amir Abdulloh qo'shini yengilib qochganligi bayon etilgan[6:19 6].

Amir Temurning siyosiy faliyati arafasida Movorounnar siyosiy hayotida katta nufuzga ega bo'lgan qraunaslarning amirlaridan biri Amir Husayn edi. Sharafuddin Ali Yazdiyning "Zafarnoma" asarida keltirilishicha, Husayn ibn Musallo ibn Qazag'anbek. Amir Temurning qaynog'asi va Movorounnahrda hokimiyat uchun kurashda asosiy raqibi. U amir Qazag'anning nabirasi erdi. Amir Husaynning otasi Amir Musallo Qazag'anning katta o'g'li edi. Movorounnahrda amir hamda beklar o'rtasidagi o'zaro hokimiyat uchun kurashlar avjiga chiqishidan oldinroq vafot etgan edi. Amir Husayn Qazag'an va Abdullohlar tirikligida Afg'oniston va Amudaryo bo'ylarida hokimlik qilar edi. Ularning vafotidan so'ng Movorounnahr taxtiga da'vogarlik qila boshlaydi[7:19, 315 6]. Muiniddin Natanziyning "Tarixi Muiniy" asarida Ali Yazdiydan farqli ravishda uning nasabini Husayn ibn Musammi ibn amir Qazag'an ko'rinishida keltirib o'tgan[8:46 6]. O'sha davr muarrixlarining asarlarida amir Husaynning harbiy-siyosiy faoliyati, Movorounnahr taxtini egallash yo'lida Amir Temur bilan ba'zan ittifoqlik rishtalarini bog'alaganligi va buning natijasida mo'g'ullarning jeta qo'shinlari ustidan bir necha bor zafar qozonganlari, ba'zan esa

o'zining toju-taxtga bo'lgan xirsi hamda kaltabin siyosati natijasida ko'plab uvafaqiyatsizlikka uchraganligi yakunda esa taqdiri halokatli tugaganligi to'g'risida batafsil ma'lumotlar keltirib o'tilgan.

XIV asrning 40-60-yillarida, Movorounnahrning siyosiy hamda harbiy hayotida katta ta'sirga ega qavmlardan yana biri barloslardir. Bu davrdagi barloslarning ko'zga ko'ringan vakillari Hoji barlos, Amir Temur, Joku Baros, Tog'ay Bug'a barlos, Siddiq barlos, Jaloliddin barlos hamda Hinduka barloslar hisoblanadi. Barloslarning o'sha davrdagi yirik amirlaridan biri amir Hojibek barlos hisoblanadi.

Nizomiddin Shomiyning "Zafarnoma" asarida 1359-1360- yillarda amir Hoji barlos Bayon Sulduz bilan birga amirzoda Abdullohga qarshi kurash olib borganligi va Movorounnahrda hokimiyatni o'z qo'llariga olganligi ta'kidlangan. Shuningdek, asarda uni 1361-yilda o'dirilganligi ta'kidlangan[9: 28, 403 6]. Shuningdek, o'sha davr muarrixlarining asarlarida Hoji barlos haqida yetarli darajada ma'lumotlar bayon etilgan. Sharafuddin Ali Yazdiyning "Zafarnoma" asarida Amir Hoji barlosning nasabi haqida ma'lumot keltirilgan bo'lib, Hoji Barlos ibn Nurqali ibn Namula ibn Yasu Munka ibn Qorachor No'yon – Amir Temurning qarindoshi va barloslar urug'ining o'sha davrdagi yirik amiri ekanligi bayon etilgan[10: 18, 316 6]. Ibn Arabshohning "Ajoyib al-maqdur fi tarixi Temur asarida Amir Temurni nasabi haqida ma'lumot keltirilib, Temur ibn Tarag'ay ibn Abag'ay deb zikr qilingan. O'sha davr muarrixlaridan farqli o'laroq Ibn Arabshoh o'z asarida Amir Temurning tug'ilgan joyini Xo'ja Ig'or deb atalgan qishloqdan ekanligi ta'kidlangan[11: 68 6]. Barloslarning bu davrdagi yirik vakillaridan biri Amir Temur hisoblanadi. O'rganilayotgan davrda Movorounnahr siyosiy hayotida yetakchilikni o'z qo'llariga olish uchun barloslar boshqa qavmlar bilan goh o'zaro ittifoqchi sifatida, goh esa raqib sifatida faoliyat olib borganligini ko'rishimiz mumkin.

XIV asrning 40-60-yillarida Movorounnahr siyosiy hayotida katta nufuzga ega bo'lgan qavmlarda yana biri sulduzlardir. Sulduzlarning bu davrdagi yirik amirlari Amir Bayon Sulduz, Uljay Bug'a Sulduz, Tug'luq Sulduz, Mangli Bug'a Sulduz Shayx Muhammad Sulduzlardir. Sharafuddin Ali Yazdiyning "Zafarnoma" asarida keltirilishicha, turklarning sulduz urug'i Markaziy Osiyoga mo'g'ullar bilan kelib, Termizdan sharqroqda Amudaryoning ikki sohili bo'ylab o'rnashib ko'chib yurgan va o'zbeklarning tarkibiga kirgan. Bayon Sulduz shu urug'ning o'sha davrdagi eng yirik amirlaridan edi[12: 315 6]. Fasih Xavofiyning "Mujmali Fasihiy" asarida keltirilishicha, Bayon Sulduz 1361-1362-yillarda Tug'luq Temrxon tomonidan qo'lga olingnligi va qatl etilganligi ta'kidlangan[13: 89 c].

Shuningdek, bu davr Movorounnahr siyosiy hayotida muhim ahamiyat kasb etgan qavmlardan jaloyirlarni, yasavuriylarni apardilarni, dulg'otlar hamda orlotlarni ham sanab o'tishimiz mumkin. Sharafiddin Ali Yazdiyning "Zafarnoma" asarida keltirilishicha, jaloyirlar asli kelib chiqishi mo'g'ul bo'lib, bu davrga kelib ular to'la

turklashgan edi. Jalyirlarning yana bir yirik qismi qismi Amir Temur davrida Iroqda bo'lib, u yerda mamlakat va hokimiyat ularning qo'lida bo'lgan[14: 316 б]. Jaloyirlarning bu davrdagi ko'zga ko'ringan amirlari Boyazid va Bahrom jaloyirlar hisoblanadi. Nizomiddin Shomiyning "Zafarnoma" asarida keltirilgan ma'lumotlarga qaraganda amir Boyazid Jaloyir Tug'luq Temurxon buyrug'iga ko'ra 1363-yilda qatl etilganligi bayon etilgan[15: 415 б].

Xulosa o'rinda shuni ta'kidlash keraki, XIV asrning 40-60-yillaridagi Movorounnahrda siyosiy vaziyat nihoyatda murakkab bo'lgan davrda bu yerdagi turkiy qavmlar va ularning yetakchilari imkoni boricha o'z manfaatlarini yo'lida foydalanishga harakat qilganligiga e'tabor qaratishimiz kerak. XIV asrning 40-50-yillarida Movorounnahrda siyosiy faoliyatda yetakchilik asosan qoraunas qavmining qo'lida bo'lganligini ko'rishimiz mumkin. Boshqa qavm vakilari esa asosan, qoraunaslarga xizmatda bo'lishgan. XIV asrning 60-yillaridan boshlab bo'lsa, Movorounnahrda turkiy qavmlar o'rtasida o'zaro kurashlar avjiga chiqqan. O'sha davr muarrixlarining asarlarida keltirilgan ma'lumotlarga qaraganda XIV asrning 60-yillari ikkinchi yarmida Movorounnahrda qoraunaslar va barloslar o'rtasida keskin kurash ketgan. Shunday vaziyatda barloslarning yetakchilaridan Amir Temur tarix sahnasiga chiqib, o'zaro nizolardan ustalik bilan foydalanib, Movorounnahrda siyosiy yetakchilikni o'z qo'lida olib boshladi.

#### FOYDALANILGAN MANBA VA ADABIOTLAR.

1. Nizomiddin Shomiy. Zafarnoma. / Fors tilidan tarj Y.Nakimjonov, ma's. muharr A.O'rinboyev, izoh va lug'atlarni tuzuvchi H.Karomatov T.: Fan, 2019. – B. 27, 28, 403, 415.
2. Шарафиддин Али Яздий. Зафарнома. / Сўзбоши, табдил, изоҳлар ва кўрсаткичлар муаллифлари Аҳмад А., Бобобеков Ҳ. –Т.: Шарқ, 1997. –Б. 15-19, 314, 315, 316
3. Муиниддин Натанзий. Мунтахаб ут-тавориҳи Муиний. / Форс тилидан таржима, сўз боши ва изоҳлар муаллифи Гулом Каримий; масъул муҳаррир – А.Ўринбоев. – Т.: Ўзбекистон, 2011. –Б. 6-38, 44, 46.
4. Фасих Хавафи и эго труд Муджмал-и Фасихи // Фасих Хавафи. Муджмал-и Фасихи / Пред. предис. примич. и указатели Д.Ю.Юсуповой. Т.: Фан. 1980. – С. 89
5. Ибн Арабшоҳ. Ажойиб ал-мақдур фи тарихи Таймур: Темур тарихида тақдир ажойиботлари. / Сўз боши, араб тилидан таржима ва изоҳларни У.Уватов тайёрлаган. 1-2-китоб. – Т.: Меҳнат, 1992. 1-китоб, -Б. 68.

## THE IMAGE OF AMIR TEMUR IN ENGLISH LITERATURE

*Namangan state university**Saydamatova Dilafro'z Xamidullo qizi  
Toshpulatov Bekhzod Bekmurod o'g'li*

**Abstract:** For several centuries, interest in the personality of Amir Temur has attracted the attention of writers. Samples of literature related to Temur's personality were written down by various ambassadors and travelers during his lifetime. Still, such works have not lost their value. One such work is Christopher Marlowe's historical novel about Timur. This article discusses the extent to which the writer covered the personality of Temur.

**Key words:** history, Amir Temur, Christopher Marlowe, Great Temur.

The analysis of the path taken by humanity shows that the services of great people in the development of society and the fate of nations are incomparable. Geniuses who can push the development of humanity in a completely new direction are extremely rare in history. One of such geniuses is the entrepreneur Amir Temur. Amir Temur, who was a politician in the three major continents of the world, Asia, Europe, and Africa, is valued for bringing peace, knowledge, culture, and improvements to the lives of several nations with his activities. Europe's mature scientists, writers-scholars were very interested in Amir Temur's personality and ruler ship. European historians such as Perrodina, De Sanxo, Desa Croix, De Margaf, Neve, J. Callue, E. Gomlios, I. Lenge, N. Vamberi studied unique manuscripts of the Timurid period and translated them into their languages. Among the Western artists who wrote works about Amir Temur, Christopher Marlowe, a famous English poet and playwright of Queen Elizabeth, has a special place. His tragedy dedicated to the owner has not been performed on the stage for several centuries. Christopher Marlowe published this work in 1590, which interprets the life of Amir Temur. The famous English poet Amir describes Temur as a leader of warriors with great physical strength, invincible will.

Therefore, the most reliable sources about the life and work of the master began to be translated from European languages only half a century after the death of Christopher Marlowe. It is true that the writings of Chalkondylos, Haydn, Fregoso, Mexia, Primadea, George Whetstone and Pirondini served as the latest sources for Europe at the time, but these writings were more like word of mouth. written on the basis of information that came to the trail. After all, none of the above writers was in the center of the civilization of that time, the so-called EAST, was not a personal witness to the events that took place in the life of Amir Temur, or, as we mentioned

above, directly refer to reliable sources written by historians such as Yazdi, Shami and Arabshah. and or indirectly rely on them failed.

The work that first introduced England to the character of Amir Temur is Christopher Marlowe's drama *The Great Temur*. In the history of English drama and theater, Christopher Marlowe is a famous poet and playwright who preceded Shakespeare. Christopher Marlowe founded the realistic dramaturgy of the era in which he lived - the "dawn of capitalism" and thus opened a new page in the history of theatrical art.

As a result, the one-sided theater of the Middle Ages, based only on religious themes, and the traditional rule of several hundred years of moral-symbolic theater, satisfied with the expression of human "virtues" and "vices" in a simple way, ended. It is known that Christopher Marlowe was born in the family of a shoemaker in Canterbury, Kent, England. After studying at the University of Cambridge, Marlowe worked for the Queen's Spy Service and was also active in the theater arts during the reign of Queen Elizabeth. Marlowe was killed in 1593 at the age of twenty-nine.

Christopher Marlowe relied on the creative experience of ancient authors, in particular Seneca in tragedy, Plautus and Terence in comedy, and for the first time brought to the stage the image of people who exist in life. Among these images, without a doubt, the fiery, attractive Amir Temur is the most impressive and memorable. The tragedy "Timur the Great" consists of two parts, the first part was written around 1587, when Marlowe was studying at Cambridge. This tragedy was first staged in London and shown in the winter of 1587-1588. According to Stephen Greenblatt, the first production that W. Shakespeare saw in London was the tragedy "Timur the Great", and Marlowe's creative experience inspired him to create the first three productions about Henry VI.

The play was such a success that Christopher Marlowe, who instantly became the leading writer among modern English playwrights, immediately set about writing the second part of the play. Marlowe managed to stage the second part of the tragedy in the spring and summer months of 1588.

The play by Christopher Marlowe is an artistic and dramatic reading of the biography of Amir Temur, who created a great empire in the XIV-XV centuries on a vast territory from the borders of China to the borders of Africa, the banks of the Volga and the North Caucasus to the Indian Ocean, and is devoted more than thirty years of his life to many victorious military campaigns.

Amir Temur in the work of Christopher Marlowe is a legendary hero with great physical strength, strong will, who was the leader of warriors who came from the common people and soon conquered most of the world. Interestingly, Amir Temur, who went down in history as the son of influential families and the owner of a worthy pedigree, is described by Christopher Marlowe as an ordinary shepherd. There is a big

difference between the legendary events reflected in the tragedy of Christopher Marlow "The Great Temur" and historical events, historical places and names of people associated with the life and work of Amir Temur. This alone clearly means that this tragedy is not a historical source, but a work of art.

In addition, the European chroniclers who wrote the sources of the 16th century, which were used by Christopher Marlow, knew little about the events of the life and work of Amir Temur. The meager evidence of Byzantine historians who lived in the 15th century, on this occasion, was interspersed with various legends and fictitious details.

At the same time, stories about Amir Temur served as the main idea for Christopher Marlow, who filled this idea with a completely new meaning for European drama. In addition, the writer managed to revive ancient traditions and customs, the roots of which are much more distant than the 14th century, on the European stage, in attractive scenes before the eyes of contemporaries. The writer paid special attention to ensuring that the language of the heroes of the play corresponded to their hearts, that is, passionate passions were expressed with the help of fiery words. This can be explained by the greatness of the language of the tragedy "Great Temur", the wealth of allusions and exaggerations, comparisons and comparisons.

In his work, Christopher Marlow delivered free-thinking sermons in the Sahibkiran language, abandoning the usual rhymed speech. Timur the Great is Christopher Marlowe's first published work. It was placed in 1587. In the West, the work "Timur the Great" is highly valued.

In the work of Christopher Marlow, he describes the owner as a cruel, wild man, which seems strange to those who are not familiar with the history of Amir Temur. Of course, it is natural to ask why. In order to answer such questions, it is necessary to take a deeper look at history, or rather, at the history of the personality of Amir Temur and the creation of the drama "Great Temur". Indeed, it is wrong to draw any conclusions about Amir Temur without complete information about his life path. As the English thermologist Harold Lamb said, "In order to fully understand a person's personality, it is necessary to study his life path. For this, it will be necessary to put aside European history and modern civilization with delusions. Timur needs to be seen through the eyes of the people who rode next to him. "Otherwise, with only one-sided views, we will cause the formation of misconceptions about this great man in the minds of future generations.

Ellis-Fermor, a well-known researcher of Marlowe's work in Europe, also says that the works of Halkondylos, Hayton, Fregoso, Mexia, Primadea and Pirondini served as the main source for Marlo when writing the drama "Timur the Great". Based on the works of these people, many more works were written in Europe, and in these written



sources they tried to give a lot of information about the role of Amir Temur in the history of Eastern countries.

Reading the drama "Timur the Great", we almost see no similarity between its main character - the wild and cruel Tamburlain and the historical figure Amir Temur. When describing the artistic fabric, not only historical figures, but also historical events are widely used. The opinions of some foreign literary critics also deserve attention. In particular, J.S. Cunningham's opinion on this matter in the introduction to *Temur the Great* is noteworthy: "With the exception of the scene of the war with the Turks, there is very little similarity between the artistic image of Marlowe and historical facts.»

At the moment, the opinion of Hilda Hookham, an Orientalist from England, sheds light on the above question. He says: "The sources that Marlowe used (the works of Pedro Mexia and Petrus Perondinus) were not really documentaries but just heroic novels.» So, we can conclude that the drama of Christopher Marlo "The Great Temur" was not written on the basis of historical facts and documents. It is known that historical events are the object of the image and the main material of fiction. The creation of real, vital and truthful characters, characteristic of the depicted era, is considered the main principle of artistic knowledge. This is based on the writer's description of reality in general and the historical past in particular. It can be said that when creating the drama "Timur the Great", the artistic fabric was not used to the extent that historical truth requires it, historical facts were not considered as the main and important source. Therefore, is it correct to consider the drama "Timur the Great" as a work about a historical figure?

Here we should mention the works created in Eastern literature about the image of the European conqueror Alexander - Alexander the Great. The image of this powerful Romanian conqueror, who lived for thirty-three years, has always been at the center of attention of human society. "The personality of Alexander, who shook the world as a result of the passage of time and the change of times, his triumphant campaigns and victories, was shrouded in a shell of legends, and the historical image and a number of facts were interpreted with change. As a result, various works were created that are far from historical truth.

Summing up the observations known to us today, we can come to the conclusion that in the manuscripts about Amir Temur, with his activities, he directly influenced the life and fate of many countries and peoples in the East, even the countries in the West. There is the person of a great person who has done things directly related to his interests. Rich sources and literature about the life and activities of the founder Temur. These sources and literature embody various views about Amir Temur, a complex and great figure of the Middle Ages. It should be noted that the appearance of several collections and books about Temur in the West in the following decades is proof that

the interest in his personality and era has not diminished, and that he is attracting attention.

### References

1. J.S.Cunningham and Eithne Henson, eds. Tamburlaine the Great. See the editors' introduction
2. Qarang: A.Navoiy. Saddi Iskandariy. T., G'aфur G'ulom nomidagi Nashriyot-matbaa birlashmasi, 1991. (M.Hamidova. Jahongirning o'ziga xos talqini. Kirish so'z. 6-bet.)
3. Axmedov В. Amir Temurdarslari. "Sharq" nashriyoti. Toshkent, 2000, 91-bet.
4. Muloqot. Toshkent, 2001. 27 –bet.
5. История упадка и разрушения Римской Империи Эдуарда Гиббона. Часть VII, М. 1886, С. 170-172.
6. Неру Джавахарлал. Открытие Индии. Перевод с английского – М, 1965, С. 242-250.
7. Якубовский А.Ю. Тимур (опыт краткой характеристики). –“Вопросы истории”, Москва, №8-9
8. Ellis-Fermor U.M. Christopher Marlowe. 1927. p.13.

**МАҲАЛЛИЙ ИККИЛАМЧИ РЕСУРСЛАРДАН ТЕРМОМЕХАНИК  
МАССА ИШЛАБ ЧИҚАРИШ ТЕХНОЛОГИЯСИНИ ЯРАТИШ**

*Тошкент тўқимачилик ва енгил саноат институти  
т.ф.д. профессор, **Набиева Ирода Абдусаматовна**  
PhD, **Алимова Дилорам Абдукаримовна***

**Аннотация:** Мазкур мақолада қизилмия илдизи чиқиндисидан механик масса олиш имкониятлари кўриб чиқилган. Қизилмия илдизи чиқиндисидан олинадиган механик массанинг сифат курсаткичларига турли омиллар таъсири ўрганилган. Тажрибалар асосида қизилмия илдизи чиқиндисидан механик масса олиш жараёнлари учун мақбул шароитлар танланган.

**Калит сўзлар:** қизилмия илдизи, целлюлоза, механик масса, қоғоз, масулот чикими, гидролиз, фракция.

Қизилмия илдизи дуккакли ўсимликлар оиласига мансуб, ўтсимон, кўп йиллик ўсимлик. Қизилмия дори-дармон, озиқ-овқат саноатида, техник соҳада кўпик ҳосил қилувчи агент сифатида қўлланилади. Ўсимлик то 5 м гача ўсиши мумкин. Илдизи 1-2 м бўлиб, устки қавати жигарранг, ичи сарғиш рангда бўлади.

Қизилмия илдизи чиқиндисидан механик масса олиш ундан целлюлоза олишга нисбатан бир қатор афзалликларга эга: хом ашёдан ҳосил бўлиш миқдори юқори; олтингургурсиз реагентлар ёрдамида ярим тайёр маҳсулот ишлаб чиқариш; атмосферага турли хил газлар умуман чиқарилмайди; сувдан берк цикл бўйича фойдаланиш, қоғоз композициясида қимматбаҳо целлюлозани тежаб қолиш; газета ва босмага мўлжалланган қоғоз турларини 100% термомеханик ва кимёвий термомеханик массадан тайёрлаш имкони; ўрам ва қадоқлаш қоғозлари композициясида кенг қўламда фойдаланиш; ярим тайёр маҳсулотдан целлюлозага нисбатан кўп маротаба қайта фойдаланиш; механик масса ишлаб чиқариш корхоналарини қуришга сульфат целлюлоза ишлаб чиқариш корхоналарига нисбатан кам маблағ ва бир қадар қисқа вақт талаб қилиниши.

Механик масса қоғоз ва қалин қоғоз учун энг арзон хом-ашё ҳисобланади. Ҳозирги кунга қадар механик масса ишлаб чиқариш корхоналарида уч турдаги маҳсулот ишлаб чиқарилади: оқ, кўнғир ва кимёвий ёғоч массаси. Механик массани қоғоз композициясига кўшиш қоғоз таннархини пасайтиради, босма хоссасини яхшилади. Механик массанинг замонавий турларини пайраҳадан ишлаб чиқариш технологияси ва олинадиган ярим тайёр маҳсулотнинг сифати бўйича бир қатор афзалликларга эга, яъни ёғочдан ҳосил бўлиш миқдори юқори; япроқли дарахт навларидан юқори сифатли масса олиш мумкин; ёғочли хом ашё сифатида ўрмон хўжалик чиқиндилари ва технологик пайраҳадан фойдаланиш

мумкин; қўлланиладиган технологик жараёнлар турли хил дарахт навларидан бир хил жиҳозларда турли сифатдаги ярим тайёр маҳсулот ишлаб чиқариш имконини беради.

Мазкур ишда қизилмия илдизи чиқиндисидан механик масса олиш имкониятлари ўрганилган. Механик масса олиш учун қуйидаги ишлар бажарилди: қизилмия илдизи чиқиндисидан механик масса олиш учун корхонадан келтирилган қизилмия илдизи чиқиндиси 25-30 мм узунликда кесилиб, совуқ сувда яхшилаб ювилди. Лаборатория буғлатиш қозонида 100-102<sup>0</sup>С ҳароратда 60, 120, 180, 240 дақиқа давомида буғлатилди (1-жадвал). Буғлатилган хом ашё дағал ва турли узунликда бўлганлиги сабабли буғлатилган хом ашёни узунлиги бўйича фракцияларга ажратиб, сўнгра улар алоҳида-алоҳида қайта буғлатиш жараёнидан ўтказилди. Толалар узунлиги 10-15 мм гача бўлган фракциялар юқорида келтирилган шароитда буғлатилганда дағал толали масса ҳосил бўлди. Қизилмия илдизи чиқиндиси толалари юмшамади, эластик ҳолатга келмади. Узунлиги 6-10 мм бўлган фракция толалари бир оз юмшади. Шу фракциядаги толалар лаборатория янчиш қурилмасида икки босқичда янчиш даражаси 30-40<sup>0</sup>ШР бўлгунча янчилди. Толалар юмшаган бўлсада эластик ҳолатга келмади. Бунга ювиш жараёнини хона ҳароратида олиб борилганлиги сабаб бўлиши мумкин. Демак толадаги лигнин деярли юмшамаган ва у тола таркибидан умуман чиқиб кетмаган. Массани хом ашёга нисбатан кам миқдорда ҳосил бўлиши, бу хом ашёдан лигнинни чиқарилганлигидан эмас, бакли жараён давомида маълум миқдорда толани йўқолиши билан боғлиқдир.

1-жадвал

### **Буғлатиш шароитининг қизилмия илдизи чиқиндисига таъсири**

Буғлатиш шароити дақиқа	Чиқиш миқдори, %	Намлиги миқдори, %	Куллик миқдори, %	ПД	Тола узунлиги, мм
60	25	14,2	3,20	183	7-8
120	45	14	3,10	332	6-7
180	55	13,6	2,90	198	5-6
240	65	13,2	2,85	392	5-6

Изоҳ. Тола узунлиги 5-8 мм, ювиш хона ҳароратида, буғлатиш ҳарорати 100-102<sup>0</sup>С.

Жадвалда келтирилган натижалар муҳокамаси асосида буғлаш жараёнини 120 дақиқа давомида олиб бориш энг мақбул шароит деб қабул қилинди.

Ишнинг кейинги босқичида тола юмшоқлиги ва механик массанинг хоссасини яхшилаш мақсадида буғлатиш жараёнидан олдин сувли гидролиз

жараёни амалга оширилди. Сувли гидролиз 80°C хароратда 30, 60, 90, 120 дақиқалар давомида олиб борилди. Гидролиз жараёнидан ўтган толалар лаборатория буғлатиш курулмасида 100-102°C хароратда 120 дақиқа давомида буғлатилди. Буғлатиш жараёнидан сўнг юмшаган толалар диски тегирмонда янчилди. Тажиба натижасида хосил қилинган механик массанинг сифат кўрсаткичлари 2-жадвалда келтирилган.

2-жадвал

**Гидролизлаш хароратини механик массанинг сифат кўрсаткичларига таъсири.**

Сувли гидролиз давомийлиги (80°C хароратда)	Чиқиш миқдори, %	Намлиги миқдори, %	Куллиги, %	ПД	Тола узунлиги, мм
-	38	13,5	3,0	351	12-10
30	50	13,8	3,8	112	9-10
60	42	14,2	2,8	142	7-9
90	45	14	2,5	190	8-9
120	45	14,5	3,5	252	5-7

Изох. Тола узунлиги 5-8 мм, ювиш хона ҳароратида, буғлатиш ҳарорати - 100-102°C, давомийлик 120 дақиқа.

Гидролиз жараёни давомийлиги 80 дақиқа бўлганида механик массанинг полимерланиш даражаси юқори, ҳамда кул миқдорининг паст қийматга эга бўлганлиги сабабли кейинги изланишлар учун давомийлик 90 дақиқа деб қабул қилинди. Гидролиз жараёни хароратларининг механик масса хоссасига таъсири кейинги изланишларда келтирилган.

3– жадвал

**Гидролизлаш жараёни ҳароратининг механик масса сифат кўрсаткичларига таъсири**

Гидролиз ҳарорати, °C	Чиқиш миқдори, %	Намлиги миқдори, %	Куллик миқдор, %	ПД	Тола узунлиги мм
хона харорати	23	14	3,5	150	12-13
40	20	13,8	3,0	190	10-11
60	35	14,2	2,90	392	8-9

80	30	14	2,86	350	7-9
100	33	13,5	2,94	280	8-9

Изоҳ. Тола узунлиги 5-8 мм, ювиш хона ҳароратида, буғлатиш ҳарорати 100-102<sup>0</sup>С.

Юқорида келтирилган маълумотлардан кўриниб турибдики, қизилмия илдизи чиқиндисини дастлаб 80<sup>0</sup>С ҳароратда сувли гидролизлаб, сўнгра буғлаш жараёни олиб боилганда масснинг полимерланиш даражаси юқори бўлиши билан бирга, куллик миқдори энг кам қийматга эга бўлар экан. Ундан ташқари толаларнинг узунлик бўйича катта фарқ қилмаслиги, бу ярим тайёр маҳсулотни фракцияларга ажратмай технологик жараённи амалга ошириш имконини беришини кўришимиз мумкин. Дастлабки гидролизлаш натижасида тола макромолекулалари орасидаги водород боғларини узилиши ҳисобига, бир қадар юмшоқ ва эластик толалаи масса ҳосил қилиш мумкин. Гидролиз жараёни ҳароратини ортиши билан маҳсулотнинг ҳосил бўлиш миқдори ва унинг полиерланиша даражаси камайиб бормоқда. Бу жараён давомида гемицеллюлозанинг эритмага кўп миқдорда чиқиб кетиши ва целлюлозадаги глюкозидбоғларни узилиши билан тушунтирилиши мумкин. Чунки сувли гидролиз жараёнида эритмага ўтаётган чумили ва сирка кислота таъсирида эритма муҳитининг псайиши, яъни унинг кислоталилигини ортиши глюкозид боғларни узилишига ва натижада механик массанинг полимерланиш даражасини камайишига сабаб бўлади.

Хулоса.Қизилмия илдизи чиқиндисидан механик масса олинди. Олинган механик массанинг хоссалари ўрганилди. Олиб борилган изланишлар натижасида кизилмия илдизи чиқиндисидан олинган механик массанинг буғлатиш давомийлиги 120 дақиқа, ивитиш ҳарорати 80<sup>0</sup> С, ивитиш давомийлиги 120 дақиқа деб қабул килинди.

#### Фойдаланилган адабиётлар руйхати.

1. . <http://uzsm.uz/uz/fan/massa-dlya-izgotovleniya-krovelnogo-kartona.html>.
2. Технология целлюлозно-бумажного производства. В 3 т. Т. I. Сырье и производство полуфабрикатов. Ч.3. Производство полуфабрикатов. /Под редакции П.С.Осипова. СПб. «Политехника». 2004. 316 с.
3. Набиева Д.С., Набиева И.А. Целлюлоза ва когоз ишлаб чиқариш технологияси. Тошкент, 2007, 244 б.

**SHAXS TOIFALARI VA ULARNING IJTIMOIIY PSIXOLOGIK  
XARAKTERISTIKASI**

*Mirzo Ulug'bek nomidagi O'zbekiston  
Milliy universitetining Jizzax filiali Psixologiya fakulteti  
"Oila psixologiya" yo'nalishi o'qituvchisi  
**Rahmatullayeva Mushtariy Parda qizi**  
Mirzo Ulug'bek nomidagi O'zbekiston  
Milliy universitetining Jizzax filiali Psixologiya fakulteti  
"Amaliy psixologiya" yo'nalishi talabasi  
**O'ralova Munavvara***

Psixologlarning fikricha, (G.Asmolov, P.Shixerev, V.A.Yadov, P.Nadirashvili va boshqalar) ijtimoiy ustanovkalarni o'zgartirish uchun shu ustanovkaning sababi bo'lgan vaziyat yoki faoliyatning maqsadi va motivini o'zgartirish shartdir. Shu narsa shaxsning aktiv ongli faoliyatida sodir bo'ladi.

Shunday qilib, shaxs sotsializatsiya jarayonida turli ustanovkalarini ro'yobga chiqarish sharoitida faollik ko'rsatadi. Shunday faollikning natijalarini biz uning ijtimoiy-psixologik sifatlarida ko'ramiz. Ya'ni, aktiv birgalikdagi faoliyat, o'zaro muloqot jarayonida shaxsning ijtimoiy- psixologik fazilatlari shakllanadi. Shuning uchun ham barcha sifatlar faoliyatda namoyon bo'ladigan hamda muloqotda ko'rinadigan sifatlar guruhiga bo'linadi. Masalan, tashqi muhit bilan faol munosabat perseptiv himoya sifatleri, ya'ni o'ziga xavf soluvchi yoki solishi mumkin bo'lgan ijtimoiy ta'sirlardan himoya qiluvchi xususiyatlar shakllanadi. Bu sifatleri ba'zi mualliflar perseptiv qobiliyatlar (V.A.Labunskaya) deb atasalar, boshqalari "ijtimoiy ta'sirlarga hissiy javob berish qobiliyati" (A.Bodalev),

"Kuzatuvchanlik", "ziyraklik" (Yu.Jukov) va hokazo deb atashgan. Boshqa sifatlar "muloqotda namoyon bo'luvchi sifatlar"dir. Ular turli ijtimoiy kutishlar sistemasi bilan bog'liq bo'lib, shaxsning turli sharoitlarda to'g'ri muloqotga kirishish imkoniyatini beradi. Bundan tashqari, har bir shaxsda o'ziga xos tarzda dunyoni, odamlarni idrok qilish va tushunish qobiliyati borki, ular muloqot jarayonida kamrok xatolarga yo'l qo'yishini ta'minlaydi. Masalan, bosliqlik, mulohazalilik o'zgalaming ichki dunyosini gapleri, hatti- harakatlariga qarab bilish qobiliyati va boshqalar shular jumlasidandnr. Shu fazilatlarni qanchalik namoyon eta olishiga qarab shaxs tiplari farqlanadi.

Ekstrovert va introvert toifali shaxslar

Bu tiplar muloqotga kirisha olish qobiliyatiga ko'ra farqlanadi. Masalan, ekstrovert — o'ta muloqotga kirishuvchan, o'zini odamlar guruhisiz tasavvur qila olmaydigan shaxsdir. Uning uchun muloqot haqiqiy ehtiyojidir, boshqalarning uni

tushunish-tushunmasliklaridan qati nazar, u doimo o'z fikr-istaklarini o'rtoqlashgisi keladi. Ekstrovert uchun konkret kim bilandir muloqotda bo'lish emas, umuman kim bilan bo'lsa ham muloqotda bo'lish xohishi muhim. Shuning uchun ham u umuman begona odam bilan gaplashib, kirishib ketaoladi. Gaplashgisi kelmagan begonaning psixologiyasini tushunishi qiyin ("Qanday qilib gaplashishni xohlamaslik mumkin?", — deb o'ylaydi u). Ekstrovertning qiziqishlari ham tez-tez o'zgarib turadi, do'stlari, o'rtoqlarini ham almashtirib turishga intiladi. Bundan tashqari, u o'ta kirishuvchan bo'lganligi uchun ham har qanday sharoitda vaziyatdan chiqish usullari to'g'risida tez xulosaga keladi, o'ta qiziquvchan, dunyoda bo'layotgan hodisalar, "mish-mishlar"ni bilish uning uchun zarur. Ekstrovert kek saqlamaydi, bugun urushgan odami bilan ertaga hech narsa bo'lmaganday apoq-chapoq bo'lib ketishi mumkin.

Introvert esa ekstrovertning teskarisi. U ko'proq ichki dialog formasidagi muloqotni afzal ko'radi, ya'ni yolg'izlikda mulohaza yuritish, o'zi haqida o'ylash va shunga o'xshaganlar uning uchun asosiy ishdir. Shuning uchun ham unda muloqotga ustanovka juda sust, odamlarning uni tushunmay qolishlaridan doimo xavotirda bo'ladi. Introvert kitoblar olami, falsafiy fikrlashlar qulidir, chunki u odamlar guruhida sodir bo'lib turadigan ziddiyatlardan cho'chiydi, o'zini olib qochadi. Agar muloqotda bo'ladigan bo'lsa, 2—3 kishidan ortiq bo'lmagan guruhni afzal ko'radi. Shunda ham har kuni emas, ba'zan-ba'zan uchrashib turish, gaplashganda ham "shaxsiy" mavzularda emas, umumiy gaplar haqida suhbatlashishni yaxshi ko'radi. Chunki u ekstrovertdan farq qilib, o'z "Men"ining boshqalarga o'xshamasligini doimo esda tutadi. Introvert doimiy standartlar, belgilangan normalar olamida yashaydi, qiziqqan narsasi bilan umrini oxirigacha bo'lsa ham shug'ullanishga tayyor, umr yo'ldoshiga sodiq, vafodor. Do'stlarga ham xuddi shunday.

#### Mobil va rigid toifali shaxslar

Bu shaxs tiplari muloqotga kirishish me'zoniga ko'ra farqlanadi. Masalan, mobil tip har qanday ish bilan mashg'ul bo'lgan sharoitda juda tez muloqotga kirishadi, lekin boshqa narsalarga ham diqqatini ko'chirishi mumkin. U tez gapiradi, doimo shoshadi, yuz ifodalari ham tez o'zgaradi. Suhbat mavzusinn ham tez-tez o'zgartirib turishga moyil. Gaplashib ketishi qanchalik oson bo'lsa, gapni tugatib, xayrlashib ketishi ham oson. Suhbat tugagandan keyin qolgan ishini davom ettirib ketaveradi.

Rigid suhbatdosh esa uning aksi. Bunday shaxs qat'iyatli, dadil bo'lsa ham, bir faoliyat turidan ikkinchisiga ko'chishi juda qiyin, u ma'lum muddatni talab qiladn. Chunki u o'ylamasdan tavakkal ish qila olmaydi. Masalan, u xat yozayotgan paytda kirib qolsaniz, to biror bo'lagiga nuqta quymaguncha sizga qaramaydi. Qaragandan keyin esa, tezgina suhbatga kirisha olmaydi. Rigid shaxs juda yaxshi suhbatdosh. Mobil tipdagi suhbatdosh bilan gaplashayotganda u tez-tez gapni bo'lib, suhbatdoshga tashabbusni bergisi kelmaydi, rigid esa juda diqqat bilan tinglaydi. Lekin o'zi gapirganda, sekin, mantiqan to'g'ri gapirishni yaxshi ko'radi, gapini bo'lishlamni sira



istamaydi. Agar suhbatni bo‘lsangiz, keyingi safar siz bilan gaplashmay qo‘ya qolishni afzal ko‘radi. Agar u bilan urishib qolsangiz, ancha vaqtgacha uning jaxli chiqmaydi, sizni oxirigacha eshitib, sekin javob beradi, undagi ranjish, jaxl chiqishi odatda siz ketgandan keyin keladi. Agar uning suhbatdoshi toqatsiz odam bo‘lsa, ikkalasining chiqishishi qiyin, chunki u uzoqdan kelib tushuntirishni yaxshi ko‘radi. Demak bu tiplar ham har xil, har birida ham yaxshi, ham yomon sifatlar bor.

#### Dominant va tobe toifali shaxslar

Dominant tip muloqot jarayonida sira ham boshqalardan past kelishni xohlamaydi, savol berilsa, xohlasa javob beradi, bo‘lmasa, indamasligi ham mumkin. U doimo suhbatdoshga ta’sir ko‘rsatishi, uning bo‘ysumshini xohlaydi. Unda egoizm hissi kuchli, o‘zi xato fikr yuritsa, xatoligini suhbatdosh sezsa ham uni bo‘yniga olmaydi. Dominant tip — qatiyatli. Suhbat davomida u sizning fikringizni yarim yo‘lda tushunsa, sizni oxirigacha tinglashni istamaydi, gapni bo‘lib, mayinlik bilan gapni tugatib qo‘yishi mumkin. Agar ikkala suhbatdosh ham dominant bo‘lishsa, unda ular o‘rtasida osongina raqobat hissi yuzaga chiqishi, kelishmay qolishlari mumkin. Shuning uchun janjallashib qolmaslik uchun dominant shaxsning mustaqilligi, dadilligiga ko‘nish, unga o‘z nuqtai nazarini oxirigacha bayon etish imkoniyatini berish lozim.

Tobe tipli shaxs esa suhbatdoshning qarashlariga moslashadi, doimo yon berishga tayyor, shuning uchun u kam janjallashadi, lekin yomon ko‘rib qolgan odami bilan umuman gaplashmaydi. Suhbat sharoitidagina u asta- sekin o‘zining dadilligini ko‘rsatishi, ochiq gaplashishi, ba’zan e’tirozlar bildirishi mumkin. Tobe shaxsli bolalarni rag‘batlantirish maqsadga muvofiqdir, shuning uchun ham ularni maqtab turish, gapirayotganda ko‘zlar, yuz ifodalari bilan ularni ruhan qo‘llab turish kerak. Biror qarorga kelish kerak bo‘lib qolsa, bu shaxs qarorni yaxshisi siz qabul qilishingizni xohlaydi, chunki javobgarlikni bo‘yniga olishni istamaydi.

Yuqorida keltirilgan tiplarni kuzatar ekanmiz, barchasida yaxshi va yomon, noqulay sifatlar borligini ko‘ramiz. Hayotda ko‘pincha sof u yoki bu tip vakili uchramaydi, lekin u yoki bu vaziyatlarda takrorlanadigan fazilatlariga qarab odamlarni tiplarga bo‘lamiz. Bundan tashqari, bir marta ko‘rishda odam haqida xulosa chiqarib bo‘lmaydi. Uni turli sharoitlarda bir necha marta kuzatish lozim.

#### FOYDALANGAN ADABIYOTLAR

1. Рахматуллаева, П. М., & Маҳкамова, М. А. (2022). ЁШЛАР ТАЪЛИМ СИФАТИНИ ОШИРИШДА МОТИВАЦИЯНИНГ ЎРНИ ЁХУД УЛКАН МАҚСАДЛАР САРИ ДАСТЛАБКИ ҚАДАМ. Central Asian Research Journal for Interdisciplinary Studies (CARJIS), (Special Issue 1), 160-163.
2. Rahmatullayeva, M., Rashidova, G., & Karakulova, U. (2023). XXI ASRDA PEDAGOGİK TEXNOLOGIYALAR VA PEDAGOGİK MAHORAT. Журнал Педагогика и психологии в современном образовании, 3(1).

3. Rahmatullayeva, M. (2021). XALQ PEDAGOGIKASIDA TA'LIM VA TARBIYA MASALARI. Журнал Педагогики и психологии в современном образовании, 1(4).
4. Abdulla, S., & Abduvakilovna, K. U. (2022). AXBOROT SAVODXONLIGI VA AXBOROT IZLASH XULQ-ATVORIDAGI PSIXOLOGIK OMILLAR. International Journal of Contemporary Scientific and Technical Research, 586-589.
5. Rahmatullayeva, M., Umida, K., & Gulnoza, R. (2023). BOSHQARUV PSIXOLOGIYASI VA BU BORADAGI ILMIY YONDASHUVLAR. Журнал Педагогики и психологии в современном образовании, 3(1).
6. Karakulova, U., Rashidova, G., & Rahmatullayeva, M. (2023). DEVIANT XULQ-ATVOR RIVOJLANISHIDA OILAVIY MUNOSABATLARNING TA'SIRI. Журнал Педагогики и психологии в современном образовании, 3(1).
7. Rahmatullayeva, M., Karakulova, U., & Xaydarqulov, H. (2023). O 'QITUVCHI VA TALABALAR O 'RTASIDA SHAXSLARARO MUNOSABATLARNING PEDAGOGIK-PSIXOLOGIK XUSUSIYATLARI. Журнал Педагогики и психологии в современном образовании, 3(1).
8. Rahmatullayeva, M., & Ahmedova, L. (2023). GO 'DAKLIK DAVRI TO 'G 'RISIDA PEDAGOGIK ILMIY DUNYOQARASHNING SHAKLLANISHI. Журнал Педагогики и психологии в современном образовании, 3(1).
9. Rahmatullayeva, M. (2021). O 'QUVCHI SHAXSINI RIVOJLANTIRISHNING ASOSIY YO 'NALISHLARI. Журнал Педагогики и психологии в современном образовании, 1(4).
10. Rahmatullayeva, M., & Karimova, N. (2023). MAKTABGACHA TA'LIM MUASSALARI BOSHQARUVINING DOLZARB MUAMMOLARI. Журнал Педагогики и психологии в современном образовании, 3(2).
11. Rahmatullayeva, M., Karakulova, U., & Anvarova, S. (2023). OLIY O 'QUV YURLARIDA BO 'LAJAK O 'QITUVCHILARNI KASBIY MOSLASHTIRISHNING PEDAGOGIK-PSIXOLOGIK JIHATLARI. Журнал Педагогики и психологии в современном образовании, 3(2).
12. Rahmatullayeva, M., & Toshbekov, H. (2023). MAKTABGACHA YOSHDAGI BOLALARDA AGRESSIV XULQ-ATVOR VA UNI KORREKSIYALASH YO 'LLARI. Журнал Педагогики и психологии в современном образовании, 3(2).
13. Rahmatullayeva, M., & Toshbekov, H. (2023). PSIXOLOGNI PSIXOMETRIK JIHATIDAN TAYYORLASH TALABLARI. Журнал Педагогики и психологии в современном образовании, 3(2).

14. Rashidova, G., Rahmatullayeva, M., Saidov, S., & Egamqulova, S. (2023). CHARACTER, ABILITY, AND ACTION: THE UNITY OF HUMAN ACTIVITY. *Наука и инновация*, 1(10), 152-155.
15. Rahmatullayeva, M., Khasanov, F., & Abduganieva, A. (2023). ATTENTION AND MEMORY AS A MENTAL PROCESS. *Наука и инновация*, 1(10), 60-62.
16. Rahmatullayeva, M., & Norqulova, I. (2023). BO ‘LAJAK PEDAGOGLARNING KASBIY MOSLASHTIRISH OMILLARI VA SHART-SHAROITLARI. *Журнал Педагогике и психологии в современном образовании*, 3(3), 83-88.
17. Umedovich, M. Y. (2023). ADVANTAGES AND DISADVANTAGES OF MODERN DISTANCE LEARNING. *Finland International Scientific Journal of Education, Social Science & Humanities*, 11(5), 1275-1281.
18. Rahmatullayeva, M., & Egamberdiev, J. (2023). THE MAIN PERIODS OF TEACHING FOREIGN LANGUAGE IN UZBEKISTAN. *Журнал Педагогике и психологии в современном образовании*, 3(3), 120-124.
19. Gulnoza, R., Mushtariy, R., & Makhliyo, S. (2023). THE PHYSIOLOGICAL BASIS OF TEMPERAMENT: UNRAVELING THE COMPLEXITIES OF HUMAN NATURE. *Journal of Academic Research and Trends in Educational Sciences*, 2(2), 243-247.
20. Gulnoza, R., Mushtariy, R., & Aziza, Q. (2023). THE INTRICACIES OF PERCEPTION: EXPLORING PHYSIOLOGICAL FOUNDATIONS, PROPERTIES, AND NERVE CONDITIONS. *Journal of Academic Research and Trends in Educational Sciences*, 2(2), 278-282.

**BO'LAJAK PEDAGOGLARNING KASBIY VA MADANIYATNING SHAKLLANTIRISH OMILLARI VA SHART – SHAROITLARI.**

*Mirzo Ulug'bek nomidagi O'zbekiston  
Milliy universitetining Jizzax filiali Psixologiya fakulteti*

*“Oila psixologiya” yo'nalishi o'qituvchisi*

**Rahmatullayeva Mushtariy Parda qizi**

*Mirzo Ulug'bek nomidagi O'zbekiston  
Milliy universitetining Jizzax filiali Psixologiya fakulteti*

*“Amaliy psixologiya” yo'nalishi talabasi*

**Ergasheva Iroda**

*Mirzo Ulug'bek nomidagi O'zbekiston  
Milliy universitetining Jizzax filiali Psixologiya fakulteti*

*“Amaliy psixologiya” yo'nalishi talabasi*

**Suvonova Dildora**

*Anatatsiya- Kasbiy va pedagogik rivojlantirishning ushbu darajasida o'qituvchi maqsadni belgilash harakatlarni rivojlantirishni o'z ichiga olgan konstruktiv va vazifalarni muvaffaqiyatli hal qiladi.*

O'zbekiston Respublikasida mehnat va ta'lim xizmatlari bozorini rivojlantirishning strategik rejalarini ishlab chiqishda mutaxassislarning kasbiy tayyorgarlik darajasi hamda faoliyat talablariga moslasha olish qobiliyatini shakllantirish masalalariga alohida e'tibor qaratilmoqda. Bu esa o'z navbatida bo'lajak pedagoglarni kasbiy va axloqiy madaniyatini shakllantirish jarayoni samaradorligini oshirish bilan bog'liq quyidagi vazifalarni hal qilish zaruriyatini keltirib chiqaradi:

- Kasbiy bilim, ko'nikma va malakalarni sifatli o'zlashtirilishning innovatsion potentsialini shakllantiruvchi pedagogik-psixologik omillar shart-sharoitlarni aniqlash;
- Tizimli yondashuv asosida ijodiy-hamkorlik muhitiga asoslangan kasbiy va axloqiy madaniyatni shakllantirish pedagogik shart-sharoitlarini belgilash va amaliyotga tatbiq etish;
- Bo'lajak pedagoglarni kasbiy va axloqiy madaniyatini shakllantirishning mustaqil ta'limi uchun xizmat qiluvchi yangicha nashrlar, elektron darsliklar, o'quv-metodik majmualar ishlab chiqish va amaliyotga tatbiq etish.

Umuman, axloqiy tarbiyaning eng kuchli vositasi san'at. Bu vosita aholining barcha tabaqasini, turli yoshdagi shaxslarni qamrab oladi. Ayniqsa, san'atning badiiy adabiyot turi keng qamrovli. Ertakdan tortib, romangacha bo'lgan janrlarda chop

etilgan asarlar shaxsning axloqiy shakllanishida ulkan xizmat ko'rsatadilar. Ular orqali kitobhon tarbiyalanuvchi sifatida ezgulik va yovuzlik nimaligini badiiy idrok etadi; kitobhon tarbiyalanuvchi sifatida ezgulik va yovuzlik nimaligini badiiy idrok etadi; ideal tanlashda ham ularning ahamiyati katta. Bundan tashqari, badiiy adabiyotning bevosita axloqiy tarbiyaga mo'ljallangan hikoyalar, rivoyatlar va nasihatlar majmualari borki, biz ularni, yuqorida ko'rganimizdek, pandnomalar deb ataymiz: «Kalila va Dimna», «Qobusnoma», «Guliston», «Zarbulmasal» singari buyon ham shunday bo'lib qolajak.

Axloqiy tarbiyaning barcha zamonlar uchun dolzarb bo'lgan yo'li bu – namunaviylik tamoyili. Oilada, avvalo, yuqorida aytilganidek, ota-ona bolaga axloqiy namuna bo'lishi kerak. Maktabda va oliy o'quv yurtida muallimlarning ta'lim berish usullarida tortib, to «mayda-chuyda» hatti-harakatlarigacha o'z shogirdlari tomonidan shaxsiy namuna tarzida qabul qilinishini nazardan qochirmaslik lozim. Ustoz-shogirdlik namuna tarzida qabul qilinishini nazardan qochirmaslik lozim. Ustoz-shogirdlik munosabatlaridagi muomala odobi, halollik, rostgoylik yoshlar axloqiy tarbiyasining shakllanishini ta'minlovchi omillardandir.

I.F.Isayev kasbiy-pedagogik madaniyatni shakllantirishning to'rtta darajasini ajratib ko'rsatadi: adaptiv, reproduktiv, evristik, ijodiy.

Moslashuvchanlik darajasi. Kasbiy va pedagogik madaniyat o'qituvchining pedagogik voqelikka beqaror munosabati bilan tavsiflanadi. Pedagogik faoliyatning maqsad va vazifalarini u umumiy tarzda belgilaydi. O'qituvchi psixologik-pedagogik bilimlarga befarq munosabat bo'ladi, bilimlar tizimi mavjud emas va uni aniq pedagogik vaziyatlarda qo'llashga tayyor emas. Kasbiy-pedagogik faoliyat ilgari ishlab chiqilgan sxema bo'yicha ijodkorlikdan foydalanmasdan qurildi. Ushbu darajadagi o'qituvchilar kasbiy-pedagogik o'z-o'zini takomillshtirish nuqtai nazaridan faollik ko'rsatmaydilar, zarurat tug'ilganda malaka oshirishni amalga oshiradilar yoki umuman rad etadilar.

Reproduktiv daraja. Pedagogik voqelikka barqaror qadriyatli munosabat tendentsiyasini anglatadi: o'qituvchi psixologik-pedagogik bilimlarning rolini yoqori baholaydi, pedagogik jarayon ishtirokchilari o'rtasida sub'ekt-sub'ekt munosabatlarini o'rni pedagogiatish istagini ko'rsatadi, u yoqori darajada qoniqish ko'rsatkichiga ega. Pedagogik faoliyati. Kasbiy va pedagogik rivojlantirishning ushbu darajasida o'qituvchi maqsadni belgilash harakatlarni rivojlantirishni o'z ichiga olgan konstruktiv va vazifalarni muvaffaqiyatli hal qiladi.

Standart pedagogik vaziyatlar qarorlar.Ehtiyojlar qiziqishlar va mayllarning pedagogik yo'nalishi shakllanadi.O'qituvchi kasbiy rivojlanish zarurligini biladi.

Evrestik daraja kasbiy-pedagogik madaniyatning namoyon bo'lishi ko'proq e'tibor,yo'llar va vositalarning barqarorligi bilan tavsiflanadi kasbiy faoliyat. Kasbiy-pedagogik madaniyatning ushbu darajasida texnologik komponentning tuzulishida

o'zgarishlar yuz beradi; baholash-axbarot va tuzatish-tartibga solish vazifalarini hal qilish qobiliyati yuqori darajada shakllangan. O'qituvchilar faoliyati doimiy izlanish bilan bog'liq; ular ta'lim va tarbiyaning yangi texnologiyalarini ta'kidlaydilar, ular o'z tajribalarini boshqalar bilan baham ko'rishga tayyor. Taklif etilayotgan malaka oshirish shakllari tanlab ko'riladi, ular o'z shaxsiyati va faoliyatini bilish va tahlil qilishning asosiy usullarini o'zlashtiradilar.

Ijodiy daraja pedagogik faoliyat samaradorligining yuqori darajasi, psixologik-pedagogik bilimlarning harakatchanligi, talablar va hamkasblar bilan hamkorlik va hamkorlik munosabatlarini tasdiqlash bilan tavsiflanadi. O'qituvchi faoliyatining ijobiy-emotsional yo'nalishi shaxsning doimiy o'zgaruvchan, faol ijobiy va o'z-o'zini ijobiy faoliyatini rag'batlantiradi. Analitik-refleksiv qobiliyatlar katta ahamiyatga ega. Texnologik tayyorgarlik yuqori darajada bo'lib, texnologik tayyorgarlikning barcha tarkibiy qismlari bir-biri bilan chambarchas bog'liq. Pedagogik improvizatsiya, pedagogic sezgi, tasavvur o'qituvchi faoliyatida muhim o'rin tutadi va pedagogik muammolarni hal qilishga yordam beradi. Shaxsning tuzilishi ilmiy va pedagogik qiziqishlar va ehtiyojlarni uyg'un tarzda birlashtiradi. O'qituvchilar qiziqishadi turli yo'llar bilan pedagogik mahorat va pedagogik madaniyatni oshirish. Ko'pincha ularning o'zlari malaka oshirish tashabbuskorlari bo'lib, o'z tajribalarini bajonidil baham ko'rishadi va hamkasblarining tajribasini faol o'zlashtirishadi, ular takomillashtirish istagi bilan ajralib turadi.

**Etika** "Odamlarning o'rtasidagi munosabatlarning axloqiy xususiyatini ta'minlovchi, ularning kasbiy etikasidan kelib chiqadigan xulq-atvor kodeksidir." Pedagogning kasbiy madaniyatining muhim asosi pedagogik etika yoki deontologiyadan tashkil topgan bo'lib, pedagog va talabalalar, ularning ota-onalari va hamkasblari bilan muloqot qilish jarayonida amal qilishi kerak bo'lgan me'yoriy axloqiy pozitsiyalarni belgilaydi. Pedagogik etikaning elementlari pedagogik faoliyatning maxsus ijtimoiy funktsiya sifatida paydo bo'lishi bilan vujudga keladi. Ushbu jarayonda pedagogning o'rni alohida.

Materialistik dunyoqarashning asoslarini qo'yib, talabalarga axloqiy bilimlar asoslarini berishga mo'ljallangan. Buning uchun o'qituvchining o'zi yuksak axloq g'oyalari va qadriyatlarini to'liq o'zlashtirib olishi, imkon qadar ularni hayotga tadbiq etishga intilishi kerak. Shuning uchun u qat'iy va bir vaqtning o'zida demokratikdir. Albatta, faol pedagog ham tirik shaxs bo'lib, u xatolarga, qo'pol xatolarga, baxtsiz buzilishlarga yo'l qo'yishi ehtimoli bor, lekin u har qanday vaziatdan haqiqiy insoniy yo'l topadi, beg'araz, adolatli va hayrixoh ish qiladi, xech qachon utilitar hisob-kitob, takabburlik va qasoskorlik ko'rsatmaydi. Haqiqiy pedagog, qanchalik eskirgan bo'lmasin, yaxshilikni o'rgatadi va buni og'zaki va shaxsiy misol bilan bajaradi.

Qanday bo'lmasin pedagog yetuk mutaxassis bo'lishni orzu qiladi. Pedagogik kasbiy mahoratining mavjud standartlari o'qituvchi-ustozning ma'lum bir modelini

yaratishga imkon beradi. Shunday xususiyatlarning bir qatori, albatta, umuminsoniy qadriyatlarga qaratilgan bo'lib, tajribani katta avloddan yoshlarga o'tkazish bilan tarixan shartlangan. Yangi avlod o'qituvchisi, albatta, professional, usta, ziyoli, psixolog, sotsiolog, texnolog, tashkilotchi, kurator, arator, innovator, axloqiy ustoz, ilhomlantiruvchi, do'st bo'lishi kerak. Pedagogik kasbiy mahoratining meyorlari va aksiomalari o'zlarini mehnatkash: yosh avlodni tarbiyalash va tarbiyalashga bag'ishlangan kishilar tomonidan ajralmas tarzda qabul qilinishi kerak bo'lgan narsadir.

Bola shaxsiga chinakam hurmat, eng avvalo, unga nisbatan pedagogik talabchanlikda, o'quvchining "men"ini kashf etishga yordam berishda namoyon bo'ladi. O'qituvchining talabchanligi mehribon, talaba Qadri bilan qiziqqan do'stining talabchanligi bo'lishi kerak. Talabalar real, amalga oshirishi mumkin talabalar uchun tushunarli bo'lishi kerak. O'qituvchining talabalarni ifodalash uslubi ham odobli, hurmatli, hushmuomala bo'lishi kerak. Qichqiriqdan, tilni burishishdan qochish, o'rgatuvchi ohangni istisno qilish kerak. O'qituvchining o'quvchiga bo'lgan hurmati uning bolalar tabiatining noyob iste'dodidan hayratga tushish qobiliyatida, o'quvchilarning ichki ruhiy kuchlarga ishonishida namoyon bo'ladi.

V.A.Slastyonin kasbiy- pedagogik madaniyatning quyidagi tarkibiy qismlarini ajratadi.

Aksiologik komponent. Kasbiy-pedagogik madaniyatning texnologik tarkibiy qismi o'qituvchining pedagogik faoliyatining metod va usullarini o'z ichiga oladi.

Texnologik komponent. Kasbiy-pedagogik madaniyatning shaxsiy va ijodiy tarkibiy qismi uni o'zlashtirish va uni ijodiy xarakter sifatida amalga oshirish mexanizmini ochib beradi.

Pedagogik madaniyatga ega bo'lgan, madaniy o'z-o'zini tarbiyalashga, o'z-o'zini rivojlantirishga, o'z-o'zini anglashga, madaniy ijodkorlikka tayyor bo'lgan yuqori malakali mutaxassisni tayyorlash juda mashaqqatli va noaniq jarayondir. Buning sababi shunchaki, bo'lajak o'qituvchining pedagogik madaniyati uning madaniy amaliyotlarni o'zlashtirish, ishtirok etish va yordam berish tamoyillari asosida o'quv jarayoning boshqa sub'ektlari bilan o'zaro musobotda bo'lish qobiliyati, madaniy madaniyatni o'zlashtirish va to'plash istagi bilan belgilanadi. Tajriba, tashkiliy-pedagogik faoliyatda madaniy-ijodiy vaziyatlarni modellashtirish va madaniy qadriyatlarni qabul qilishga tayyorlik. Binobarin, bo'lajak o'qituvchining o'zi uning pedagogik madaniyatini shakllantirishni ta'minlovchi o'z-o'zini yaratuvchi kuchdir. Shu ma'noda, uning sub'ektiv xususiyatlari to'liq eng muhim deb hisoblanishi mumkin bo'lgan asosiy kuchdir.

#### FOYDALANGAN ADABIYOTLAR

1. Рахматуллаева, П. М., & Махкамова, М. А. (2022). ЁШЛАР ТАЪЛИМ СИФАТИНИ ОШИРИШДА МОТИВАЦИЯНИНГ ЎРНИ ЁХУД УЛКАН

- МАҚСАДЛАР САРИ ДАСТЛАБКИ ҚАДАМ. Central Asian Research Journal for Interdisciplinary Studies (CARJIS), (Special Issue 1), 160-163.
2. Rahmatullayeva, M., Rashidova, G., & Karakulova, U. (2023). XXI ASRDA PEDAGOGIK TEXNOLOGIYALAR VA PEDAGOGIK MAHORAT. Журнал Педагогика и психологии в современном образовании, 3(1).
  3. Rahmatullayeva, M. (2021). XALQ PEDAGOGIKASIDA TA'LIM VA TARBIYA MASALARI. Журнал Педагогика и психологии в современном образовании, 1(4).
  4. Abdulla, S., & Abduvakilovna, K. U. (2022). AXBOROT SAVODXONLIGI VA AXBOROT IZLASH XULQ-ATVORIDAGI PSIXOLOGIK OMILLAR. International Journal of Contemporary Scientific and Technical Research, 586-589.
  5. Rahmatullayeva, M., Umida, K., & Gulnoza, R. (2023). BOSHQARUV PSIXOLOGIYASI VA BU BORADAGI ILMIY YONDASHUVLAR. Журнал Педагогика и психологии в современном образовании, 3(1).
  6. Karakulova, U., Rashidova, G., & Raxmatullayeva, M. (2023). DEVIANT XULQ-ATVOR RIVOJLANISHIDA OILAVIY MUNOSABATLARNING TA'SIRI. Журнал Педагогика и психологии в современном образовании, 3(1).
  7. Rahmatullayeva, M., Karakulova, U., & Xaydarqulov, H. (2023). O 'QITUVCHI VA TALABALAR O 'RTASIDA SHAXSLARARO MUNOSABATLARNING PEDAGOGIK-PSIXOLOGIK XUSUSIYATLARI. Журнал Педагогика и психологии в современном образовании, 3(1).
  8. Rahmatullayeva, M., & Ahmedova, L. (2023). GO 'DAKLIK DAVRI TO 'G 'RISIDA PEDAGOGIK ILMIY DUNYOQARASHNING SHAKLLANISHI. Журнал Педагогика и психологии в современном образовании, 3(1).
  9. Rahmatullayeva, M. (2021). O 'QUVCHI SHAXSINI RIVOJLANTIRISHNING ASOSIY YO 'NALISHLARI. Журнал Педагогика и психологии в современном образовании, 1(4).
  10. Rahmatullayeva, M., & Karimova, N. (2023). MAKTABGACHA TA'LIM MUASSALARI BOSHQARUVINING DOLZARB MUAMMOLARI. Журнал Педагогика и психологии в современном образовании, 3(2).
  11. Rahmatullayeva, M., Karakulova, U., & Anvarova, S. (2023). OLIY O 'QUV YURLARIDA BO 'LAJAK O 'QITUVCHILARNI KASBIY MOSLASHTIRISHNING PEDAGOGIK-PSIXOLOGIK JIHATLARI. Журнал Педагогика и психологии в современном образовании, 3(2).
  12. Rahmatullayeva, M., & Toshbekov, H. (2023). MAKTABGACHA YOSHDAGI BOLALARDA AGRESSIV XULQ-ATVOR VA UNI KORREKSIYALASH YO 'LLARI. Журнал Педагогика и психологии в современном образовании, 3(2).



13. Rahmatullayeva, M., & Toshbekov, H. (2023). PSIXOLOGNI PSIXOMETRIK JIHATIDAN TAYYORLASH TALABLARI. *Журнал Педагогике и психологии в современном образовании*, 3(2).
14. Rashidova, G., Rahmatullayeva, M., Saidov, S., & Egamqulova, S. (2023). CHARACTER, ABILITY, AND ACTION: THE UNITY OF HUMAN ACTIVITY. *Наука и инновация*, 1(10), 152-155.
15. Rahmatullayeva, M., Khasanov, F., & Abduganieva, A. (2023). ATTENTION AND MEMORY AS A MENTAL PROCESS. *Наука и инновация*, 1(10), 60-62.
16. Rahmatullayeva, M., & Norqulova, I. (2023). BO 'LAJAK PEDAGOGLARNING KASBIY MOSLASHTIRISH OMILLARI VA SHART-SHAROITLARI. *Журнал Педагогике и психологии в современном образовании*, 3(3), 83-88.
17. Umedovich, M. Y. (2023). ADVANTAGES AND DISADVANTAGES OF MODERN DISTANCE LEARNING. *Finland International Scientific Journal of Education, Social Science & Humanities*, 11(5), 1275-1281.
18. Rahmatullayeva, M., & Egamberdiev, J. (2023). THE MAIN PERIODS OF TEACHING FOREIGN LANGUAGE IN UZBEKISTAN. *Журнал Педагогике и психологии в современном образовании*, 3(3), 120-124.
19. Gulnoza, R., Mushtariy, R., & Makhliyo, S. (2023). THE PHYSIOLOGICAL BASIS OF TEMPERAMENT: UNRAVELING THE COMPLEXITIES OF HUMAN NATURE. *Journal of Academic Research and Trends in Educational Sciences*, 2(2), 243-247.
20. Gulnoza, R., Mushtariy, R., & Aziza, Q. (2023). THE INTRICACIES OF PERCEPTION: EXPLORING PHYSIOLOGICAL FOUNDATIONS, PROPERTIES, AND NERVE CONDITIONS. *Journal of Academic Research and Trends in Educational Sciences*, 2(2), 278-282.

**XARAKTER TUZILMASI VA UNING DIAGNOSTIKASI  
MEZONLARI**

*Mirzo Ulug'bek nomidagi O'zbekiston  
Milliy universitetining Jizzax filiali Psixologiya fakulteti*

*“Oila psixologiya” yo'nalishi o'qituvchisi*

**Rahmatullayeva Mushtariy Parda qizi**

*Mirzo Ulug'bek nomidagi O'zbekiston  
Milliy universitetining Jizzax filiali Psixologiya fakulteti*

*“Amaliy psixologiya” yo'nalishi talabasi*

**Rabbimova Marjona**

*Mirzo Ulug'bek nomidagi O'zbekiston  
Milliy universitetining Jizzax filiali Psixologiya fakulteti*

*“Amaliy psixologiya” yo'nalishi talabasi*

**Rajabova Ruxsora**

**Annatsiya:** *Xarakter diagnostikasiga va shaxs buzilish darajasi ham Z.Freydning drayv nazariyasi asosida shakllantirilgan.*

Xarakter bilan bog'liq muammolari bilan bog'liq hal etiladigan masalalardan biri uning buzilish bilan bog'liqligi, uni qanday mezonlar orqali baholash bilan bog'liq. Xarakterga bag'ishlangan jahon psixologik adabiyotlarda xarakter shaxs xususiyatlarini tizimlashuviga ko'ra aniqlanadi va unga quyidagilar kiradi:

- 1) barqaror ehtiyojlar va motivlar ,
- 2) shaxsning irodaviy sifatleri (maqsadga intiluvchanlik, qat'iylik, tashabbuskorlik va boshqalar),
- 3) barqaror emotsional reaksiyalar. Barqaror ehtiyojlar va motivlar, shaxsning irodaviy sifatleri psixikaning mazmuniy xossasini, emotsional reaksiyalar esa psixikaning dinamik xossasini tashkil etadi.

Psixoanalitik adabiyotlarda xarakter muammosi quyidagi nuqtai nazardan qaraladi: Z.Freyd bo'yicha drayv nazariyasiga ko'ra natija sifatida libidoning rivojlanishini bir necha bosqichi qayd etiladi; 2) ego-psixologiya pozitsiyasidan xarakter himoya mexanizmi, ya'ni xavotirdan qochish sifatida namoyon bo'ladi<sup>1</sup> .

Xarakter diagnostikasiga va shaxs buzilish darajasi ham Z.Freydning drayv nazariyasi asosida shakllantirilgan. N. Mak-Vilyamsning modeliga ko'ra xarakter modeli va uning diagnostikasi bo'yicha o'ziga xos yondashuv mavjud.

Mak-Vilyamsning xarakter tuzilmasi mazmuni ikki mezon asosida aniqlanadi:

1) shaxs tuzilmasini rivojlanish darajasini baholash (Freyd bo'yicha), shaxs individuatsiyasi yoki patologiya darajasini aks ettiradi. Mak-Vilyams taraqqiyotni to'rt darajaga ajradi: psixotik, cheklangan, nevrotik va normal.

2) shaxsning himoya uslubi yoki xarakter tipi diagnostikasi (masalan, paranoid, shizoid, depressiv va boshqalar.).

Mak-Vilyams modeli vujudga kelishi bilan odatdagi psixologiya xarakterga nisbatan chetdan qarashni to'xtatdi. Ammo birdaniga yuz bermasdan, balki unga qadar kundalik ongda ikki kategoriyadagi insonlarga ajratiladigan odamlarni ajratuvchi mulohazalarga olib kelgan: bemorlar ("psixlar") va sog'lomlar ("psix emaslar"). Differensial nuqtai nazardan o'tkazilgan diagnozda amaliy jihatdan bunday yondashish qat'iy shart emas.

Bu yo'nalishga bog'liq diagnostik maqsadlarda uzoq vaqt davomida standart baholash uslubidan foydalanilgan. Bu psixiatr va psixoterapevtlarni qoniqtirib kelgan.

Ushbu sxemaga ko'ra real voqelikda sohlom yoki normal insonlar degan xulosaga olib keluvchi holat. Unga nisbatan og'ishni aks ettiruvchi boshqa bir munosabat esa reallik haqidagi ma'lumotlarga zid munosabatni aks ettiruvchi bemorlar guruhiga ajratishga olib keldi.

Odatda isterik, fobiyali, kompulsiv, maniakalli yoki depressivli tendensiyalilarga ma'lum psixologik qiyinchiliklarga uchraganlarga patsientlar deb murojaat qilishadi. Asotsial patsientlar esa axloqiy jihatdan aqlsiz patsientlar sifatida tansiflanadi.

20-asrning o'rtaalariga qadar nevrotik va psixotik darajali patologiya o'rtasidagi farqlarni tahlilchilar shaxs buzilishidagi oraliq shakllardan foydalanmasdan tafovutlashga olib keldilar.

Nevrotik voqelikni tushunishi, ammo shaxsiy muammolari borasida shaxsiy qiyinchilikka duch keladiganlar hisoblangan. Uning tayanch xususiyatlari hatdan tashqari mexanik va qayishqoq bo'lmagan psixologik himoya mexanizmlardan iborat. N. Mak-Vilyams nevrotiklarni qopqog'i mahkam berkitilib, qaynatilayotgan xumchaga o'xshatadi.

Psixotiklar esa voqelikdan munosabatni ajratib qo'ygan va kuch himoya mexanizmga ega bo'lganlar sanaladi.

19-asrdayoq salomatlik bilan bemorlik o'rtasidagi "cheklangan maydonga" ega patsientlarga ajratishga olib kelgan edi. 20-asrning o'rtasiga kelib, nevrozlar va psixozlar o'rtasidagi oraliq zona haqidagi g'oya paydo bo'ldi.

Xelen Doych buni "go'yoki shaxslar deb" nomladi. Xox va Polatin "pseudonevrotik shizofreniya" kategoriyasi olib kirishdi. 1953 yilda Nayt cheklangan holarlar haqidagi esseni e'lon qildi. 1968 yilda Grinker cheklangan sindromning asoslovchi tadqiqot o'tkazdilar

1980 yillarda umumqabul qilingan DSM-IV (Diagnostics and Statistics of Mental Disorders atama paydo bo'ldi.

Bemorlarning ajratilgan guruhi xususiyatlari psixotiklarda gallyusinatsiy yoki alahsirash mavjud emas, ammo nevrotiklarda nostabil va aytib bo'lmaydigan xulq-atvor mavjud. Patsientlarning psixoanalitik davolash vaqtida patsienlar vaqtinchalik psixotik bo'lib, psixoanalitikdan tashqari holatda barqarorlikni namoyon qiladi<sup>2</sup>.

Mak-Vilyams psixotik, cheklangan va nevrotik darajalari E.Erikson bo'yicha shaxs taraqqiyot darajasiga to'g'ri keladi.

Psixotiklar Erikson bo'yicha taraqqiyotning birinchi darajasiga to'g'ri keladi. Ular ishonish yoki ishonmaslik, cheklangan shaxslarda separatsiya/individuatsiyalar, nevrotiklar – tashabbuskorlik yoki aybdorlik tuyg'usini kechirish bilan identifikatsiyalashgan.

Uch darajadagi shaxs taraqqiyotiga mansub kishilar o'rtasidagi tafovutlarni aniqlash uchun maxsus standartlashgan so'rovnomalar patsientlar o'rtasida o'tkazilgan.

U quyidagi savollar bilan yoritiladi:

- Ustuvor sanaladigan himoyalar;
- Identiklik integratsiyalashgan darajasi;
- Testlashtirishning voqelikka mosligi va o'zining patologiyasini kuzatishga qobiliyatli;
- Asosiy nizolar tabiati;
- Ko'chish va ko'chishga qarshi xususiyatlar .
- Ushbu sxema oqibatida shaxsning alohida darajasi haqidagi xulosaga kelinadi: psixotik, cheklangan va nevrotik<sup>3</sup>

## 2. Shaxs tuzilmasining nevrotik darajasi

"Nevrotik" atamasi nisbatan emotsional buzilish bilan bog'liq qiyinchiliklarga duch keluvchi sog'lom kishilarga nisbatan qo'llaniladi. Taraqqiyotning birinchi darajasida –oral va anal bosqichda xarakterda hech qanday ortiqcha buzilish kuzatilmaydi.

Biroq edip kopleksi bosqichida (3-6 yosh) nevrotik tuzilmada o'ziga xos o'zgarish kuzatiladi. J. Berjerida kuzatilishicha, o'smirlik yoshida bu holat yaqqol kuzatiladi va Menning nevrotik oldi nevrotik tuzilmaviy ko'rinish olishi va nevrozga o'sib o'tishi kuzatiladi. Menning psixotik tuzilmasi esa psixozga o'sib o'tishi xosdir.

Nevrotiklar ancha yuqori ximoyalanishni boshdan kechirishadi. Ular oddiy himoya mexanizmlarini takomillashtirib, o'stirib boradilar. Nevrotiklar etuklik sifatida

–siqib chiqarish, intellektuallashtirish, ratsionallashtirish kabi himoyalashdan foydalanadilar. Shu bilan bir qatorda inkor etish, proektiv identifikatsiya, izolyasiya va boshqa primitiv himoyalashdan foydalanadilar.

Ular idetifikatsiyaning integrallashgan tuyg‘usini egallaydilar va qiyinchiliklarsiz xarakter xislatlarini, qiqziqishlari, temperament xususiyatlari, qadriyatlarini va kamchiliklarini aniqlaydilar. O‘z navbatida nevroitiklar boshqa insonlarga ham izoh beradilar.

#### FOYDALANGAN ADABIYOTLAR

1. Рахматуллаева, П. М., & Маҳкамова, М. А. (2022). ЁШЛАР ТАЪЛИМ СИФАТИНИ ОШИРИШДА МОТИВАЦИЯНИНГ ЎРНИ ЁХУД УЛКАН МАҚСАДЛАР САРИ ДАСТЛАБКИ ҚАДАМ. Central Asian Research Journal for Interdisciplinary Studies (CARJIS), (Special Issue 1), 160-163.
2. Rahmatullayeva, M., Rashidova, G., & Karakulova, U. (2023). XXI ASRDA PEDAGOGIK TEXNOLOGIYALAR VA PEDAGOGIK MAHORAT. Журнал Педагогика и психологии в современном образовании, 3(1).
3. Rahmatullayeva, M. (2021). XALQ PEDAGOGIKASIDA TA'LIM VA TARBIYA MASALARI. Журнал Педагогика и психологии в современном образовании, 1(4).
4. Abdulla, S., & Abduvakilovna, K. U. (2022). AXBOROT SAVODXONLIGI VA AXBOROT IZLASH XULQ-ATVORIDAGI PSIXOLOGIK OMILLAR. International Journal of Contemporary Scientific and Technical Research, 586-589.
5. Rahmatullayeva, M., Umida, K., & Gulnoza, R. (2023). BOSHQARUV PSIXOLOGIYASI VA BU BORADAGI ILMIY YONDASHUVLAR. Журнал Педагогика и психологии в современном образовании, 3(1).
6. Karakulova, U., Rashidova, G., & Rahmatullayeva, M. (2023). DEVIANT XULQ-ATVOR RIVOJLANISHIDA OILAVIY MUNOSABATLARNING TA'SIRI. Журнал Педагогика и психологии в современном образовании, 3(1).
7. Rahmatullayeva, M., Karakulova, U., & Xaydarqulov, H. (2023). O 'QITUVCHI VA TALABALAR O 'RTASIDA SHAXSLARARO MUNOSABATLARNING PEDAGOGIK-PSIXOLOGIK XUSUSIYATLARI. Журнал Педагогика и психологии в современном образовании, 3(1).
8. Rahmatullayeva, M., & Ahmedova, L. (2023). GO 'DAKLIK DAVRI TO 'G 'RISIDA PEDAGOGIK ILMIY DUNYOQARASHNING SHAKLLANISHI. Журнал Педагогика и психологии в современном образовании, 3(1).
9. Rahmatullayeva, M. (2021). O 'QUVCHI SHAXSINI RIVOJLANTIRISHNING ASOSIY YO 'NALISHLARI. Журнал Педагогика и психологии в современном образовании, 1(4).

10. Rahmatullayeva, M., & Karimova, N. (2023). MAKTABGACHA TA'LIM MUASSALARI BOSHQARUVINING DOLZARB MUAMMOLARI. Журнал Педагогики и психологии в современном образовании, 3(2).
11. Rahmatullayeva, M., Karakulova, U., & Anvarova, S. (2023). OLIY O'QUV YURTLARIDA BO'LAJAK O'QITUVCHILARNI KASBIY MOSLASHTIRISHNING PEDAGOGIK-PSIXOLOGIK JIHATLARI. Журнал Педагогики и психологии в современном образовании, 3(2).
12. Rahmatullayeva, M., & Toshbekov, H. (2023). MAKTABGACHA YOSHDAGI BOLALARDA AGRESSIV XULQ-ATVOR VA UNI KORREKSIYALASH YO'LLARI. Журнал Педагогики и психологии в современном образовании, 3(2).
13. Rahmatullayeva, M., & Toshbekov, H. (2023). PSIXOLOGNI PSIXOMETRIK JIHATIDAN TAYYORLASH TALABLARI. Журнал Педагогики и психологии в современном образовании, 3(2).
14. Rashidova, G., Rahmatullayeva, M., Saidov, S., & Egamqulova, S. (2023). CHARACTER, ABILITY, AND ACTION: THE UNITY OF HUMAN ACTIVITY. *Наука и инновация*, 1(10), 152-155.
15. Rahmatullayeva, M., Khasanov, F., & Abduganieva, A. (2023). ATTENTION AND MEMORY AS A MENTAL PROCESS. *Наука и инновация*, 1(10), 60-62.
16. Rahmatullayeva, M., & Norqulova, I. (2023). BO'LAJAK PEDAGOGLARNING KASBIY MOSLASHTIRISH OMILLARI VA SHART-SHAROITLARI. Журнал Педагогики и психологии в современном образовании, 3(3), 83-88.
17. Umedovich, M. Y. (2023). ADVANTAGES AND DISADVANTAGES OF MODERN DISTANCE LEARNING. *Finland International Scientific Journal of Education, Social Science & Humanities*, 11(5), 1275-1281.
18. Rahmatullayeva, M., & Egamberdiev, J. (2023). THE MAIN PERIODS OF TEACHING FOREIGN LANGUAGE IN UZBEKISTAN. Журнал Педагогики и психологии в современном образовании, 3(3), 120-124.
19. Gulnoza, R., Mushtariy, R., & Makhliyo, S. (2023). THE PHYSIOLOGICAL BASIS OF TEMPERAMENT: UNRAVELING THE COMPLEXITIES OF HUMAN NATURE. *Journal of Academic Research and Trends in Educational Sciences*, 2(2), 243-247.
20. Gulnoza, R., Mushtariy, R., & Aziza, Q. (2023). THE INTRICACIES OF PERCEPTION: EXPLORING PHYSIOLOGICAL FOUNDATIONS, PROPERTIES, AND NERVE CONDITIONS. *Journal of Academic Research and Trends in Educational Sciences*, 2(2), 278-282.

**KARL GOLDSHTEYNING TASHKILIY KONSEPSIYASI***Husanov Davlatbek Halim o`gli**O`ZMU Jizzx filiali**Amaliy psixologiya yo`nalishi 1 kurs talabasi*

**Annotasiya:** Karl goldsteyningning tashkiliy konsepsiyasi, tashkilotlarda tartib va boshqaruvning asosiy tamoyillarini ta'riflayan bir konsepsiyadir. Bu konsepsiya Karl Goldsteyn tomonidan "Organizatsiyalar psixologiyasi" kitobida ishlab chiqilgan. Goldsteyning tashkiliy konsepsiyasi, tashkilotlarni bir tizimga asoslangan tashkilotlar sarmoyasi sifatida tasavvur etadi. Unga asosan, tashkilotning muayyan tarkibiy elementlari (such as resurslar, hodimlar, va faoliyatlar) va ular orasidagi munosabatlar muhimdir.

**Abstract:** Carl goldstein's organizational concept is a concept that describes the basic principles of order and management in organizations. This concept was developed by Carl Goldstein in his book "organizational psychology". Goldstein's organizational concept envisions organizations as a system-based set of organizations. According to it, certain structural elements of the organization (such as resources, employees, and activities) and the relationship between them are important.

**Kalit so'zlar:** tashkilotlar psixologiyasi, tashkilotlar tartibi, tashkilotlar boshqaruvining tamoyillari, tashkilotlarda boshqaruv funksiyalari, tashkilotlarda kommunikatsiya, tashkilotlar rivojlanishi, tashkilotlar tizimi, tashkilotlarda qarorlar olish, tashkilotlar tarkibiy elementlari, tashkilotlar sarmoyasi.

Karl Goldsteyning tashkiliy konsepsiyasi, tashkilotlarda tartib, boshqaruv va rivojlanishning asosiy tamoyillarini ta'riflayan bir konsepsiyadir. Uning asosiy mazmuni, tashkilotlarni bir tizimga asoslangan tashkilotlar sarmoyasi sifatida tasavvur etish va ularning maqsadlariga erishish uchun ko'rsatilgan faoliyatlar bilan bog'liqligini tushunishdir.

Goldsteyning tashkiliy konsepsiyasiga asosan, tashkilotning muayyan tarkibiy elementlari (masalan, resurslar, hodimlar, faoliyatlar) va ular orasidagi munosabatlar ahamiyatga ega. Bu konsepsiya boshqaruvning asosiy funksiyalarini (rejalash, tashkil etish, liderlik, boshqaruv, baholash) ko'rsatadi va tashkilotni samaradorligini oshirish, maqsadlarga erishish va rivojlanishini ta'minlash uchun bajarilishi lozim bo'lgan vazifalarni belgilaydi.

Tashkiliy konsepsiya tashkilotlardagi boshqaruvning mohiyatini, boshqaruv usullarini, kommunikatsiyani va qarorlar olish jarayonlarini o'z ichiga oladi. Ushbu konsepsiya, tashkilotlarda tartib, samaradorlik va rivojlanishni ta'minlashda qo'llaniladigan qoidalar va prinsiplarni ta'riflashga ham imkon beradi.

Goldsteyning tashkiliy konsepsiyasi, tashkilotlardagi tartib, boshqaruvning effektivligi va tashkilotlar o'rtasidagi hamkorlikni oshirishga yo'l qo'ygan ilmiy rivojlanishlarga asos bo'lgan. Uning maqsadi, tashkilotlarda rivojlanish, samaradorlik va axloqiy islohga yo'l qo'yish asosida ko'rsatilgan tamoyillar va prinsiplarni tushunish va qo'llashdir. Karl Goldsteyning tashkiliy konsepsiyasi, tashkilotlardagi tartib, boshqaruv, va rivojlanishni tahlil qiluvchi bir tizimdir. Uning asosiy maxsusligi, tashkilotlarni qo'llanuvchilar, resurslar, hodimlar, faoliyatlar va ularning o'rtasidagi munosabatlarga asoslangan tashkilotlar sarmoyasiga o'xshash tasavvur qilishidir.

Goldsteynning konsepsiyasida tashkilot boshqaruvining besh asosiy funksiyasi tan olgan: planlash, tashkil etish, liderlik, boshqaruv, va boshqaruvni baholash. Bu funksiyalar tashkilotning maqsadlarini amalga oshirish uchun zarur bo'lgan jarayonlarni ifodalaydi.

Tashkiliy konsepsiyada boshqaruvning mohiyati va usullari, kommunikatsiya tizimi, qarorlar olish va qarorlar amalga oshirishning muhimligi ham ko'rsatiladi. Konsepsiya, tashkilotlarni samaradorligini oshirish, rivojlanishini ta'minlash va maqsadlarga erishish uchun zarur bo'lgan boshqaruv asoslarini va tamoyillarini ta'riflaydi.

Goldsteyning tashkiliy konsepsiyasi, tashkilotlarni tarkibiy elementlar, sarmoya, boshqaruv va faoliyatning o'zaro bog'liqlik aspektlaridan tashkil etilgan tizimga o'xshash ko'rsatadi. Ushbu konsepsiya tashkilotlarda tartib, samaradorlik va rivojlanishni ta'minlash uchun qoidalarni, prinsiplarni va jarayonlarni o'rganishga imkon beradi. Bu esa tashkilotlar sohasidagi ilmiy rivojlanishlarni oshirishga va tashkilotlarda boshqaruvning o'zgarishlarni kuchaytirishga qaratilgan.

Karl Goldsteyning tashkiliy konsepsiyasi, tashkilotlarda tartib, boshqaruv va rivojlanishning muhim tamoyillarini ta'riflaydan bir konseptsiyadir. Ushbu konsepsiya tashkilotlarda boshqaruvning asosiy funksiyalarini, kommunikatsiya jarayonlarini, qarorlar olish usullarini va tashkilotning tarkibiy elementlarini o'rgatadi.

Tashkiliy konsepsiyada, tashkilotlar "sarmoya" sifatida tasavvur etiladi, bu esa tashkilotning muayyan maqsadlarga erishishda boshqaruvning o'rnini ko'rsatadi. Konsepsiya, tashkilotlarning faoliyatini birlashtirish, tarkibiy elementlarni to'plashtirish va ular orasidagi munosabatlarni boshqarish asosida tashkilotning samaradorligini oshirishni maqsad qiladi.

Goldsteynning konsepsiyasi tashkilotlarda boshqaruvning besh asosiy funksiyasini (planlash, tashkil etish, liderlik, boshqaruv va baholash) ta'riflaydi. Bu funksiyalar tashkilotning maqsadlarini bajarish, mazkur maqsadlarga erishish uchun talab etiladigan qaydalar va usullarni belgilash, hamda hodimlar bilan effektiv kommunikatsiya qurishda o'rnatilgan. Tashkiliy konsepsiyani amaliyotga o'tkazishning asosiy maqsadi, tashkilotlarda tartib, samaradorlik va rivojlanishni ta'minlashda muhim qoidalarni va tamoyillarni ta'riflashdir. Bu konsepsiya, tashkilotlar sohasidagi



ilmiy o'rganishlarda ham muhim ahamiyatga ega bo'lgan va tashkilotlarni o'rganishning asosiy modeli sifatida foydalanilgan.

#### FOYDANILGAN ADABIYOTLAR:

1. Umida, K., & Mashxura, Q. (2023). O‘SMIRLIK DAVRIDA SUITSIDAL XULQ-ATVOR PAYDO BO‘LISHIDA OILAVIY MUNOSABAT. *International Journal of Contemporary Scientific and Technical Research*, 300-303.
2. Umida, K. (2023). OILADA BOLA TARBIYASINING ASOSIY OMILLARI. *International Journal of Contemporary Scientific and Technical Research*, 304-307.
3. Umida, K., & Gulrux, F. (2023). O‘SMIRLIK DAVRIDAGI OG‘ISHGAN XULQ-ATVORNING SHAKLLANISHI VA NAMOYON BO‘LISHI. *International Journal of Contemporary Scientific and Technical Research*, 296-300.
4. ABDUVAKILOVNA, K. U. (2023). KICHIK MAKTAB YOSHIDA BOLALAR DIQQATINING O‘ZIGA XOS XUSUSIYATLARI. ТАРАҚҚИЁТ ТАДҚИҚОТЛАРИ: ИЛМИЙ-АМАЛИЙ АНЖУМАНЛАР ТЎПЛАМИ.
5. Abduvakilovna, K. U. (2023). MAKTAB BITIRUVCHILARINI KASBGA YO‘NALTIRISHNING IJTIMOIIY-PSIXOLOGIK HUSUSIYATLARI. O‘ZBEKISTONDA FANLARARO INNOVATSIYALAR VA ILMIY TADQIQOTLAR JURNALI, 2(16), 399-402.
6. Abduvakilovna, K. U. (2022). O‘SMIRLIK DAVRINING PSIXOLOGIK XUSUSIYATLARI VA DEVIANT XULQ-ATVOR MUAMMOSI. O‘ZBEKISTONDA FANLARARO INNOVATSIYALAR VA ILMIY TADQIQOTLAR JURNALI, 2(14), 763-767.
7. Karakulova, U., Berdiyoroova, S., & Rejepbayeva, A. (2023). O ‘SMIRLIK DAVRIDA NOMOYON BO ‘LADIGAN DEVIANT XULQ-ATVOR. Журнал Педагогика и психологии в современном образовании, 3(2).
8. Abduvakilovna, K. U. (2022). OLIY O‘QUV YURTI TALABALARIDA KASBIY VA AXLOQIY SIFATLARI SHAKLLANISHINING PEDAGOGIK-PSIXOLOGIK TAJRIBA ISHLARI NATIJALARI. *Journal of new century innovations*, 19(2), 95-98.
9. Abduvakilovna, K. U., & Xusanovna, R. X. (2022). O‘SMIRLARDA DEVIANT XULQ-ATVOR SHAKLLANISHIGA OILAVIY NIZOLARNING TA‘SIRI. *Journal of new century innovations*, 19(2), 91-94.
10. Abduvakilovna, K. U., & Baxriddin o‘g‘li, X. J. (2022). O‘SMIRLARDA SALBIY XULQ-ATVOR NAMOYON BO‘LISHINING PSIXOLOGIK XUSUSIYATLARI. *Journal of new century innovations*, 19(2), 87-90.
11. Alibekov, D. (2021). SOTSIALNO-FILOSOFSKIE OSNOVY RAZVITIYA SISTEMY OBRAZOVANIYA. *Jurnal muzyki i iskusstva*, 2(2).

12. Farsakhanova, Dilafruz, and Davron Alibekov. "Technology to improve the quality of education based on educational values." Архив Научных Публикаций JSPI (2020).
13. Alibekov, Davron. "Sharq mutafakirlarining ta'lim-tarbiya borasidagi qarashlari." Журнал музыки и искусства 2.1 (2021).
14. Rahmatullayeva, M., & Norqulova, I. (2023). BO 'LAJAK PEDAGOGLARNING KASBIY MOSLASHTIRISH OMILLARI VA SHART-SHAROITLARI. *Журнал Педагогика и психологии в современном образовании*, 3(3), 83-88.
15. Umedovich, M. Y. (2023). ADVANTAGES AND DISADVANTAGES OF MODERN DISTANCE LEARNING. *Finland International Scientific Journal of Education, Social Science & Humanities*, 11(5), 1275-1281.
16. Rahmatullayeva, M., & Egamberdiev, J. (2023). THE MAIN PERIODS OF TEACHING FOREIGN LANGUAGE IN UZBEKISTAN. *Журнал Педагогика и психологии в современном образовании*, 3(3), 120-124.
17. Gulnoza, R., Mushtariy, R., & Makhliyo, S. (2023). THE PHYSIOLOGICAL BASIS OF TEMPERAMENT: UNRAVELING THE COMPLEXITIES OF HUMAN NATURE. *Journal of Academic Research and Trends in Educational Sciences*, 2(2), 243-247.

## SHAXSNING PSIXOSINTEZ NAZARIYASI

*Hamroqulov Shoxruz Sobirjon o'g'li*  
*O'zMU Jizzax filiali "Amaliy psixologiya"*  
*yo'nalishi 1-kurs talabasi*

**Annotasiya:** Shaxsning psixosintez nazariyasi, shaxsning ruhiy, jismoniy va ma'naviy komponentlari o'rtasidagi integratsiyaga asoslangan nazariyadir. Bu nazariya, insonning shaxsga xos tuzilishi, shaxsning o'zini aniqlash va rivojlantirish, psixologik va jismoniy holatlar orasidagi o'zaro aloqalarini tushunishga va tahlil qilishga intiladi.

**Abstract:** The psychosynthesis theory of personality is a theory based on the integration between mental, physical and spiritual components of personality. This theory seeks to understand and analyze the human personality structure, self-identification and development, and the interrelationships between psychological and physical states.

**Kalit so'zlar:** psixosintez, nazariya, shaxs, ruhiy komponentlar, integratsiya, tuzilish, rivojlantirish, psixologik holatlar, jismoniy holatlar, o'zini aniqlash, o'zini rivojlantirish, energiyalar, bilim, mafkuraviy yondashuvlar, tahlil qilish, yo'l harakatlanish, potensial, tarbiyaviy jarayonlar, yolg'izlik, maqsadga yo'naltirish.

Psixosintez" so'zi "psixoanaliz" so'ziga antiteza kabi eshinishi bejiz emas. Dastlab, Assagioli o'zi psixoanaliz bilan shug'ullangan va 20-asrning boshlarida psixoanaliz muallifi Zigmund Freyd Roberto Assagiolini Italiyadagi asosiy izdoshlaridan biri deb hisoblagan. Ammo keyinchalik Assagioli psixoanaliz tomonidan taklif qilingan shaxs psixikasining chuqurligini o'rganish shaxsiyatni uyg'unlashtirish uchun etarli emas deb hisobladi, garchi bu bizning muammolarimiz, qo'rquvlarimiz va ichki ziddiyatlarimizni belgilaydigan ongsizning "qorong'u kuchlari" bilan tanishishga imkon beradi. Assagioli o'zining amaliy psixologiya yo'nalishini ishlab chiqdi va uni psixosintez deb atadi.

Assagioli psixosintezni "bizning aqliy hayotimizning dinamik, hatto dramatik kontseptsiyasi", deb ta'riflagan, bu ko'p turli, shu jumladan qarama-qarshi kuchlarning doimiy o'zaro ta'siri va kurashi sifatida namoyon bo'ladi, ularni doimo nazorat qilish, muvofiqlashtirish va ulardan foydalanishga harakat qiladigan birlashtiruvchi markazga ega.

Psixosintez birinchi navbatda shaxsni rivojlantirish [va takomillashtirishga](#), so'ngra uning o'zini o'zi bilan munosabatlarini uyg'unlashtirishga va u bilan tobora to'liq birlashishga qaratilgan.

Oldingi psixologik maktablardan, masalan, psixoanalizdan farqli o'laroq, psixosintez birinchi navbatda insonning quvonch, qiziquvchanlik, muhabbat va boshqalar kabi ijobiy fazilatlariga e'tibor qaratadi va insonning shaxsiy azob-uqubatlarini engish uchun zarur bo'lgan ushbu fazilatlarga ega bo'lishga intiladi. shaxs va jamiyat, sayyora, dunyo azoblari bilan. Psixosintez [insonning muammosiga emas](#), balki uning maqsadiga, ijobiy motivatsiyasiga, nimaga erishmoqchi ekanligiga e'tibor qaratadi.

Psixosintezning, shuningdek, psixoanalizning asosiy qiyinligi shundaki, bemor bilan ishlash asosan uning ongsizligi darajasida amalga oshiriladi.

Shaxsning psixosintez nazariyasi, insonning ruhiy, jismoniy, va ma'naviy strukturasi integratsiyasiga asoslangan nazariyadir. Bu nazariya, shaxsga xos tuzilishni, o'zini anglash va rivojlantirishni, psixologik va jismoniy holatlar orasidagi o'zaro aloqalarini tushunish va tahlil qilishni o'z oldiga maqsad qiladi.

Psixosintez nazariyasi, Karl Yung, Abraham Maslou, Roberto Assagioli kabi psixologlar tomonidan rivojlantirilgan bo'lib, shaxsning ruhiy energiyalarini, bilim, mafkuraviy yondashuvlarini va o'z-o'zini tushunish jarayonlari yordamida bir-biriga bog'liq komponentlar sifatida nomoyon bo'ladi. Bu nazariya asosida, shaxsga to'g'ri harakatlanish, rivojlanish va to'liq potensialini amalga oshirish imkonini beruvchi integratsiya va tarbiyaviy jarayonlarning rivojlanishi hamda shaxsni to'g'ri maqsadga yo'naltirishga ahamiyat beriladi.

Shaxsning psixosintez nazariyasi shaxsga, o'zini aniqlash, o'z-o'zini boshqarish, motivatsiyani oshirish, o'z-o'zini rivojlantirish, xayotiy maqsadlarni o'zlashtirish, shaxsga qulaylik, tinchlik va yaxshilik hislarini beradi. Bu nazariya shaxsga erkinlik, o'z-o'zini ro'yobga chiqarish, o'ziga ixtisoslashish, va o'zini ma'naviy o'zaro aloqalar orqali ifodalash imkonini beradi.

Shaxsning psixosintez nazariyasi, shaxsga muvaffaqiyatga erishish, o'ziga xos bo'lgan to'liq potensialini va maqsadlarini aniqlash, rivojlantirish va amalga oshirishda yordam beradi. Bu nazariya shaxsning ma'naviyatini va jismoniy holatlarini bir-biriga bog'liqlik bilan tahlil qilish, shaxsning o'zini tushunish va boshqarish jarayonlarini o'rganishga xizmat qiladi. Shaxsning psixosintez nazariyasi yana ko'proq ma'lumot olish uchun sizga quyidagi muhim nuqtalarni taqdim etishim mumkin:

**1. Karl Yung:** Karl Yung, Shvetsariyalik psixolog va psixiatr bo'lib, psixosintez nazariyasini rivojlantirgan asosiy shaxslardan biridir. Yung, arxetiplar, kolektiv bilimlar, ruhiy energiyalar va shaxsning tuzilishi haqidagi g'oyalar bilan mashhur bo'lgan.

**2. Roberto Assajoli:** Roberto Assagioli, Italiyalik psixoterapevt va psixolog bo'lib, psixosintezning asosiyning tomonini ko'rsatgan. Assajoli, shaxsga integratsiya, birlashganlik va maqsadga yo'naltirishning ahamiyatini ta'kidlab, o'z-o'zini tushunish va rivojlantirishning mohiyatini yoritgan.

Psixosintezning asosiy tamoyillari ruhiy qismlar, badiiy hissiyotlar, bilim, motivatsiya, o'zining maqsadi va boshqa asosiy komponentlar orasidagi integratsiyaga asoslangan.

❖ *Shaxsning integratsiyasi:* Shaxsning integratsiyasi, psixosintez nazariyasi asosida, shaxsning ruhiy, jismoniy va ma'naviy qismlarining o'zaro bog'liqlik va tarkibini anglatadi. Bu integratsiya jarayonlari natijasida shaxsning to'liq potentsiali amalga oshirilishi va maqsadlariga yo'naltirishi kutiladi.

❖ *O'zini aniqlash va rivojlantirish:* Psixosintezning birinchi qadamida shaxsning o'zini aniqlash va rivojlantirish jarayonlari muhim o'rinini egallayadi. Bu jarayonlarda shaxs, o'zini-o'zini tushunish, o'zining istaklari va xayoti bilan bog'liqlikni o'rganadi, o'zini boshqarishning vositalarini o'rganadi.

❖ *Maqsadga yo'naltirish:* Psixosintezning maqsadga yo'naltirish tamoyillari, shaxsga xayotiy maqsadlarini aniqlash, ularga rioya qilish va harakatlanishni o'rgatishni o'z ichiga oladi. Bu, shaxsning o'ziga mos maqsadlari bilan bog'liq hayotni o'rganishda ahamiyatlidir.

#### FOYDALANILGAN ADABIYOTLAR ;

1. Umida, K., & Mashxura, Q. (2023). O‘SMIRLIK DAVRIDA SUITSIDAL XULQ-ATVOR PAYDO BO‘LISHIDA OILAVIY MUNOSABAT. International Journal of Contemporary Scientific and Technical Research, 300-303.
2. Umida, K. (2023). OILADA BOLA TARBIYASINING ASOSIY OMILLARI. International Journal of Contemporary Scientific and Technical Research, 304-307.
3. Umida, K., & Gulrux, F. (2023). O‘SMIRLIK DAVRIDAGI OG‘ISHGAN XULQ-ATVORNING SHAKLLANISHI VA NAMOYON BO‘LISHI. International Journal of Contemporary Scientific and Technical Research, 296-300.
4. ABDUVAKILOVNA, K. U. (2023). KICHIK MAKTAB YOSHIDA BOLALAR DIQQATINING O‘ZIGA XOS XUSUSIYATLARI. ТАРАҚҚИЁТ ТАДҚИҚОТЛАРИ: ИЛМИЙ-АМАЛИЙ АНЖУМАНЛАР ТЎПЛАМИ.
5. Abduvakilovna, K. U. (2023). MAKTAB BITIRUVCHILARINI KASBGA YO‘NALTIRISHNING IJTIMOIIY-PSIXOLOGIK HUSUSIYATLARI. O‘ZBEKISTONDA FANLARARO INNOVATSIYALAR VA ILMIY TADQIQOTLAR JURNALI, 2(16), 399-402.
6. Abduvakilovna, K. U. (2022). O‘SMIRLIK DAVRINING PSIXOLOGIK XUSUSIYATLARI VA DEVIANT XULQ-ATVOR MUAMMOSI. O‘ZBEKISTONDA FANLARARO INNOVATSIYALAR VA ILMIY TADQIQOTLAR JURNALI, 2(14), 763-767.
7. Karakulova, U., Berdiyoroova, S., & Rejebbayeva, A. (2023). O ‘SMIRLIK DAVRIDA NOMOYON BO ‘LADIGAN DEVIANT XULQ-ATVOR. Журнал Педагогика и психологии в современном образовании, 3(2).

8. Abdvakilovna, K. U. (2022). OLIY O‘QUV YURTI TALABALARIDA KASBIY VA AXLOQIY SIFATLARI SHAKLLANISHINING PEDAGOGIK-PSIXOLOGIK TAJRIBA ISHLARI NATIJALARI. *Journal of new century innovations*, 19(2), 95-98.
9. Abdvakilovna, K. U., & Xusanovna, R. X. (2022). O‘SMIRLARDA DEVIANT XULQ-ATVOR SHAKLLANISHIGA OILAVIY NIZOLARNING TA’SIRI. *Journal of new century innovations*, 19(2), 91-94.
10. Abdvakilovna, K. U., & Baxriddin o‘g‘li, X. J. (2022). O‘SMIRLARDA SALBIY XULQ-ATVOR NAMOYON BO‘LISHINING PSIXOLOGIK XUSUSIYATLARI. *Journal of new century innovations*, 19(2), 87-90.
11. Alibekov, D. (2021). SOTSIALNO-FILOSOFSKIE OSNOVY RAZVITIYA SISTEMY OBRAZOVANIYA. *Jurnal muzyki i iskusstva*, 2(2).
12. Farsakhanova, Dilafuz, and Davron Alibekov. "Technology to improve the quality of education based on educational values." *Архив Научных Публикаций JSPI* (2020).
13. Alibekov, Davron. "Sharq mutafakirlarining ta'lim-tarbiya borasidagi qarashlari." *Журнал музыки и искусства* 2.1 (2021).
14. Rahmatullayeva, M., & Norqulova, I. (2023). BO ‘LAJAK PEDAGOGLARNING KASBIY MOSLASHTIRISH OMILLARI VA SHART-SHAROITLARI. *Журнал Педагогике и психологии в современном образовании*, 3(3), 83-88.
15. Umedovich, M. Y. (2023). ADVANTAGES AND DISADVANTAGES OF MODERN DISTANCE LEARNING. *Finland International Scientific Journal of Education, Social Science & Humanities*, 11(5), 1275-1281.
16. Rahmatullayeva, M., & Egamberdiev, J. (2023). THE MAIN PERIODS OF TEACHING FOREIGN LANGUAGE IN UZBEKISTAN. *Журнал Педагогике и психологии в современном образовании*, 3(3), 120-124.
17. Gulnoza, R., Mushtariy, R., & Makhliyo, S. (2023). THE PHYSIOLOGICAL BASIS OF TEMPERAMENT: UNRAVELING THE COMPLEXITIES OF HUMAN NATURE. *Journal of Academic Research and Trends in Educational Sciences*, 2(2), 243-247.

**TALABA-YOSHLARNI IJTIMOIIY OILAVIIY HAYOTGA  
TAYYORLASHNING PEDAGOGIK VA PSIXOLOGIK XUSUSIYATLARI**

*Karakulova Umida O'zMU jJizzax filiali  
"Oila psixologiyasi" kafedrasi o'qituvchisi  
Rejebbayeva Aygul Zokirboy Qizi  
O'zMU jJizzax filiali "Oila psixologiyasi"  
yo'nalishi I-kurs talabasi*

**Annotatsiya:** Mazkur maqolada talaba-yoshlarni oilaviy hayotga tayyorlashning pedagogik-psixologik asoslari, hamda oilaviy muhitda ma'naviy, odob-axloq masalalari, kamolotga erishish yo'llari hamda uning o'ziga xos xususiyatlari yoritilgan.

**Kalit so'zlar:** Ta'lim-tarbiya, oila, talaba-yoshlar, odob-axloq masalalari, jamiyat, milliy qadriyatlar, milliy an'analar, urf-odatlar, ota-onalar, turmush, nikoh, Islom dini, muqaddas manbalar.

Oila va jamiyat bir-biri bilan chambarchas bog'liq tushuncha bo'lib, jamiyatning oilalardan tashkil topadi. Bosh qomusimiz hisoblangan konstitutsiyamizda "Oila-jamiyatning asosiy bo'g'ini" ekanligi ta'kidlab o'tilgan. Bizning mintalitetda avvaldan oilani muqaddas hisoblab kelishgan va qizlarni yoshligidan oilaga tayyorlashga katta e'tibor berib kelishgan. Qizlarimizning ma'naviyatli odob-axloqli bo'lishida, albatta, oilada yoshi kattalarning o'rni beqiyos. Ko'p xollarda qaysi oilada bobo-buvilar bo'lsa qizlar iffatli, ertasini o'ylagan, xulqi go'zal bo'lib yetishadi. Lekin hozir ayrim oilalarad bu masalaga e'tibor bermasdan ota-onalar ko'proq farzandining yaxshi yashashini, ertaga o'ylab, hamda o'z manfaatlari yo'lida farzandidan foydalanib kelmoqda.

Ma'lumki, sog'lom oilaning asoslariga oilada er-xotinning o'zaro munosabati, ularning farzandlariga, farzandlarining ota-onalari, aka-uka, opa-singil va boshqa qarindoshlari, jamiyatga nisbatan burch va mas'uliyatlari kiradi. Ota-onalar, psixolog-pedagog yoshlar tarbiyasining naqadar murakkabligi va mas'uliyatli ekanligini bilashadi. Shuning uchun xam ularni tarbiyalashda ta'limiy qadriyatlar va boy ma'naviy meroslarimizdan foydalanish zaruriyatini davr taqozo etmoqda.

Olib borilgan psixologik tadqiqotlar va o'tkazilgan so'rovnomalar natijasida hozirgi kunda ota-onalar o'z farzandlarini quyidagi yo'llar bilan tarbiyalashga harakat qilayotganliklari aniqlandi:

- ibrat bo'la oladigan shaxslar namunasida tarbiyalash uchun ularga biriktirib qo'yish;
- donolar fikrlari, o'g'itlari, asarlarini o'rganishga da'vat etib, kundalik hayotda ularni qo'llashga o'rgatish orqali;

- jamiyat hayotida ro'y berayotgan voqealar, insonlar xatti-harakatlarini kuzatib, tegishli xulosalar chiqarish orqali;

- insonning o'zini tutishini o'rganish, uni qiyoslash, taqqoslash va xulosa chiqarishga o'rgatish orqali.

Ushbu tarbiyalash ta'sirida bo'lgan yoshlar jamiyatda o'z o'rniga ega bo'lidi, o'z Vataniga foyda keltiradi. Bugungi kun talabi ham inson bolasi eng qudratli kuchga - o'z tafakkuriga ega bo'lishi lozimligi ko'rsatmoqda.

Yoshlarning ko'pchiligi aynan talabalik yillarida yoki uning yakunida oila qurganlari tufayli ham oila-nikoh munosabatlarida, oila a'zolari bilan muloqotda yuqori darajadagi ma'naviy-axloqiy va pedagogik-psixologik tayyorgarlik, turmush madaniyatiga ega bo'lishlari talab qilinadi. Kuzatishlarimiz shuni ko'rsatadiki, ko'pchilik talaba-yoshlar bunday munosabatga kirishishga hali tayyor emaslar. Oilaviy munosabatlar O'zbekiston Respublikasining "Oila kodeksi"da belgilab qo'yilgan. Bular nikoh, er-xotin, ota-ona, farzandlar va oilaning boshqa a'zolari o'rtasidagi munosabatlar. Shuning uchun ham oila qurishda yoshlar dastlab oila va nikoh tushunchasini, uning mohiyatini anglab etishlari zarur. Bunga, avvalo, har bir fuqaroning faqat bitta nikohda bo'la olishi, u har ikki tomonning roziligi bilan sodir bo'lishi, shaxsiy va mulkiy teng huquqlilikka ega bo'lishi, majburiyatlarda teng huquqlilik, oilaning davlat tomonidan muhofaza etilishi, onalikning muhofaza qilinishi va rag'batlantirib borilishi, o'zaro munosabatlar davlat tomonidan huquqiy tartibga solinishi kabi nikoh va oila qoidalarini bilib olishlari va unga rioya qilishlari talab etiladi. Ikkinchidan, har bir yosh ixtiyoriy ravishda nikohdan o'tishi, majburiy nikoh tuzish "Oila kodeksi"da ta'qiqlanganini bilish muhim.

Taniqli faylasuf olim J.Tulyenov fikricha «Qadriyatlar dyeyilganda inson va insoniyat uchun ahamiyatli bo'lgan, millat, elat va ijtimoiy guruhlarning manfaatlari va maqsadlariga xizmat qiladigan tabiat va jamiyat hodisalari majmui tushunilmog'i lozim». Qadriyatlar amal qilish doirasiga ko'ra milliy, mintaqaviy va umuminsoniy turlarga bo'linadi. Milliy qadriyatlar murakkab ijtimoiy - ruhiy hodisa bo'lib, u millatning tili, madaniyati, tarixi, urf-odatlarini, an'analarini, jamiki moddiy va ma'naviy boyliklarini, iqtisodiy, ijtimoiy- siyosiy hayotining barcha tomonlarini qamrab oladi. Bu sohada olib borilgan ko'p yillik ilmiy izlanishlarimiz milliy qadriyatlar o'zbek xalqining ma'naviy sifatlari, moddiy boyliklarini hamda ijtimoiy- siyosiy an'analarini qamrab oladi deb xulosa chiqarishimizga imkon berdi.

Demak, yigitlarning ham ma'naviy yuksak, fikr doirasi keng, odobli bo'lishi bilan birga salomatligini ham kuzatish alohida ahamiyatga egadir. Qizlar bilan bir qatorda yigitlarni ham nikohdan avval salomatliklarini nazoratdan o'tkazish ular qurgan oilaning kelajakda buzilishiga sabab bo'luvchi omillarni oldini olishga yordam beradi. Masalan, har ikki yoshning yuqumli yoki surunkali kasalliklari ruhiy xastaligi, aqli zaifligi aniqlansa, ularning nikohlanishi man etiladi. Oila qurishda yaqin



qarindoshlar o'rtasida ham nikohga yo'l qo'yish 21 mumkin emas. Bunday nikohlar oqibatida nogiron, aqli zaif farzandlar dunyoga kelib, oila baxtiga zavol bo'lmoqda. Oila qurayotgan yigit va qizlar voyaga etgan oilalarning muvofiqligi ham katta ahamiyatga ega, ya'ni oilalar o'rtasidagi tenglik bu nasl-nasab, ijtimoiy mavqei jihatdan bilimi va saviyasi, did-farosat, iymon-e'tiqod, mulkdorlikda birbiriga muvofiq bo'lishi, aks holda bunday nikohdan so'ng, albatta, oila juda ko'p kelishmovchiliklar sodir bo'lib, buning oqibati ham ajralish bilan tugashi yoki bir tomonning xiyonatiga olib kelishi mumkin. Shuning uchun ham yoshlar oila qurgunga qadar oilaviy hayotga ma'naviy-axloqiy, psixologik-pedagogik jihatdan tayyor, yetarli turmush madaniyatiga ega bo'lsalar, oila mustahkam va barkamol bo'ladi. Buning uchun esa yoshlarni oilaviy hayotga tayyorlashga, avvalo, bu hayot haqidagi tasavvurlarni shakllantirish zarur.

#### FOYDANILGAN ADABIYOTLAR:

1. Umida, K., & Mashxura, Q. (2023). O'SMIRLIK DAVRIDA SUITSIDAL XULQ-ATVOR PAYDO BO'LISHIDA OILAVIY MUNOSABAT. *International Journal of Contemporary Scientific and Technical Research*, 300-303.
2. Umida, K. (2023). OILADA BOLA TARBIYASINING ASOSIY OMILLARI. *International Journal of Contemporary Scientific and Technical Research*, 304-307.
3. Umida, K., & Gulrux, F. (2023). O'SMIRLIK DAVRIDAGI OG'ISHGAN XULQ-ATVORNING SHAKLLANISHI VA NAMOYON BO'LISHI. *International Journal of Contemporary Scientific and Technical Research*, 296-300.
4. ABDUVAKILOVNA, K. U. (2023). KICHIK MAKTAB YOSHIDA BOLALAR DIQQATINING O'ZIGA XOS XUSUSIYATLARI. ТАРАҚҚИЁТ ТАДҚИҚОТЛАРИ: ИЛМИЙ-АМАЛИЙ АНЖУМАНЛАР ТЎПЛАМИ.
5. Abdvakilovna, K. U. (2023). MAKTAB BITIRUVCHILARINI KASBGA YO'NALTIRISHNING IJTIMOIIY-PSIXOLOGIK HUSUSIYATLARI. O'ZBEKISTONDA FANLARARO INNOVATSIYALAR VA ILMIY TADQIQOTLAR JURNALI, 2(16), 399-402.
6. Abdvakilovna, K. U. (2022). O'SMIRLIK DAVRINING PSIXOLOGIK XUSUSIYATLARI VA DEVIANT XULQ-ATVOR MUAMMOSI. O'ZBEKISTONDA FANLARARO INNOVATSIYALAR VA ILMIY TADQIQOTLAR JURNALI, 2(14), 763-767.
7. Karakulova, U., Berdiyorova, S., & Rejepbayeva, A. (2023). O'SMIRLIK DAVRIDA NOMOYON BO'LADIGAN DEVIANT XULQ-ATVOR. *Журнал Педагогика и психологии в современном образовании*, 3(2).
- 8 Abdvakilovna, K. U. (2022). OLIY O'QUV YURTI TALABALARIDA KASBIY VA AXLOQIY SIFATLARI SHAKLLANISHINING PEDAGOGIK-

PSIXOLOGIK TAJRIBA ISHLARI NATIJALARI. *Journal of new century innovations*, 19(2), 95-98.

9. Abduvakilovna, K. U., & Xusanovna, R. X. (2022). O‘SMIRLARDA DEVIANT XULQ-ATVOR SHAKLLANISHIGA OILAVIY NIZOLARNING TA’SIRI. *Journal of new century innovations*, 19(2), 91-94.
10. Abduvakilovna, K. U., & Baxriddin o‘g‘li, X. J. (2022). O‘SMIRLARDA SALBIY XULQ-ATVOR NAMOYON BO‘LISHINING PSIXOLOGIK XUSUSIYATLARI. *Journal of new century innovations*, 19(2), 87-90.
11. Alibekov, D. (2021). SOTSIALNO-FILOSOFSKIE OSNOVY RAZVITIYA SISTEMY OBRAZOVANIYA. *Jurnal muzyki i iskusstva*, 2(2).
12. Farsakhanova, Dilafruz, and Davron Alibekov. "Technology to improve the quality of education based on educational values." *Архив Научных Публикаций JSPI* (2020).
13. Alibekov, Davron. "Sharq mutafakirlarining ta'lim-tarbiya borasidagi qarashlari." *Журнал музыки и искусства* 2.1 (2021).
14. Rahmatullayeva, M., & Norqulova, I. (2023). BO ‘LAJAK PEDAGOGLARNING KASBIY MOSLASHTIRISH OMILLARI VA SHART-SHAROITLARI. *Журнал Педагогике и психологии в современном образовании*, 3(3), 83-88.
15. Umedovich, M. Y. (2023). ADVANTAGES AND DISADVANTAGES OF MODERN DISTANCE LEARNING. *Finland International Scientific Journal of Education, Social Science & Humanities*, 11(5), 1275-1281.
16. Rahmatullayeva, M., & Egamberdiev, J. (2023). THE MAIN PERIODS OF TEACHING FOREIGN LANGUAGE IN UZBEKISTAN. *Журнал Педагогике и психологии в современном образовании*, 3(3), 120-124.
17. Gulnoza, R., Mushtariy, R., & Makhliyo, S. (2023). THE PHYSIOLOGICAL BASIS OF TEMPERAMENT: UNRAVELING THE COMPLEXITIES OF HUMAN NATURE. *Journal of Academic Research and Trends in Educational Sciences*, 2(2), 243-247.

## LEONTEVNING SHAXS NAZRIYASI

*Mamayusopova Maftuna Muhiddin qizi*

*O`ZMU Jizzax filiali*

*Amaliy psixologiya yo`nalishi 1 kurs talabasi*

**Anotatsiya:** Ushbu maqolada Leontevning shaxs nazariyasi va shaxs yondoshuvi haqida fikrlari berilgan. Leontev konsepsiyasi inson rivojlanishida ijtimoiy determinatsiyaning o`rni haqidagi qarashni ma`qullab, qaysidir ma`noda Vigotskiy yo`lini davom ettirgan.

**Kalit so`zlar:** shaxs, individual, faoliyat fenomeni, individ, faoliyat motivi, oliy psixik funksiyalar, xulq-atvor.

Izlanishlar shuni ko`rsatdiki, xulq atvori o`zlashtirish avval tashqi (sotsial) planda, kattalar bilan muloqot davomida rivojlanadi va shundan so`ng funksiyalar ichiga aylanadi. Bu qonuniyat, ma`naviy rivojlanishning umumgenetik qonuni deb ataladi. Shaxsning shakllanishi, Vigotskiyning fikricha, moddiy rivojlanishni aks etadi. Uning fikricha bola shaxsiyati bilan moddiy rivojlanish o`rtasida teng belgisini qo`yishimiz mumkin. Shaxs shunday tarixiy rivojlanishda shakllanadi. Shaxsning ko`rsatkichi deb tabiiy va oliy psixik funksiyalar ko`rinishida ko`rishimiz mumkin. Insonda qancha ma`naviy funksiyalar ko`p bo`lsa unda shuncha dunyo va o`z xulq-atvori ustidan bo`lgan boshliqligi kuchayadi.

A.N.Leontev (1903-1979) –psixolog, ilm tashkilotchisi, faoliyat nazariyasi asoschisi. Uning asarlari orasidan “Psixika rivojlanishi”, “Faoliyat, ong, shaxs”, kabilari mashhurdir. Leontev konsepsiyasi inson rivojlanishida ijtimoiy determinatsiyaning o`rni haqidagi qarashni ma`qullab, qaysidir ma`noda Vigotskiy yo`lini davom ettirgan. Leontevning shaxs teoriyasi asosiy prinsipi yordamida insonning natural faoliyatini tushunish bilan ifodalash mumkin. Uning konsepsiyasining asosiy tushunchasi bu faoliyat kategoriyasidir. Faoliyat fenomeni sabab, atrof olam ta`sirida yuzaga keladigan jarayon tekshiriladi.

Faoliyatning asosiy formasi uning tashqi faoliyatidir. Daliliy ma`nosi bu so`z ma`nosi bilan solishtiriladi. Leontev ta`kidlab o`tganidek, ma`no faqatgina bitta taalluqli bo`la olmaydi, chunki harakatni individ bajarmaydi. Tarixiy rivojlanishning tashqi faoliyat davrida ichki funksiyalar yuzaga kelishi mumkin, ular tez shakllanib 2ta formaga aylanadi.

Predmetli faoliyatda asosan o`z-o`zini ta`minlay oluvchi-harakat va operatsiyalar ajralib chiqadi. Ichki faoliyatda motiv va maqsad shularga kiradi. Butun bir faoliyatni o`rganishdan maqsad ichki sistema bog`lamishlar va munosabatlarni tadqiq qilishdir.

Leontev fikricha shaxs bu faoliyatning ichki momenti, shaxs tushunchasi asosan individ tushunchasi bilan adashtiriladi. "Individ" tushunchasi konkret subektning bo'linmasligi, butunligi va o'zgacha ekanligini ifodalaydi. Individ filogenetik va ontogenetik rivojlanishningso'nggi mahsulidir. Shaxs strukturasi motiv va faoliyat orqali yuritiladi. Uning ta'kidlashicha, insonning alohida psixologik yoki sotsial-psixologik tomonlaridan kelib chiqqan holatda "Shaxs strukturasi" hosil qilish mumkin emas, bu shaxs o'zagida unga o'rnatilgan genetik programmalarida, uning mavjud salohiyatida emas balki bilimi va faxmidadir.

Shaxs analizi birligida shaxs mazmuni inson ongida motivni maqsadga bo'lgan munosabati sifatida o'rta qilib chiqadi. Shaxs mazmuni shaxs analizi sifatida o'rta qilib chiqmaydi chunki uning haqiqiy ko'rinishi individ bilan bo'lgan munosabati bilan o'lanadi. Mazmuni bu haqiqatning umumlashtirgani bo'lib asosan so'z va gaplarda kristallashib, fiksirlashib boradi. Bu jamoa tajribasining ideallashtirilgan ruhiy shaklidir.

Leontev faoliyat motivining o'zgarishi shaxs mazmuni o'zgarishi bilan birga amalga oshiriladi. Misol uchun, talaba tomonidan kitobning mutoola qilinishi uning maqsadini ifoda etadi. Uning motivi esa mutoola qilish orqali kelajakdagi kasbga tayyorlash yoki imtihonga tayyorlashdir. Shaxs fikrlarini o'rganish muomalarini Leontev ishlab chiqqan g'oyalar asosida o'rganishni psixologiyaning turli xil jabhalarida qo'llaniladi.

A. N. Leontevning fikriga ko'ra, "shaxsning shaxsiyati "ishlab chiqarilgan" - ijtimoiy munosabatlar tomonidan yaratilgan". tomonidan . Shunday qilib, ko'rinib turibdiki, mahalliy psixologlarning shaxsiyati haqidagi g'oyalarning asosini ijtimoiy munosabatlar majmui sifatidagi marksistik postulat tashkil etadi. Keling, Leontevning shaxsiyatni tushunish xususiyatlarini qisqacha tavsiflaylik. Shaxsiyat, uning fikricha, insonning jamiyatdagi hayoti tomonidan yaratilgan maxsus turdagi psixologik shakllanishdir. Turli faoliyat turlarining bo'ysunishi [shaxsning asosini yaratadi](#), uning shakllanishi ijtimoiy rivojlanish (ontogenez) jarayonida sodir bo'ladi.

Leontev "shaxs" tushunchasiga odamning genotipik shartli xususiyatlari - jismoniy konstitutsiya, asab tizimining turi, temperament, [biologik ehtiyojlar](#), samaradorlik, tabiiy moyillik, shuningdek, [olingan bilim](#), ko'nikma va qobiliyatlarni, shu jumladan kasbiy qobiliyatlarni nazarda tutmagan. Yuqorida sanab o'tilgan toifalar, uning fikricha, shaxsning individual xususiyatlarini tashkil qiladi. Leontevning fikriga ko'ra, "individ" [tushunchasi](#), birinchidan, ma'lum bir biologik turning alohida individi sifatida ma'lum bir shaxsning yaxlitligi va bo'linmasligini, ikkinchidan, turning ma'lum bir vakilining uni boshqa turlardan ajratib turadigan xususiyatlarini aks ettiradi. bu turning vakillari.

Nima uchun Leontiev bu xususiyatlarni ikki guruhga ajratdi: individual va shaxsiy? Uning fikricha, [individual xususiyatlar](#), shu jumladan genotipik jihatdan aniqlanganlar, inson hayoti davomida ko'p jihatdan o'zgarishi mumkin. Ammo bundan ular shaxsiy bo'lib qolmaydi, chunki inson avvalgi tajriba bilan boyitilgan shaxs emas. Shaxsning xususiyatlari shaxsiyat xususiyatlariga o'tmaydi. Hatto o'zgartirilgan bo'lsa ham, ular hali ham individual xususiyatlar bo'lib qolaveradi, ular paydo bo'lgan [shaxsni aniqlamaydi](#), balki uni shakllantirish uchun zarur shartlar va shartlarni tashkil qiladi.

Shaxsiy rivojlanish bizning oldimizda bir-biri bilan ierarxik munosabatlarga kiradigan ko'plab faoliyatlarning o'zaro ta'siri jarayoni sifatida namoyon bo'ladi. Shaxs faoliyatning ierarxik munosabatlari majmui sifatida harakat qiladi. Ularning o'ziga xosligi, A. N. Leontievning so'zlariga ko'ra, organizm holatlaridan "bog'lanish" dan iborat. "Faoliyatning bu ierarxiyasi o'z rivojlanishi bilan shakllanadi, ular shaxsning o'zagini tashkil qiladi", deb ta'kidlaydi muallif. Ammo bu faoliyat ierarxiyasining psixologik tavsifi haqida savol tug'iladi. "Faoliyat ierarxiyasi" ni psixologik talqin qilish uchun A. N. Leontiev "ehtiyoj", "motiv", "hissiyot", va "ma'no" tushunchalaridan foydalanadi. E'tibor bering, faoliyat yondashuvining mazmuni ushbu tushunchalar o'rtasidagi an'anaviy munosabatni va ularning ba'zilarining ma'nosini o'zgartiradi.

Oddiy motiv o'rnini atalmish narsa egallaydi motiv-maqсад, A. N. Leontiev tomonidan shaxsning kelajakdagi ramkasining tarkibiy elementi sifatida kiritilgan kontseptsiya. Demak, rag'batlantiruvchi motivlar, ya'ni [motivatsiya qiluvchi](#), ba'zan o'ta emotsional, lekin his-tuyg'u hosil qiluvchi funktsiyadan mahrum bo'lgan va faoliyatni ham rag'batlantiradigan, lekin ayni paytda unga shaxsiy ma'no beradigan his-tuyg'u hosil qiluvchi motivlar yoki motiv-maqсадlar mavjud.

Ushbu motivlarning ierarxiyasi A. N. Leontiev shaxsiyati tarkibida markaziy o'rinni egallagan shaxsning motivatsion sohasini tashkil etadi, chunki faoliyat ierarxiyasi ma'noni shakllantiruvchi motivlarning adekvat ierarxiyasi orqali amalga oshiriladi. Uning fikricha, "shaxsning tuzilishi "asosiy, o'z [ichida ierarxiyalangan](#), motivatsion chiziqlarning nisbatan barqaror konfiguratsiyasidir. Asosiy motivatsion yo'nalishlarning ichki munosabatlari shaxsning umumiy "psixologik" profilini tashkil qiladi.

#### FOYDANILGAN ADABIYOTLAR:

1. Umida, K., & Mashxura, Q. (2023). O'SMIRLIK DAVRIDA SUITSIDAL XULQ-ATVOR PAYDO BO'LISHIDA OILAVIY MUNOSABAT. International Journal of Contemporary Scientific and Technical Research, 300-303.
2. Umida, K. (2023). OILADA BOLA TARBIYASINING ASOSIY OMILLARI. International Journal of Contemporary Scientific and Technical Research, 304-307.

3. Umida, K., & Gulrux, F. (2023). O‘SMIRLIK DAVRIDAGI OG‘ISHGAN XULQ-ATVORNING SHAKLLANISHI VA NAMOYON BO‘LISHI. *International Journal of Contemporary Scientific and Technical Research*, 296-300.
4. ABDUVAKILOVNA, K. U. (2023). KICHIK MAKTAB YOSHIDA BOLALAR DIQQATINING O‘ZIGA XOS XUSUSIYATLARI. TARAQQIYOT TADQIQOTLARI: ILMIIY-AMALIY ANJUMANLAR TUPAMI.
5. Abduvakilovna, K. U. (2023). MAKTAB BITIRUVCHILARINI KASBGA YO‘NALTIRISHNING IJTIMOIIY-PSIXOLOGIK HUSUSIYATLARI. O‘ZBEKISTONDA FANLARARO INNOVATSIYALAR VA ILMIIY TADQIQOTLAR JURNALI, 2(16), 399-402.
6. Abduvakilovna, K. U. (2022). O‘SMIRLIK DAVRINING PSIXOLOGIK XUSUSIYATLARI VA DEVIANT XULQ-ATVOR MUAMMOSI. O‘ZBEKISTONDA FANLARARO INNOVATSIYALAR VA ILMIIY TADQIQOTLAR JURNALI, 2(14), 763-767.
7. Karakulova, U., Berdiyorova, S., & Rejepbayeva, A. (2023). O‘SMIRLIK DAVRIDA NOMOYON BO‘LADIGAN DEVIANT XULQ-ATVOR. *Журнал Педагогики и психологии в современном образовании*, 3(2).
8. Abduvakilovna, K. U. (2022). OLIY O‘QUV YURTI TALABALARIDA KASBIY VA AXLOQIIY SIFATLARI SHAKLLANISHINING PEDAGOGIK-PSIXOLOGIK TAJRIBA ISHLARI NATIJALARI. *Journal of new century innovations*, 19(2), 95-98.
9. Abduvakilovna, K. U., & Xusanovna, R. X. (2022). O‘SMIRLARDA DEVIANT XULQ-ATVOR SHAKLLANISHIGA OILAVIIY NIZOLARNING TA‘SIRI. *Journal of new century innovations*, 19(2), 91-94.
10. Abduvakilovna, K. U., & Baxriddin o‘g‘li, X. J. (2022). O‘SMIRLARDA SALBIY XULQ-ATVOR NAMOYON BO‘LISHINING PSIXOLOGIK XUSUSIYATLARI. *Journal of new century innovations*, 19(2), 87-90.
11. Alibekov, D. (2021). SOTSIALNO-FILOSOFSKIE OSNOVY RAZVITIYA SISTEMY OBRAZOVANIYA. *Jurnal muzyki i iskusstva*, 2(2).
12. Farsakhanova, Dilafuz, and Davron Alibekov. "Technology to improve the quality of education based on educational values." *Архив Научных Публикаций JSPI* (2020).
13. Alibekov, Davron. "Sharq mutafakirlarining ta‘lim-tarbiya borasidagi qarashlari." *Журнал музыки и искусства* 2.1 (2021).
14. Rahmatullayeva, M., & Norqulova, I. (2023). BO‘LAJAK PEDAGOGLARNING KASBIY MOSLASHTIRISH OMILLARI VA SHART-SHAROITLARI. *Журнал Педагогики и психологии в современном образовании*, 3(3), 83-88.

15. Umedovich, M. Y. (2023). ADVANTAGES AND DISADVANTAGES OF MODERN DISTANCE LEARNING. *Finland International Scientific Journal of Education, Social Science & Humanities*, 11(5), 1275-1281.
16. Rahmatullayeva, M., & Egamberdiev, J. (2023). THE MAIN PERIODS OF TEACHING FOREIGN LANGUAGE IN UZBEKISTAN. *Журнал Педагогики и психологии в современном образовании*, 3(3), 120-124.
17. Gulnoza, R., Mushtariy, R., & Makhliyo, S. (2023). THE PHYSIOLOGICAL BASIS OF TEMPERAMENT: UNRAVELING THE COMPLEXITIES OF HUMAN NATURE. *Journal of Academic Research and Trends in Educational Sciences*, 2(2), 243-247.

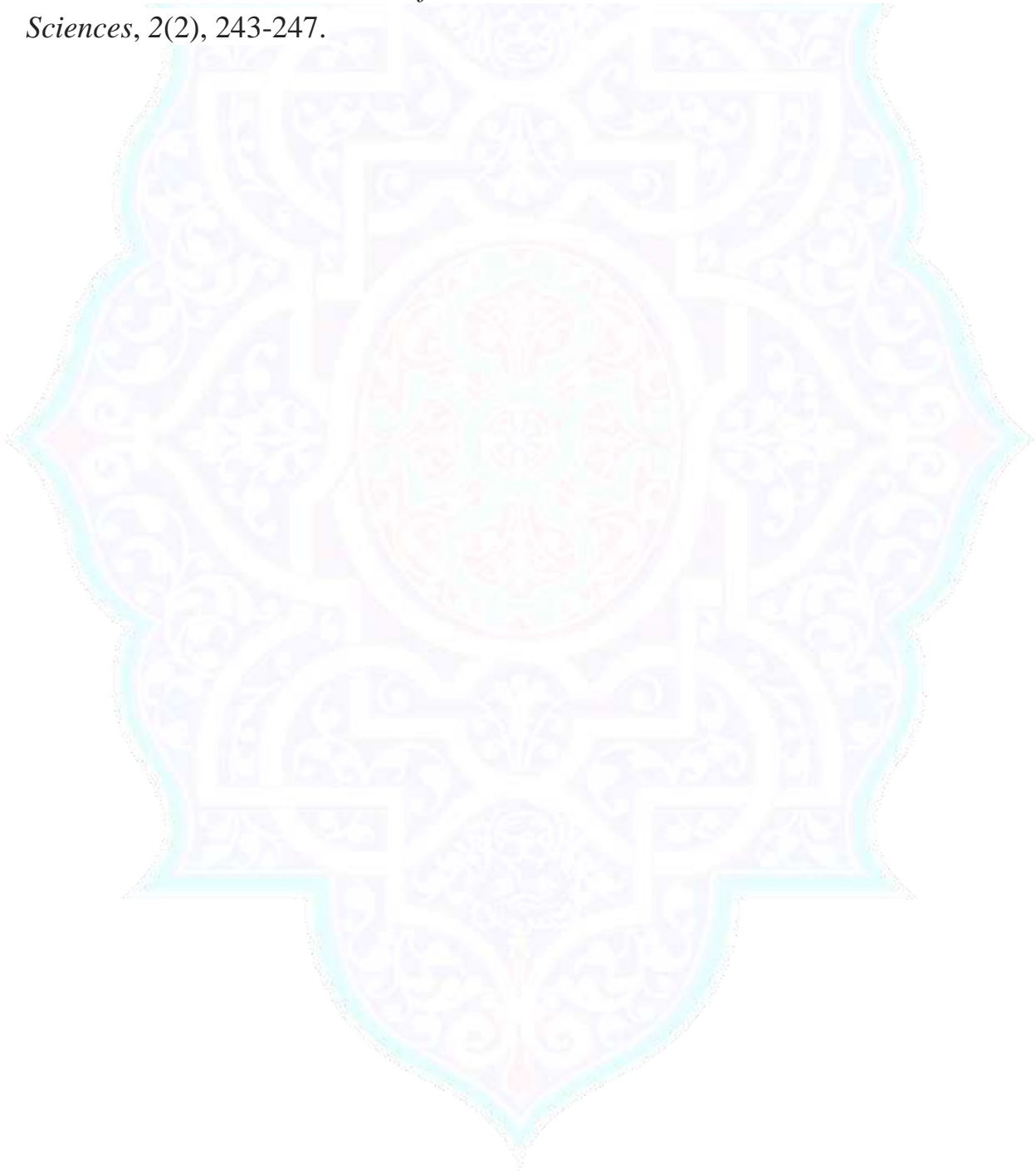

**O`G`ISHGAN XULQ-ATVOR VA UNI SHAKLLANTIRUVCHI  
OMILLAR**

*Karakulova Umida Abduvakilovna*

*O`zMU Jizzax filiali "Oila psixologiyasi"*

*kafedrasi o`qituvchisi*

*Bozorboyeva Mushtariy Abdumajid qizi*

*"Amaliy psixologiya" yo`nalishi talabasi*

**Annotasiya:** ushbu maqolada o`smirlar orasida yuzaga keladigan deviant xulq-atvor, uning ko`rinishlari, olimlar fikrlari, qarashlari va bu borada olib borilgan izlanishlari haqida ma`lumotlar berilgan.

**Kalit so`zlar:** huquqbuzarlik, affektiv soha, disfunktsional, emotsional holat, agressiv xulq-atvor, oilaviy munosabatlar.

Ma`lumki, har bir jamiyat o`zining qat`iy belgilangan ijtimoiy xulq-atvor dasturlari tizimiga va jamoatchilik fikri, odatlar, axloqiy tamoyillar, an`analar kuchiga tayanuvchi xulq-atvor qoidalariga ega. Qabul qilingan me`yorlar xulq-atvorning tarixan shakllangan qoidalari sifatida talqin qilinadi, shu bilan birga u baholovchi vazifaga ham ega. Unga muvofiq ravishda har qanday harakat «to`g`ri» yoki «noto`g`ri» «yaxshi» yoki «yomon» deb tavsiflanadi. Bunday tushunishda me`yorning tabiiy bo`g`lanishi, ya`ni unga aloqador tushuncha «buzilish» atamasi bo`lib hisoblanadi. Odatda «buzilish» atamasi har qanday «kasal» va «kasallik» xususida mulohaza yuritilganda ham ishlatiladi. Chunki buzilish aniq termin bo`lmasdan, balki bu tushuncha orqali xulq-atvor yoki uning ko`rinishlari bilan bog`liq belgilar tushuniladi. Insonning xulq-atvori o`zgaruvchan va rang-barang bo`lib, uning individual xususiyatlari, o`ziga xos «uslublari» ning mavjudligi hammaga ayon. Biroq bu xulq-atvorning xilma-xilligi uning cheksiz degani emas, zero insonlarning o`zaro muloqoti, o`zaro munosabati, ularni turli ijtimoiy guruhlarga birikuvi, yashashi uchun iliq psixologik muhitning saqlanishi zaruratdir. "Har bir shaxs o`z yosh davriga xos muayyan ijtimoiy munosabatlar egasi hamda unga jamiyat tomonidan ko`rsatiladigan ko`plab iqtisodiy, siyosiy, huquqiy, axloqiy ta`sirlarning obyektini hisoblanadi". Shaxsning xarakteri, temperamenti, qobiliyati ruhiy jarayonlarni boshdan kechirganda, mehnat faoliyatida, turmushda o`zini namoyon etadi. Demak, psixik jarayonlar, psixik holatlar va psixik xususiyatlarning o`rtasidagi o`zaro bog`liqlik hamda aloqadorlik shaxsning psixologik tuzilishini tashkil etadi.

Bola tarbiyasida, ijtimoiy me`yorlar talabi asosida tarbiyalashning eng muhim, eng birinchi ijtimoiy nazorat instituti bu oiladir. "Yoshlarimiz tarbiyasi qanchalik mukammal bo`lsa, xalq shuncha baxtli yashaydi." Chunki farzand tarbiyasi beshikdan



boshlab, barkamol komil inson bo‘lib shakllanishida nikohli sog‘lom oila muhitining o‘rni benihoya katta va salohiyati cheksizdir. Har bir farzand inson bo‘lib, shaxsga aylanishining dastlabki manbai ota-onaga, oilaga, bevosita bog‘liqdir. Insondagi xulq-atvor, axloq-odobning dastlabki normalari oilada shakllanib, maktab, mahallada, jamoatchilik o‘rtasida ta’lim-tarbiya tizimi faoliyati jarayonida takomillashadi, insoniy fazilatlari shakllanib takomillashib komil insoniylik darajasigacha ko‘tarilib boradi, agar aksi namoyon bo‘lsa buzg‘unchi, tajaovuzkor shaxsga aylanib qoladi.

Ma’lumki har bir oilada bolalarni muayyan tarbiyalash usullarining o‘ziga xosligi mavjud. Ushbu holatlarda ota-onalarning xulq-atvori alohida o‘rin tutadi va bu bolaning ijtimoiylashuviga ta’sir etadi. Mazkur holatda oiladagi tartib-intizom, o‘zaro muloqot alohida ahamiyat kasb etadi. Masalan deviant va tajovuzkor xulqli farzandlari bor oilalardagi tarbiya usullari o‘rganilganda, ota-onaning kayfiyatiga ko‘ra, ko‘p hollarda qattiqqo‘llik, jazolash, ota-onalik mehrining "tanqis"ligini namoyon qilish kabilar qayd etilgan. Deviant xulqli va ijobiy xulqli o‘quvchilarning oila sharoiti o‘rganilganda, deviantlilarning nomaqbul oilada tarbiyalanganliklari tasdiqlangan. Xulq og‘ishini kelib chiqishiga aloqador oilaviy va ijtimoiy omillar muammosiga bag‘ishlangan tadqiqotlarning tahlili ko‘rsatishicha, ikki o‘zaro bog‘liq omil orasidagi;

- funksional yoki xulq-atvoriga to‘g‘ridan-to‘g‘ri ta’sir qiluvchi shaxslararo jarayonlar

- bevosita ta’sir qiluvchi, o‘zida oila tarkibi hamda hajmini mujassamlashtirgan tizimli jarayonlarga ajratish mumkin.

Yoshlarda deviant xulq va tarbiya buzilishini oldini olish vositalaridan asosiy o‘rinlarda turuvchi oilaviy tarbiya muhitiga e’tibor berish lozim. Ota-onalar farzandlari bilan ularning yosh davri xususiyatlarini hisobga olgan holda ko‘proq muloqot qilishlari, ularni qiziqtirayotgan voqea-hodisalar haqida suhbatlashishlari tavsiya etiladi.

Oilaviy tarbiyada yetakchi profilaktik vazifa sifatida farzandlarga diniy tarbiya berish, e’tiqodini mustahkam qilish, ularda har qanday xulq og‘ishi ko‘rinishi diniy tarafdin ham, dunyoviy tarafdin ham salbiy oqibatlariga olib kelishini tizimli tushuntirish, mustahkam qiziqishlarni erta tarbiyalash, o‘zini band qilish va mehnat qilish ko‘nikmasini shakllantirish chiqadi. Ota-onalar bolani faollikning xilma-xil turlariga – sport, san’at, bilimga jalb etish orqali shaxs ehtiyojlarini shakllantirishlarini tushunishlari kerak. Zero, shaxsdagi ichki “men” ning atrof-muhit, jamiyat va yaqinlari tomonidan munosib ravishda rag‘batlantirilmasligi o‘ziga bo‘lgan bahosining tushib ketishiga, “tan olinish” ehtiyojining qondirilmasligiga olib keladi. Bu esa o‘z navbatida, shaxs tomonidan boshqa yo‘llar bilan “o‘zini namoyon etish” istagini vujudga keltiradi. Yoshlarda xulq og‘ishi va tarbiya buzilishini oldini olish vositalaridan asosiy o‘rinlarda turuvchi oilaviy tarbiya muhitiga e’tibor berish lozim.

Ota-onalar farzandlari bilan ularning yosh davri xususiyatlarini hisobga olgan holda ko‘proq muloqot qilishlari, ularni qiziqtirayotgan voqea-hodisalar haqida suhbatlashishlari tavsiya etiladi. Oilaviy tarbiyada yetakchi profilaktik vazifa sifatida mustahkam qiziqishlarni erta tarbiyalash, sevish va sevimli bo‘lishga qobiliyatni rivojlantirish, o‘zini band qilish va mehnat qilish ko‘nikmasini shakllantirish chiqadi. Ota-onalar bolani faollikning xilma-xil turlariga – sport, san’at, bilimga jalb etish orqali shaxs ehtiyojlarini shakllantirishlarini tushunishlari kerak.

Yoshlar orasida, shuningdek, xulqi og‘ishgan shaxslar, tarbiyasi qiyin o‘smirlar bilan ishlashda ijtimoiy-psixologik treninglarni ko‘proq o‘tkazish, ularda xarakter xislatlari va jamoa bilan ishlash ko‘nikmalarini shakllantirish orqali xulq og‘ishini oldini olish mumkin.

### Adabiyotlar ro‘yxati.

1. Abdulla, S., & Abduvakilovna, K. U. (2022). AXBOROT SAVODXONLIGI VA AXBOROT IZLASH XULQ-ATVORIDAGI PSIXOLOGIK OMILLAR. *International Journal of Contemporary Scientific and Technical Research*, 586-589.
2. Abduvakilovna K. U. et al. O‘SMIRLARDA DEVIANT XULQ-ATVOR SHAKLLANISHIGA OILAVIY NIZOLARNING TA‘SIRI //Journal of new century innovations. – 2022. – T. 19. – №. 2. – С. 91-94.
3. Rahmatullayeva M., Rashidova G., Karakulova U. XXI ASRDA PEDAGOGIK TEXNOLOGIYALAR VA PEDAGOGIK MAHORAT //Журнал Педагогики и психологии в современном образовании. – 2023. – Т. 3. – №.
4. Rahmatullayeva M., Umida K., Gulnoza R. BOSHQARUV PSIXOLOGIYASI VA BU BORADAGI ILMIY YONDASHUVLAR //Журнал Педагогики и психологии в современном образовании. – 2023. – Т. 3. – №. 1.
5. . Umida, K., & Mashxura, Q. (2023). O‘SMIRLIK DAVRIDA SUITSIDAL XULQ-ATVOR PAYDO BO‘LISHIDA OILAVIY MUNOSABAT. *International Journal of Contemporary Scientific and Technical Research*, 300-303.
6. Umida, K. (2023). OILADA BOLA TARBIYASINING ASOSIY OMILLARI. *International Journal of Contemporary Scientific and Technical Research*, 304-307.
7. Umida, K., & Gulrux, F. (2023). O‘SMIRLIK DAVRIDAGI OG‘ISHGAN XULQ-ATVORNING SHAKLLANISHI VA NAMOYON BO‘LISHI. *International Journal of Contemporary Scientific and Technical Research*, 296-300.
8. ABDUVAKILOVNA, K. U. (2023). KICHIK MAKTAB YOSHIDA BOLALAR DIQQATINING O‘ZIGA XOS XUSUSIYATLARI. ТАРАҚҚИЁТ ТАДҚИҚОТЛАРИ: ИЛМИЙ-АМАЛИЙ АНЖУМАНЛАР ТЎПЛАМИ.
9. Abduvakilovna, K. U. (2023). MAKTAB BITIRUVCHILARINI KASBGA YO‘NALTIRISHNING IJTIMOIIY-PSIXOLOGIK HUSUSIYATLARI. O‘ZBEKISTONDA FANLARARO INNOVATSIYALAR VA ILMIY

TADQIQOTLAR JURNALI, 2(16), 399-402.

10. Abduvakilovna, K. U. (2022). O‘SMIRLIK DAVRINING PSIXOLOGIK XUSUSIYATLARI VA DEVIANT XULQ-ATVOR MUAMMOSI. O‘ZBEKISTONDA FANLARARO INNOVATSIYALAR VA ILMIY TADQIQOTLAR JURNALI, 2(14), 763-767.
11. Karakulova, U., Berdiyorova, S., & Rejebbayeva, A. (2023). O ‘SMIRLIK DAVRIDA NOMOYON BO ‘LADIGAN DEVIANT XULQ-ATVOR. Журнал Педагогики и психологии в современном образовании, 3(2).
12. Abduvakilovna, K. U. (2022). OLIY O‘QUV YURTI TALABALARIDA KASBIY VA AXLOQIY SIFATLARI SHAKLLANISHINING PEDAGOGIK-PSIXOLOGIK TAJRIBA ISHLARI NATIJALARI. Journal of new century innovations, 19(2), 95-98.
13. Abduvakilovna, K. U., & Xusanovna, R. X. (2022). O‘SMIRLARDA DEVIANT XULQ-ATVOR SHAKLLANISHIGA OILAVIY NIZOLARNING TA‘SIRI. Journal of new century innovations, 19(2), 91-94.
14. Abduvakilovna, K. U., & Baxriddin o‘g‘li, X. J. (2022). O‘SMIRLARDA SALBIY XULQ-ATVOR NAMOYON BO‘LISHINING PSIXOLOGIK XUSUSIYATLARI. Journal of new century innovations, 19(2), 87-90.

**O‘SMIRLIK DAVRIDA XULQ-ATVORNI SHAKLLANISHI.**

*Karakulova Umida Abduvakilovna*  
*O‘zMU Jizzax filiali “Oila psixologiyasi”*  
*kafedراسi o‘qituvchisi*  
*Matrasulova Shahzoda Umrbek qizi*  
*“Amaliy psixologiya” yo`nalishi talabasi*

Yosh avlod hayotning ko‘p qismi oilada o‘tadi. Shu boisdan bola turmushining murakkab tomonlari bilan huddi shu jamoada tanishadi. Shuning uchun ham oila jamiyatning muhim bo‘g‘ini sifatida bolalarning axloqi, yurish turishi, xatti-harakatlari, e‘tiqod va dunyoqarashiga tarbiyaviy ta‘sir ko‘rsatishi hamda ularni turmush qurishga tayyorlab borishi lozim.

Mamlakatimiz kelajagi, ravnaqini mustahkamlaydigan avlod avvalo oilada shakllanadi. Bola tarbiyasini amalga oshirish jarayonida maktab jamoachilik bilan bir qatorda oila ham alohida, hal qiluvchi o‘rinni egallaydi.

Ma‘lumki, jamiyatda bo‘ladigan har qanday o‘zgarishlar kishining ruhiyatiga, ichki kechinmalariga o‘zaro munosabatlariga bevosita ta‘sir qiladi. Bu jarayonni jamiyatning asosiy negizlaridan biri bo‘lishi oilaga, oila a‘zolarining o‘zaro munosabatlariga ham ma‘lum darajada kirib borishi ham tabiiydir.

Jamiyatda insonlar faoliyati, xatti-harakatlari va xulq-atvorlarini ijtimoiy me‘yorlar boshqaradi. Ijtimoiy me‘yor jamiyat bosharuvining ajralmas qismi bo‘lib, shaxs yoki ijtimoiy guruh xulq-atvorini muayyan ijtimoiy muhitga moslashtiruvchi qoidalar majmuidir. Ijtimoiy me‘yorning bir necha turlari mavjud bo‘lib huquqiy, ahloqiy, diniy hamda urf-odatlariga oid me‘yorlar shular jumlasidandir.

Deviant xulq-atvor jamiyatda o‘rnatilgan axloq me‘yorlariga mos kelmaydigan insoniy faoliyat yoki xatti-harakat, ijtimoiy hodisa bo‘lib, yolg‘onchilik, dangasalik, o‘g‘irlik, ichkilikbozlik, giyohvandlik, o‘z joniga qasd qilish va boshqa ko‘plab shu kabi holatlar ushbu xulq-atvor xususiyatlari hisoblanadi.

O‘smirlik davri shaxs shakllanishida eng nozik davr bo‘lib, aynan shu davrda deviant xulq-atvor shakllanishi ko‘p uchraydi. Ayniqsa bu davrda oilaviy munosabatlar o‘smir uchun muximdir. Oiladagi nizolar esa o‘smirlarda deviant xulq-atvorning shakllanishiga sabab bo‘ladi.

Deviant xatti-harakatlarning sababi bo‘lgan asosiy omil - bu oilada otalarning salbiy namunasi borligi deb atash mumkin. Oilada axloqiy me‘yorlar va ijtimoiy hayot qoidalarining birinchi assimilyatsiyasi sodir bo‘ladi. Undan odam munosabatlar, aloqa va xulq-atvor modellarini oladi, ya‘ni bu ijtimoiylashish vositasidir.

Oiladagi o‘zaro munosabatlarda va turmushda go‘zalikka e‘tibor berish ham alohida ahamiyatga egadir. Agar ota-ona va oiladagi kattalar o‘zaro munosabatlarida go‘zalikka e‘tibor bersalar, oila muomalasida ahillik, samimiyat, hurmat bo‘lsa, shu oilada tarbiyalanayotgan farzandlar hulqida ijobiy ahloq fazilatlar tarkib topib boradi. Demak, oiladagi estetik tarbiya ota-onalar va boshqa katta kishilarning o‘zaro to‘g‘ri munosabatidan boshlanishi kerak.

O‘smirlar kattalarning yurish-turishlarini, muomalasini, qo‘shnilari, o‘rtoqlari bilan qanday gaplashishlarini kuzatadilar. Shuning uchun o‘smir bolalar oldida maqtanish yoki boshqalarni g‘iybat qilish mutlaqo yomon odat bo‘lib, o‘smirlarga salbiy ta‘sir ko‘rsatadi.

Agar o‘smirning otasi yoki onasi boshqalarga nisbatan qo‘pol, badfe‘l bo‘lsa, serjahl bo‘lsa, arzimagan narsalar ustida g‘avg‘o ko‘tarsa, o‘z bolasining asabini buzadi, bu hol bolaning psixikasiga yomon ta‘sir etadi. Bunday sharoitda estetik tarbiyaga o‘rin qolmaydi. Bolalarni estetik hislari barkamol kishilar qilib voyaga etkazish uchun oiladagi kattalar o‘zlari estetika talablariga to‘la amal qiladigan kishilar bo‘lishlari lozim.

Oilada bola tarbiyasining o‘ziga xos qoidalari mavjud bo‘lib ota-onalar ulardan o‘rinli foydalanishlari lozim. xususan, ular quyidagicha:

- oilada hissiy maslik, ruhiy xotirjamlik va iliq iqlim yaratish.
- ota-ona obro‘sini saqlash.
- tarbiyada ota-ona, kattalar o‘rtasida talabchanlik birligi.
- bola shaxsini mehnatda tarbiyalash.
- oila, maktab va jamoatchilik hamkorligi.
- bolani sevish va izzat qilish.
- oilada qat‘iy rejim va kun tartibi o‘rnatish.
- tarbiyada bolalarning yosh va shaxsiy xususiyatlarini hisobga olish.
- bola taraqqi‘atini aniqlab berish.
- bolada mustaqillik, tashabbuskorlik sifatlarini hosil etish va boshqalar.

Oilada bola tarbiyasi ikkiyoqlama ahamiyat kasb etib, faqat farzandlarga ruhiyat va ma‘naviyat bilimidan saboq berish bilan qanoatlanib qolmasdan balki o‘zlari ham tarbiya sehlari, xususiyatlari, holatlari mohiyati va ma‘nosi yuzasidan yangi-yangi ma‘lumotlardan xabardor bo‘lib turishlari kerak.

Ba‘zi ota-onlar farzandlari bilan kamroq muloqotda bo‘lishi ulardan o‘zlarini nariroq olib yurish bilan obro‘ orttirishni uylashadi. Ularning nazarida, go‘yo farzand bilan qancha kam uchrashilsa, shuncha ko‘proq obro‘ qozonish mumkin. Bu mutloqo noto‘g‘ri tushuncha, ota-ona o‘z farzandi bilan qancha kam muloqotda bo‘lsa, ular o‘rtasida begonalashish, loqayd bo‘lish holatlari kelib chiqadi.

Oilaviy munosabatlar odatda oiladagi ota-onaning roli, er-xotin munosabatlari, farzandlarning o‘zaro munosabati hamda ularning ota-onalariga bo‘lgan

munosabatlari, yaqin kishilar, qarindoshlar bilan muloqot qilish xususiyatlari nazarda tutiladi. Hamisha uning inson tarbiyasiga bo‘lgan ta’siri borasidagi turli masalalari doimo har bir davrning diqqat markazida bo‘lib kelgan. Masalan, Sharqda, oilaning e’zozlanishi, oilaviy munosabatlar, ayniqsa har bir oila a’zosining o‘zaro muloqotiga jiddiy e’tirof berilishi haqida juda ko‘pgina manbalarda izoh berilgan.

Oilada ota-onalar o‘rtasidagi o‘zaro munosabatda hamjihatlik, mehr-oqibat, o‘zaro hurmat, shirinsuhanlik, bir-biriga g‘amxo‘rlik kabi sifatlar, èsh avlodni maqsadga xos tarzda tarbiyalashda samaradorlikni oshiruvchi usullardan biri bo‘lib, taqlid qilish borasida yaxshi namuna hisoblanadi. Oiladagi o‘zaro munosabatlarni, yuz beradigan voqea ilg‘ab oladi. SHuning uchun ham namuna sifatida ota-ona shunday hislatlarga ega bo‘lishi kerakki, bulardan:

1. mehnatkash;
2. tartib intizom;
3. mehr-muhabbatli;
4. sabr toqatli;
5. savodxon kabi

Shunday fazilatlarga ega bo‘lgan har bir ota-ona obro‘li farzandlarni tarbiyalash sohasidagi ta’sir kuchli bo‘ladi. Ota-ona obro‘sini ta’minlaydigan eng muhim omil ularning kundalik hayotdagi ibratli insoniy munosabatlari, mehnatdagi yuksak muvaffaqiyatlar, shuningdek ularning bilim doirasi, dunyoqarashi va axloq-odob bilan aloqador bo‘lgan xususiyatlari belgilovchi mezon hisoblanadi.

Shu sababdan ham o‘smirlarda xulq-atvoridagi salbiy illatlarni bartaraf etish, oilalarda ijtimoiy, psixologik bilim darajasini oshirish dolzarb muammolardan sanaladi.

#### Adabiyotlar ro‘yxati.

1. Abdulla, S., & Abduvakilovna, K. U. (2022). AXBOROT SAVODXONLIGI VA AXBOROT IZLASH XULQ-ATVORIDAGI PSIXOLOGIK OMILLAR. *International Journal of Contemporary Scientific and Technical Research*, 586-589.
2. Abduvakilovna K. U. et al. O‘SMIRLARDA DEVIANT XULQ-ATVOR SHAKLLANISHIGA OILAVIY NIZOLARNING TA’SIRI //Journal of new century innovations. – 2022. – T. 19. – №. 2. – C. 91-94.
3. Rahmatullayeva M., Rashidova G., Karakulova U. XXI ASRDA PEDAGOGIK TEXNOLOGIYALAR VA PEDAGOGIK MAHORAT //Журнал Педагогика и психологии в современном образовании. – 2023. – Т. 3. – №.
4. Rahmatullayeva M., Umida K., Gulnoza R. BOSHQARUV PSIXOLOGIYASI VA BU BORADAGI ILMIY YONDASHUVLAR //Журнал Педагогика и психологии в современном образовании. – 2023. – Т. 3. – №. 1.
5. . Umida, K., & Mashxura, Q. (2023). O‘SMIRLIK DAVRIDA SUITSIDAL

- XULQ-ATVOR PAYDO BO‘LISHIDA OILAVIY MUNOSABAT. International Journal of Contemporary Scientific and Technical Research, 300-303.
6. Umida, K. (2023). OILADA BOLA TARBIYASINING ASOSIY OMILLARI. International Journal of Contemporary Scientific and Technical Research, 304-307.
  7. Umida, K., & Gulrux, F. (2023). O‘SMIRLIK DAVRIDAGI OG‘ISHGAN XULQ-ATVORNING SHAKLLANISHI VA NAMOYON BO‘LISHI. International Journal of Contemporary Scientific and Technical Research, 296-300.
  8. ABDUVAKILOVNA, K. U. (2023). KICHIK MAKTAB YOSHIDA BOLALAR DIQQATINING O‘ZIGA XOS XUSUSIYATLARI. ТАРАҚҚИЁТ ТАДҚИҚОТЛАРИ: ИЛМИЙ-АМАЛИЙ АНЖУМАНЛАР ТЎПЛАМИ.
  9. Abduvakilovna, K. U. (2023). MAKTAB BITIRUVCHILARINI KASBGA YO‘NALTIRISHNING IJTIMOIIY-PSIXOLOGIK HUSUSIYATLARI. O‘ZBEKISTONDA FANLARARO INNOVATSIYALAR VA ILMIY TADQIQOTLAR JURNALI, 2(16), 399-402.
  10. Abduvakilovna, K. U. (2022). O‘SMIRLIK DAVRINING PSIXOLOGIK XUSUSIYATLARI VA DEVIANT XULQ-ATVOR MUAMMOSI. O‘ZBEKISTONDA FANLARARO INNOVATSIYALAR VA ILMIY TADQIQOTLAR JURNALI, 2(14), 763-767.
  11. Karakulova, U., Berdiyeva, S., & Rejebbayeva, A. (2023). O‘SMIRLIK DAVRIDA NOMOYON BO‘LADIGAN DEVIANT XULQ-ATVOR. Журнал Педагогика и психологии в современном образовании, 3(2).
  12. Abduvakilovna, K. U. (2022). OLIY O‘QUV YURTI TALABALARIDA KASBIY VA AXLOQIY SIFATLARI SHAKLLANISHINING PEDAGOGIK-PSIXOLOGIK TAJRIBA ISHLARI NATIJALARI. Journal of new century innovations, 19(2), 95-98.
  13. Abduvakilovna, K. U., & Xusanovna, R. X. (2022). O‘SMIRLARDA DEVIANT XULQ-ATVOR SHAKLLANISHIGA OILAVIY NIZOLARNING TA‘SIRI. Journal of new century innovations, 19(2), 91-94.
  14. . Abduvakilovna, K. U., & Baxriddin o‘g‘li, X. J. (2022). O‘SMIRLARDA SALBIY XULQ-ATVOR NAMOYON BO‘LISHINING PSIXOLOGIK XUSUSIYATLARI. Journal of new century innovations, 19(2), 87-90.
  15. Alibekov, D. (2021). SOTSIALNO-FILOSOFSKIE OSNOVY RAZVITIYA SISTEMY OBRAZOVANIYA. Jurnal muzыki i iskusstva, 2(2).
  16. Farsakhanova, Dilafruz, and Davron Alibekov. "Technology to improve the quality of education based on educational values." Архив Научных Публикаций JSPI (2020).

17. Alibekov, Davron. “Sharq mutafakirlarining ta’lim-tarbiya borasidagi qarashlari.” *Журнал музыки и искусства* 2.1 (2021).
18. Rahmatullayeva, M., & Norqulova, I. (2023). BO ‘LAJAK PEDAGOGLARNING KASBIY MOSLASHTIRISH OMILLARI VA SHART-SHAROITLARI. *Журнал Педагогике и психологии в современном образовании*, 3(3),
19. Umedovich, M. Y. (2023). ADVANTAGES AND DISADVANTAGES OF MODERN DISTANCE LEARNING. *Finland International Scientific Journal of Education, Social Science & Humanities*, 11(5), 1275-1281.
20. Rahmatullayeva, M., & Egamberdiev, J. (2023). THE MAIN PERIODS OF TEACHING FOREIGN LANGUAGE IN UZBEKISTAN. *Журнал Педагогике и психологии в современном образовании*, 3(3), 120-124.
21. Gulnoza, R., Mushtariy, R., & Makhliyo, S. (2023). THE PHYSIOLOGICAL BASIS OF TEMPERAMENT: UNRAVELING THE COMPLEXITIES OF HUMAN NATURE. *Journal of Academic Research and Trends in Educational Sciences*, 2(2), 243-247.



**ZAMONAVIY PEDAGOGIK METODLARDAN FOYDALANIB ONA TILI  
VA ADABIYOT FANINI O‘QITISH MASALALARI**

*Yunusaliyeva Dilafruzxon Bahodirovna*

*Dang'ara tuman 2-son kasb-hunar maktabi*

*ona tili va adabiyot fani o'qituvchisi*

**Annotatsiya:** Maqolda o‘quvchilarga imlo qoidalarini o‘rgatish, xususan, kakografiya yo‘li, ya’ni maqsadli ravishda xatolarga yo‘l qo‘yilgan matnni o‘quvchilarga tuzatish usuli haqida fikr yuritilgan.

**Kalit so‘zlar:** imlo, imlo qoidalari, mashqlar, to‘g‘rilash, kakografiya usuli

**Аннотация:** В статье представлено обучение учеников правилу орфографии методом какографии, в основе которого лежит исправление ошибок, допускающихся в текстах, целенаправленным путем.

**Ключевые слова:** орфография, орфографические правила, умышленная ошибка, исправление, раздумье, какографический метод

**Annotation:** The article discusses the question of teaching the students the spelling rules on the basis of the method of cacography, i.e. the method of basis of error, correction of the texts which contain errors entered intentionally.

**Keywords:** spelling, spelling rules, intentionally, exercises, error, correction, thought, cacographical method.

Bugungi shiddatli davr har bir insondan bolalik chog‘idan boshlab qunt bilan o‘qish, ilm va hunar o‘rganishni talab etmoqda. Ana shu talab asosida mamlakatimizda o‘ziga xos ta’lim tizimi yaratildi: “Ta’lim to‘g‘risida”gi Qonun va “Kadrlar tayyorlash Milliy dasturi” qabul qilindi. Ularda ta’limning boshqa sohalari qatori ona tili ta’limiga ham alohida o‘rin ajratilgan.

Ona tili o‘quvchini mustaqil fikrlashga, mulohazalarni og‘zaki va yozma ravishda to‘liq bayon qilishga o‘rgatadi. O‘quvchining savodxonlik darajasini, uning ijtimoiy hayotda tutgan o‘rni ona tilidan hosil qilingan bilim va malakalari asosiga quriladi.

Ma’lumki, har bir milliy til o‘zida moddiy olamni aynan, adyektivat aks ettirishdan tashqari ruhiy olamni, qayg‘u-alamlari-yu shodliklarini ham o‘rinda tugal ifodalaydi. Insonda har bir narsaga nisbatan o‘z munosabatini bildirish imkoniyati bor va bu imkoniyat har gal tilning muayyan shakllari orqali yuzaga chiqariladi.

Tilning o‘ziga xos nafosatini o‘quvchilarga yetkazish, his qildirish, sezish va undan oqilona foydalanish maqsadida hozirda ona tili ta’limida an’anaviy usullardan tashqari zamonaviy axborot va pedagogik texnologiyalardan unumli foydalanilmoqda. Keyingi yillarda *breyndayting, breynstorming, aqliy hujum,*

*bumerang, blits-so'rov, klaster, keys-stadi, germenektiv suhbat* kabi turli tuman metodlar paydo bo'ldi [1, 180-bet]. Shunday usullardan biri kakografiyadir.

*Kakografiya* so'zi lotincha *kakos* – *yomon, xunuk, yoqimsiz va graphos* – *yozmoq* so'laridan olingan bo'lib, muayyan maqsadni ko'zlab xatoliklarga yo'l qo'yilgan matnni tuzatirish orqali o'quvchilarga imloni o'rgatish usuli sanaladi. Bu usulning pedagogic va didaktik jihatlari hali ochib berilmagan [2, 13-bet]. Rus tilida *какофонический, какофония* degan so'zlar mavjud bo'lib, ularga lug'atlarda *quloqqa yoqmaydigan, yoqimsiz, nosoz, g'aliz; uyg'unlashmagan, yoqimsiz tovushlar yig'indisi* degan izohlar beriladiki, bu so'z semantikasiga salbiy baho yuklaydi [3,414-bet]. Shunga ko'ra, kakografiya usulida yozuv bilan bog'liq g'alizlik, yoqimsizlik yashirinib yotganga o'xshaydi, ammo orfografik nuqtayi nazardan qaralganda u bilan bog'liq didaktik hamda pedagogik jihatlarni ochib berish masalaga oydinlik kiritishi mumkin.

Kakografiya interfaol usullardan biri sifatida o'quvchilarni mustaqil fikrlashga, narsalarni bir-birlari bilan solishtirishga, izlanishga, masalaning yechimini topishga, eng muhimi ona tili darslarida olingan bilim va malakalariga asoslanib, muayyan mavzular bo'yicha zaruriy xulosalar chiqarishga yordam beradi. O'quvchilardagi loqaydlik, beparvolikni yo'qotib, dadillikka, ijodkorlikka chorlaydi, mutelik, tobelik, nafaollik kabi salbiy xususiyatlarga barham beradi.

Ayniqsa, fonetika, grafika, orfografiya, leksika va morfologiya bo'limlari bilan bog'liq amaliy darslarni o'tishda kakografiya usuli yaxshi samara beradi. Masalan, o'quvchilarga unli va undosh tovushlar bo'yicha yetarlicha ma'lumotlar berilgach, "Mustahkamlash darslari" yoki "Takrorlash darslari"da turli topshiriqlardan foydalanish maqsadga muvofiq. Bunda asosiy e'tibor so'zlarning aytilishi va yozilishi o'rtasidagi farqqa qaratiladi.

Tajribadan ma'lumki, o'quvchilarning aksariyati ona tili darslarida imlo qoidalarini puxta o'zlashtirmaydilar. So'larni qanday aytilsa, shunday yozishga odatlanib qoladilar. Shuningdek, o'quvchilarning nutqidagi dialektal xatoliklar ularning savodxonligiga soya solidi. Bu esa bora-bora ulardagi savodxonlik darajasining qotib qolishiga, so'zlarning muntazam ravishda xato yozilishiga sabab bo'ladi.

Masalan, o'quvchilarning og'zaki nutqida *baho, bahor, bilan, yulduz, teatr, savol, orden, obod, marvarid, shanba, mas'ul, daryo* kabi so'zlarni *boho, bohor, blan, yuldiz, tiatr, sovol, ordin, obot, marvarit, shamba, ma'sul, dayra* tarzida talaffuz qilish va shu asosda xato yozish amaliyotda uchraydi. Bu narsa ularning unli va undosh harflar imlosi bo'yicha ona tili darslarida yetarlicha bilim va malakaga ega bo'lganliklarini ko'rsatadi. Bu kabi xatoliklarning oldini olish maqsadida "O'zbek tilining imlo qoidalari"dagi "Ayrim unlilar va undoshlar imlosi" yuzasidan tegishli nazariy ma'lumotlar mavzular o'tilgach, quyidagicha topshiriq beriladi:

***So‘zlarni o‘qing, xato yozilgan o‘rinlarni topib, o‘zbek tilning imlo qoidalariga mos ravishda ularni to‘g‘rilang va daftaringizga ko‘chirib yozing.***

*Bugalter, hayol, xayoy, xolol, momila, xuqiq, rektir, kanferensiya, kamyuter, maylis va hokazo.*

**To‘g‘ri yozilishi:** *buxgalter, xayol, hayo, halol, muomala, halol, huquq, rektor, konferensiya, kompyuter, majlis.*

Kakografik yo‘nalishdagi bunday topshiriqlarni bajarish bilan quyidagi natijalarga erishish mumkin:

- O‘quvchi va o‘qituvchi o‘rtasidagi aloqa mustahkamlanadi;
- O‘quvchilar ona tilidan olingan bilim va malakalarni xotirlashga, esga olishga harakat qiladi;
- Materiallarni bir-biriga solishtiradi, taqqoslaydi;
- Xulosalar chiqaradi, orfografik bilimlarni mustahkamlaydi.

Ayniqsa, og‘zaki nutqda ***h – x, b – p, d – t, z – s*** kabi birining o‘rniga ikkinchisi ko‘p qo‘llaniladigan undosh tovushlarning imlosini o‘rgatishda kakografiya usuli yaxshi samara beradi. Bunda xato yozilgan so‘zlarni o‘quvchilarga slaydlar orqali ko‘rsatish, sinf taxtasiga ataylab xato yozish, so‘zlari xato yozilgan tarqatma materiallarni qo‘llash kabi vositalardan foydalanish unumli. Masalan:

***Xato yozilgan so‘zlarni aniqlab, ularni imlo qoidalariga mos ravishda to‘g‘rilang va daftaringizga ko‘chirib yozing.***

*Orombahsh, zahira, hoxish, xol-ahvol, hiyonat, ihlos, xar hil, xamma, Xindiston, hatti-xarakat, hayol*

**To‘g‘ri yozilishi:** *orombaxsh, zaxira, xohish, hol-ahvol, xiyonat, ixlos, har xil, hamma, Hindiston, xatti-harakat, xayol.*

Kakografiya usuli leksikologiya bilan bog‘liq mavzularni o‘tishda ham qo‘l keladi. Matn ichida bir tovush bilan farqlanuvchi *dars-darz, bob-bop, mart-mard, qasr-kasr, qaram-karam, halok-halak, kaft-kift, asl-asil, asr-asir, oxir-axir-oxur, chog‘-choq-choh* singari paronim so‘zlarni xato yozib, o‘quvchilardan ularni to‘g‘rilab yozishni so‘rash ulardagi bilimlarni mustahkamlashga olib keladi.

***Xato yozilgan paronim so‘zlarni toping, ularni imlo qoidalariga mos ravishda to‘g‘rilab, daftaringizga ko‘chiring.***

*Birovga choq qazisang, o‘zing tushasan. Mart bir o‘ladi, nomart – ming. Qarz ikki qo‘ldan chiqadi. Onangni kiftingda ko‘tarsang, singlingni kaftingda ko‘tar.*

*Dunyoga boq, qaddi sendek kim bor yana,*

*Dovrug‘i ham dardi sendek kim bor yana,*

*Xalq bo‘lishga haddi sendek kim bor yana,*

*Moziyni yot etay desang – xalq bo‘l, elim! [4, 10-bet].*

Gaplardagi ***choh, mard, momard, qars, kaft, kift, yod*** so‘zlari noto‘g‘ri yozilgan. Buni faqat o‘ylash, fikrlash, leksikologiya bo‘yicha o‘tilganlarni eslash,

xotirlash va zaruriy xulosalar chiqarish orqaligina topish mumkin. Bu esa o'quvchilarning xotirasini mustahkamlashga yordam beradi, ulardagi mustaqil ishlash ko'nikmalarini rivojlantiradi.

Kakografiyaning yana bir ko'rinishi matn ichida noto'g'ri berilgan so'zlarni to'g'rilashdan iborat.

**Gaplarni o'qing, noto'g'ri yozilgan so'zlarni orfografiya qoidalariga mos ravishda ko'chirib yozing.**

*Bug'day noning bo'masin, Bug'day so'zing bo'sin. Ma'zali so'zga qulog' charchamas. Toom lazati o'zidan, Odam lazati – so'zidan. Qulog'dan kirgan soviq so'z ko'ngilga borib muz bo'lar. Puling bo'masa bo'masin, shirin so'zing bo'sin. Tili shirinning do'si ko'p. Qattiq gap qarindoshga ham yoqmas.*

**To'g'ri yozilishi:** *Bug'doy noning bo'lmasin, Bug'doy so'zing bo'lsin. Mazali so'zga quloq charchamas. Taom lazzati o'zidan, Odam lazzati – so'zidan. Quloqdan kirgan sovuq so'z ko'ngilga borib muz bo'lar. Puling bo'lmasa bo'lmasin, shirin so'zing bo'lsin. Tili shirinning do'sti ko'p. Qattiq gap qarindoshga ham yoqmas.*

Bunday topshiriqlar o'quvchilardagi ko'rish, eslash, narsalarni bir-biriga solishtirish va zaruriy xulosalar chiqarish kabi aqliy-ruhiy xususiyatlarning rivojlanishiga turtki bo'ladi.

Umuman olganda, biz – yoshlar vatanimiz O'zbekistonning qanotlarimiz. Bugun bizning oldimizda ona tilini o'rganish borasida yagona to'g'ri yo'l turibdi. Bizdan millatimizning bebaho boyligi, xalqimiz tafakkurining tengsiz javohiroti sanalgan o'zbek tilini mukammal o'rganishimiz, og'zaki va yozma savodxonligimiz yuksak bo'lishi talab etilmoqda. Yuqoridagilarni amalga oshirish uchun bizga kakografiya usuli kutilgan samarani berishi mumkin. Zero, davr o'qituvchidan ham, o'quvchidan ham izlanishni, yangiliklarni o'zlashtirishni talab etmoqda.

### Foydalanilgan adabiyotlar

1. Шайхисламов, Н. (2020). Когнитив тилшуносликда концепт: "Туй" концепти ва унинг универсал табиати. *O'zbekistonda innovatsion ilmiy tadqiqotlar va metodlar*, 54-60.
2. Шайхисламов, Н. (2020). Мавқеи лингвокултурология дар системаи фанҳо ва вобастагии он бо этнолингвистика, сотсиолингвистика ва этнопсихолингвистика. *Academic research in educational sciences*, (4).
3. Shayxislamov, N. (2021). Lingvokulturologiya-zamonaviy tilshunoslik yo'nalishi sifatida: tarixi va nazariyasi. *Tilshunoslikdagi zamonaviy yo'nalishlar: muammo va yechimlar*, 61-62.
4. Шайхисламов, Н. (2021). Замонавий тилшунослик йўналиши: контакт лингвистикаси. *Scientific progress*, 1(4).
5. Shayxislamov, N. (2021). Tilshunoslik nazariyasi va tushunchasi. *The 21st*

*Century Skills for Professional Activity*, (3), 174-176.

6. Шайхисламов, Н. (2021). Иш юритиш хужжатларидаги қолиплашган сўз бирикмаларининг илмий-назарий асослари. *The 21st Century Skills for Professional Activity*, (6), 60-63.

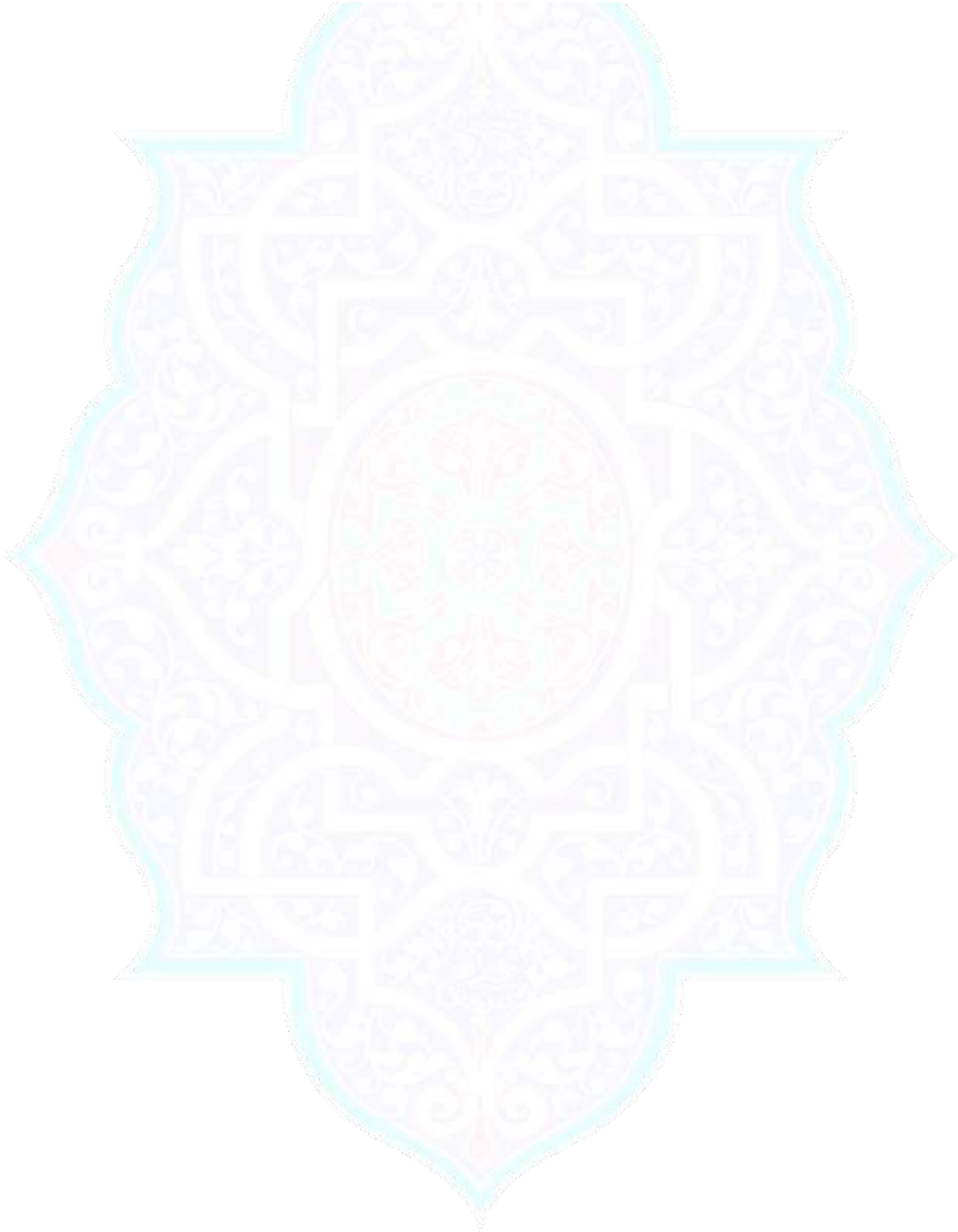

**XIV ASRNING 40-60-YILLARIDA MOVOROUNNAHR SIYOSIY  
ELITASI**

**Karimov Odilbek Raximjonovich**

*IIV Farg'ona akademik litseyi*

*tarix fani o'qituvchisi.*

XIV asrning 40-yillarida Chig'atoy ulusi ikki qismga bo'linib ketdi. Chig'atoy ulusining g'arbiy qismi bo'lmish Movorounnahrda hokimiyat amalda mahalliy turkey qabilalar qo'liga o'tdi. Ularning qatnashchilaridan biri amir Qazag'on hokimiyatni qo'lga kiritib, qo'g'irchoq xonlar orqali davlatni boshqardi. Bu aslida XIV asrning 1-yarmida Movorounnahrda yuz bergan ijtimoiy-iqtisodiy jarayonlarning siyosiy hayotdagi innikosi edi. Bizga ma'lumki, Chingizxon boshchiligidagi mo'gullar O'rta Osiyoni zab etganlaridan so'ng, ko'plab turk-mo'g'ul qabilalari Movorounnahrda kelib joylashdilar. XIV asrning birinchi yarmiga kelib, ularning katta qismi o'troqlashdi va batamom turklashdi. Buning natijasida ushbu ko'chmanchi qabilalarning sardorlari mahalliy aristokratiya bilan birlashib ketdi, natijada, ularning manfaatlari Chig'atoy ulusining markazidagi ko'chmanchi mo'g'ul zodagonlari manfaatlariga zid kelib qoldi. Shunday qilib, Movorounnahrda mustaqil davlat tuzishdan manfaatdor bo'lgan siyosiy elita shakllandi. U elita tarkibini asosan, ko'chmanchi va yarim ko'chmanchi qabilalarning sardorlari yoki shu qabilalardan chiqqan harbiy yetakchilar tashkil etardi. Biz quyida Amir Temur siyosiy faliyati arafasidagi siyosiy elita tarkibini qabilalar negizida ko'rib chiqamiz. Tanlab olingan masalani tadqiq etishda Nizomiddin Shomiy, Muiniddin Natanziy, Sharafuddin Ali Yazdiy, Fasix Havofiy, Ibn Arabshoh va boshqa muarrixlarning asarlariga tayanildi.

XIV asrning 40-60-yillarida Movorounnahr siyosiy hayotida qoraunaslar, barloslar, sulduzlar, jaloyirlar, yasavuriylar, apardilar, orlotlar va boshqa turkiy qabila vakillari asosiy o'rinni tashkil etgan.

Qoraunaslar – Natanziyning “Muntahab ut-tavorixi Muiniy” asarida keltirilishicha Movorounnahrda turkiy qavmlardan biri [1:44 6]. amir Qazag'on, amir Abdullo, amir Husayn hamda uning o'g'illari Sayyid va Navro'z Sulton, Jahon Malik va Xalil Sultonlar ushbu qavmning o'rganilayotgan davrdagi yetakchilari hisoblanadi.

Amir Qazag'on XIV asrning 40-50-yillarida Movorounnahrda katta siyosiy ta'sirga ega bo'lgan amirlardan biri. Nizomiddin Shomiyning “Zafarnoma” asarida ushbu amir haqida qisqa ma'lumotlar ketirib o'tilgan. Asarda uni Qazon sultonga qarshi kurashganligi haqida ma'lumot ketirilmagan. Uning Chig'atoy ulusida hokimiyat Donishmandacha va Bayonquli qo'lida bo'lganda mamlakat ishlarini yuritishga boshchilik qilganligi, raiyat va qo'l ostidagilarni farvonlikda tutganligi, ko'p vaqtini qush solib ov bilan o'tkazganligi va shu ovlardan birida Uranatiyon qabilasidan

bo'lgan Qutlug' Temur tomonidan o'ldirilganligi bayon etilgan[2:27, 403 6]. Sharafuddin Ali Yazdiyning "Zafarnoma" asarida bo'lsa, u haqida kengroq ma'lumot berilgan. Xususan, asarda uning tashqi siyosiy faoliyatiga e'tabor qaratilgan. Asarda asosan, amir Qazag'onning Hirot hokimi bilan munosabatlar keng yoritilgan. Shuningdek, asarda muallif uni Chig'atoy amirlaridan biri ekanligi, 1346-yilda Movorounnahrda chig'atoy xonlaridan hokimiyatni tortib olganligi ta'kidlangan[3:15-19, 314 6]. Yana bir o'sha davr tarixchilaridan Muniniddin Natanziyning "Tarixi Muiniy" asarida esa, amir Qazag'anning ichki siyosiy faoliyati haqida boshqa manbalarga qaraganda kengroq ma'lumotlar berilgan. Lekin uning kelib chiqishi haqida asrda ma'lumot keltirilmagan[4:6-38 6].

Qoraunaslarning yana bir yirik amirlaridan biri amirzoda Abdullohdir. Amir Qazag'on o'ldirilgandan hukmronlik qildi. Muniniddin Natanziyning "Tarixi Muiniy" asarida ketirilishicha, amirzoda Abdulloh bir yilcha hukmronlik qilgandan so'ng, Chig'atoy ulusida har toifaning o'z hukmdori paydo bo'ldi, ya'ni har bir qabila bir odamni o'ziga bosh qilib, fitnayu g'alayonlar ko'tardilar. Chunonchi, sulduz qavmiga, amir Bayon, jaloyir qavmiga amir Boyazid bosh bo'ldi va Kesh va Naxshab lashkarlarini Hojibek Barlos, yasavur qavmini amir Xizr, Andxo'y va Shibirg'onni Hamidxoja nayman o'z qo'llariga oldilar. Amir Qazag'on avlodlari Kobul va G'aznaga ravona bo'ldilar[5:45 6]. Sharafuddin Ali Yazdiyning "Zafarnoma" asarida esa amir Abdulloh tomonidan Bayonqulixon qatl etilgandan so'ng, Bayon Sulduzning Hisordan qo'shin yig'ishtirib, Samarqand sari kelganligi, Kesh viloyatida Hoji Barlos ibn Nuralqi ibn Namula ibn yasu Munka ibn Qorachor No'yon qo'shini bilan qo'shilganligi, natijada amir Abdulloh qo'shini yengilib qochganligi bayon etilgan[6:19 6].

Amir Temurning siyosiy faliyati arafasida Movorounnar siyosiy hayotida katta nufuzga ega bo'lgan qraunaslarning amirlaridan biri Amir Husayn edi. Sharafuddin Ali Yazdiyning "Zafarnoma" asarida keltirilishicha, Husayn ibn Musallo ibn Qazag'anbek. Amir Temurning qaynog'asi va Movorounnahrda hokimiyat uchun kurashda asosiy raqibi. U amir Qazag'anning nabirasi erdi. Amir Husaynning otasi Amir Musallo Qazag'anning katta o'g'li edi. Movorounnahrda amir hamda beklar o'rtasidagi o'zaro hokimiyat uchun kurashlar avjiga chiqishidan oldinroq vafot etgan edi. Amir Husayn Qazag'an va Abdullohlar tirikligida Afg'oniston va Amudaryo bo'ylarida hokimlik qilar edi. Ularning vafotidan so'ng Movorounnahr taxtiga da'vogarlik qila boshlaydi[7:19, 315 6]. Muiniddin Natanziyning "Tarixi Muiniy" asarida Ali Yazdiydan farqli ravishda uning nasabini Husayn ibn Musammi ibn amir Qazag'an ko'rinishida keltirib o'tgan[8:46 6]. O'sha davr muarrixlarining asarlarida amir Husaynning harbiy-siyosiy faoliyati, Movorounnahr taxtini egallash yo'lida Amir Temur bilan ba'zan ittifoqlik rishtalarini bog'alaganligi va buning natijasida mo'g'ullarning jeta qo'shinlari ustidan bir necha bor zafar qozonganlari, ba'zan esa

o'zining toju-taxtga bo'lgan xirsi hamda kaltabin siyosati natijasida ko'plab uvafaqiyatsizlikka uchraganligi yakunda esa taqdiri halokatli tugaganligi to'g'risida batafsil ma'lumotlar keltirib o'tilgan.

XIV asrning 40-60-yillarida, Movorounnahrning siyosiy hamda harbiy hayotida katta ta'sirga ega qavmlardan yana biri barloslardir. Bu davrdagi barloslarning ko'zga ko'ringan vakillari Hoji barlos, Amir Temur, Joku Baros, Tog'ay Bug'a barlos, Siddiq barlos, Jaloliddin barlos hamda Hinduka barloslar hisoblanadi. Barloslarning o'sha davrdagi yirik amirlaridan biri amir Hojibek barlos hisoblanadi.

Nizomiddin Shomiyning "Zafarnoma" asarida 1359-1360- yillarda amir Hoji barlos Bayon Sulduz bilan birga amirzoda Abdullohga qarshi kurash olib borganligi va Movorounnahrda hokimiyatni o'z qo'llariga olganligi ta'kidlangan. Shuningdek, asarda uni 1361-yilda o'dirilganligi ta'kidlangan[9: 28, 403 6]. Shuningdek, o'sha davr muarrixlarining asarlarida Hoji barlos haqida yetarli darajada ma'lumotlar bayon etilgan. Sharafuddin Ali Yazdiyning "Zafarnoma" asarida Amir Hoji barlosning nasabi haqida ma'lumot keltirilgan bo'lib, Hoji Barlos ibn Nurqali ibn Namula ibn Yasu Munka ibn Qorachor No'yon – Amir Temurning qarindoshi va barloslar urug'ining o'sha davrdagi yirik amiri ekanligi bayon etilgan[10: 18, 316 6]. Ibn Arabshohning "Ajoyib al-maqdur fi tarixi Temur" asarida Amir Temurni nasabi haqida ma'lumot keltirilib, Temur ibn Tarag'ay ibn Abag'ay deb zikr qilingan. O'sha davr muarrixlaridan farqli o'laroq Ibn Arabshoh o'z asarida Amir Temurning tug'ilgan joyini Xo'ja Ig'or deb atalgan qishloqdan ekanligi ta'kidlangan[11: 68 6]. Barloslarning bu davrdagi yirik vakillaridan biri Amir Temur hisoblanadi. O'rganilayotgan davrda Movorounnahr siyosiy hayotida yetakchilikni o'z qo'llariga olish uchun barloslar boshqa qavmlar bilan goh o'zaro ittifoqchi sifatida, goh esa raqib sifatida faoliyat olib borganligini ko'rishimiz mumkin.

XIV asrning 40-60-yillarida Movorounnahr siyosiy hayotida katta nufuzga ega bo'lgan qavmlarda yana biri sulduzlardir. Sulduzlarning bu davrdagi yirik amirlari Amir Bayon Sulduz, Uljay Bug'a Sulduz, Tug'luq Sulduz, Mangli Bug'a Sulduz Shayx Muhammad Sulduzlardir. Sharafuddin Ali Yazdiyning "Zafarnoma" asarida keltirilishicha, turklarning sulduz urug'i Markaziy Osiyoga mo'g'ullar bilan kelib, Termizdan sharqroqda Amudaryoning ikki sohili bo'ylab o'rnashib ko'chib yurgan va o'zbeklarning tarkibiga kirgan. Bayon Sulduz shu urug'ning o'sha davrdagi eng yirik amirlaridan edi[12: 315 6]. Fasih Xavofiyning "Mujmali Fasihiy" asarida keltirilishicha, Bayon Sulduz 1361-1362-yillarda Tug'luq Temrxon tomonidan qo'lga olingnligi va qatl etilganligi ta'kidlangan[13: 89 c].

Shuningdek, bu davr Movorounnahr siyosiy hayotida muhim ahamiyat kasb etgan qavmlardan jaloyirlarni, yasavuriylarni apardilarni, dulg'otlar hamda orlotlarni ham sanab o'tishimiz mumkin. Sharafiddin Ali Yazdiyning "Zafarnoma" asarida keltirilishicha, jaloyirlar asli kelib chiqishi mo'g'ul bo'lib, bu davrga kelib ular to'la



turklashgan edi. Jalyirlarning yana bir yirik qismi qismi Amir Temur davrida Iroqda bo'lib, u yerda mamlakat va hokimiyat ularning qo'lida bo'lgan[14: 316 б]. Jaloyirlarning bu davrdagi ko'zga ko'ringan amirlari Boyazid va Bahrom jaloyirlar hisoblanadi. Nizomiddin Shomiyning "Zafarnoma" asarida keltirilgan ma'lumotlarga qaraganda amir Boyazid Jaloyir Tug'luq Temurxon buyrug'iga ko'ra 1363-yilda qatl etilganligi bayon etilgan[15: 415 б].

Xulosa o'rinda shuni ta'kidlash keraki, XIV asrning 40-60-yillaridagi Movorounnahrda siyosiy vaziyat nihoyatda murakkab bo'lgan davrda bu yerdagi turkiy qavmlar va ularning yetakchilari imkoni boricha o'z manfaatlarini yo'lida foydalanishga harakat qilganligiga e'tabor qaratishimiz kerak. XIV asrning 40-50-yillarida Movorounnahrda siyosiy faoliyatda yetakchilik asosan qoraunas qavmining qo'lida bo'lganligini ko'rishimiz mumkin. Boshqa qavm vakilari esa asosan, qoraunaslarga xizmatda bo'lishgan. XIV asrning 60-yillaridan boshlab bo'lsa, Movorounnahrda turkiy qavmlar o'rtasida o'zaro kurashlar avjiga chiqqan. O'sha davr muarrixlarining asarlarida keltirilgan ma'lumotlarga qaraganda XIV asrning 60-yillari ikkinchi yarmida Movorounnahrda qoraunaslar va barloslar o'rtasida keskin kurash ketgan. Shunday vaziyatda barloslarning yetakchilaridan Amir Temur tarix sahnasiga chiqib, o'zaro nizolardan ustalik bilan foydalanib, Movorounnahrda siyosiy yetakchilikni o'z qo'lida olib boshladi.

#### FOYDALANILGAN MANBA VA ADABIOTLAR.

1. Nizomiddin Shomiy. Zafarnoma. / Fors tilidan tarj – Y.Hakimjonov, ma's. muharr – A.O'rinboyev, izoh va lug'atlarni tuzuvchi – H.Karomatov – T.: Fan, 2019. –B. 27, 28, 403, 415.
2. Шарафиддин Али Яздий. Зафарнома. / Сўзбоши, табдил, изоҳлар ва кўрсаткичлар муаллифлари Аҳмад А., Бобобеков Ҳ. –Т.: Шарқ, 1997. –Б. 15-19, 314, 315, 316
3. Муиниддин Натанзий. Мунтахаб ут-тавориҳи Муиний. / Форс тилидан таржима, сўз боши ва изоҳлар муаллифи Гулом Каримий; масъул муҳаррир – А.Ўринбоев. – Т.: Ўзбекистон, 2011. –Б. 6-38, 44, 46.
4. Фасих Хавафи и эго труд Муджмал-и Фасихи // Фасих Хавафи. Муджмал-и Фасихи / Пред. предис. примич. и указатели Д.Ю.Юсуповой. Т.: Фан. 1980. – С. 89
5. Ибн Арабшоҳ. Ажойиб ал-мақдур фи тарихи Таймур: Темур тарихида тақдир ажойиботлари. / Сўз боши, араб тилидан таржима ва изоҳларни У.Уватов тайёрлаган. 1-2-китоб. – Т.: Меҳнат, 1992. 1-китоб, -Б. 68.

**BO'LAJAK KIMYO O'QITUVCHILARINI TADQIQOTCHILIK  
FAOLIYATIGA YO'NALTIRISHNING METODOLOGIK ASPEKTLARI**

*S.R.Botirova, X.X.Suyarova*

*Navoiy davlat pedagogika instituti katta o'qituvchilari*

**Annotatsiya.** Kimyo bakalavrlarida tadqiqot kompetensiyasini shakllantirish jarayonining murakkabligi va ko'p qirraliligi yangi o'qitish uslublarini ishlab chiqishni taqozo etadi. Ushbu usullardan biri bu kelajakdagi ishlarni rejalashtirishda aniq tuzilgan reja va uni amalga oshirish mexanizmini talab qilishda tadqiqot yoki o'quv-tadqiqot ishlarini rejalashtirishda qo'llaniladigan naqshlar usulidir.

**Kalit so'zlar.** Tadqiqot kompetensiyasi, tadqiqotchilik qobiliyati, professional kimyogar.

Ta'lim tizimi rivojlanishining hozirgi davri, yangi axborot jamiyatini shakllantirishga qaratilgan o'ziga xos axborot inqilobidir. Bu bilimlarning roli ortib borishi, ma'lumotlarning doimiy yangilanishi va uning hajmining ko'chkiga o'xshash o'sishining natijasidir desak mubolag'a bo'lmaydi.

Professional kimyogarning eng muhim xususiyatlari, bu o'ziga yuklatilgan vazifalarni mustaqil, mas'uliyatli va ijodiy bajarishda tez moslashishidir. Tadqiqot qobiliyatiga ega bo'lgan bitiruvchi aniq ma'lumotlarni faol va samarali tahlil qila oladi, yangi, yanada samaraliroq algoritmlar, resurslar, texnologiyalarni yaratadi.

Ammo tadqiqot kompetensiyasini rivojlantirishga qaratilgan pedagogik yondashuvlar, mutaxassislarni tayyorlash uchun zamonaviy talablarga javob bermaydi, demak, yangi o'quv mahsulotini yaratishga qaratilgan yangi yondashuvlar, usul va uslublarni izlash zarur.

Tadqiqotchilikka asoslangan yondashuvning maqsadi, bo'lajak kimyo o'qituvchilari tomonidan olingan bilim va ko'nikmalar bilan mehnat bozori tomonidan qo'yiladigan va kasbiy bilimga qo'yiladigan talablar o'rtasida moslikni o'rnatish, shuningdek, ta'lim va kasbiy faoliyat o'rtasidagi farqni yumshatishdir. Agar Ya.A. Komenskiydan boshlab ta'lim: bilim, ko'nikma va malakalar kabi birliklar bilan ishlagan bo'lsa, professional kasbiy soha, kompetentsiya bilan ishlaydi. Shunday qilib, muammo bilim, ko'nikma va malakalarni qanday qilib kompetensiyaga aylantirishdadir.

Talabalarning tadqiqot qobiliyatini shakllantirish bo'yicha o'quv faoliyati, uni mustaqil ravishda rejalashtirishi, amalga oshirishi va boshqarishi mumkin bo'lgan tarzda tashkil etilishi kerak. Bu o'quv jarayoniga bir qator umumiy pedagogik tamoyillarga asoslanishi kerak bo'lgan turli xil zamonaviy ta'limiy yondashuvlarni

(tizimli, faollik-kompetensiyasi, ratsionallik, reflektiv-faoliyat) joriy etish tufayli amalga oshirilishi mumkin.

Tadqiqotchilik qobiliyati- ilmiy dunyoqarshni shakllantirish va amalga oshirish kuzatish, tahlil qilish asosiy qonun- qoidalarni o'rganish, va natijani amaliyotda qo'llashni nazarda tutadi. Ushbu tamoyil kimyo bo'yicha o'quv jarayonini tadqiqotchilik amaliyotida nazariy qonunlaridan ongli foydalanishning asosiy shakli hisoblanadi. Tadqiqot tamoyili kimyo o'qitish jarayonining sifat menejmenti tizimiga qo'yiladigan quyidagi talablarni belgilaydi: barqarorlik, moslashuvchanlik, ochiqlik, ratsionallik; mavzuni o'rganish jarayonini oqilona tashkil etish, samaradorlik, tejamkorlik, bashorat qilish; ta'lim sifatiga: standartga muvofiqligi, o'lchovliligi. Ushbu printsiptni amalga oshirish quyidagilarni nazarda tutadi:

- kimyo bo'yicha o'quv jarayonini ilmiy sifat menejmentining uslubiy tizimini yaratish, uning tuzilishi va funktsiyalarini shakllantirishda tizimli-maqсадli yondashuvni amalga oshirish;
- kimyo fanidan o'quv jarayoni sifatini boshqarish uchun mezon-baholash bazasini shakllantirish;
- zamonaviy ta'lim texnologiyalarini ishlab chiqish va qo'llash kimyo bo'yicha o'quv jarayonini ratsionalizatsiya qilish omili sifatida va o'quv jarayoni davomida talabalar faoliyatini tashkil etish uchun talablar va texnikalar to'plamidan, shuningdek uni boshqarish usullaridan foydalanish.

Kimyo bakalavrlarida tadqiqot kompetensiyasini shakllantirish jarayonining murakkabligi va ko'p qirraliligi yangi o'qitish uslublarini ishlab chiqishni taqozo etadi. Ushbu usullardan biri bu kelajakdagi ishlarni rejalashtirishda aniq tuzilgan reja va uni amalga oshirish mexanizmini talab qilishda tadqiqot yoki o'quv-tadqiqot ishlarini rejalashtirishda qo'llaniladigan naqshlar usulidir.

Ushbu ratsional-tizim tahlil usuli maqsadga erishish uchun nazariy va eksperimental qadamlarning mantiqiy ketma-ketligini aniqlashga imkon beradi.

Patternning usuli, asosiy maqsadni aniqlashni o'z ichiga oladi, so'ngra ish bosqichlariga qarab, bir qator maqsadlarga va ular ham o'z navbatida funktsiyalarga bo'linadi. Asosiy maqsad, funktsiyalarni amalga oshirish mezonlari va ushbu ish uchun muhimlik koeffitsienti ajratib ko'rsatilishi kerak.

Ushbu usul guruhviy tadqiqot ishlarida aqliy hujumni amalga oshirishda yordam beradi, tinglash va eshitish qobiliyatini o'rgatadi.

Ratsional yondoshishda naqshlar usulini qo'llashning ikkinchi usuli. Bu tayyor tuzilmalar va kimyoviy laboratoriyadan foydalanish. Kimyoviy ta'limdagi professionallik deganda biz samarali shaxsiy xususiyatni tushunamiz, bu esa samarali ilmiy izlanishlarga olib borishga imkon beradi.

Kimyoviy laboratoriyasida tadqiqot kompetensiyasini shakllantirish strukturasi yaxlitligi, uning barcha tarkibiy qismlarini ishlab chiqishga qaratilgan holda ta'minlanadi.(1-rasm)

Seminar sizga ilmiy izlanishlar malakasini shakllantirishni tabiiy -ilmiy bilimlar, ko'nikma va malakalarining yaxlitligi asosida amaliy harakatlar tekisligiga aylantirishga imkon beradi. Bilimlarni o'zlashtirish bilan birga kasbiy faoliyatni qurish doimiy ravishda izchillik, sistematiklik, mustaqillik va ijodiy faoliyatni hisobga olgan holda amalga oshiriladi. Bizning fikrga ko'ra, uning asosida tashkil etilgan ish, ko'proq darajada faoliyatning sinxronligi, izchilligi va uzluksizligiga erishishga imkon beradi.



**Rasm. Professional tadqiqot kompetensiyalarning komponentlari**

Talabalarining o'quv ishlari shakli laboratoriya, seminar va amaliy mashg'ulotlar singari qabul qilingan qarorlarda faollik, tashabbuskorlik, kuzatuvchanlik va mustaqillikni namoyon etmaydi. Ushbu dars mashg'ulotlariga, "Kimyo" ga tayyorgarlik ko'rish yo'nalishida tahsil olayotgan talabalar bilan o'quv vaqtining 60% dan ortig'i ajratilgan, demak, bu yerda kasbiy tadqiqot vakolatlarini shakllantirish va rivojlantirish bo'yicha asosiy ishlar amalga oshiriladi. Agar kimyoviy siklning turli fanlari bo'yicha turli xil kurslarda laboratoriya va amaliy mashg'ulotlarda o'tkazilgan soatlarning umumiy sonini yig'adigan bo'lsak, unda biz ularning ahamiyatsiz ma'lumotlari va bilimlari bilan katta hajmini qayd etamiz.

Tadqiqot kompetensiyasi tarkibiy qismlarining asosiy mazmuni quyidagicha shakllantiriladi:

**I. Professional-dagnostik**

- fundamental, qonuniyatlardan fundamental tabiiy-ilmiy fanlari tizimida foydalana oladi va kasbiy muammolarni hal qilishda zamonaviy ilmiy uslublarga ega;

- mustaqil ilmiy tadqiqotlar davomida ma'lumotlarni to'plash, qayta ishlash, saqlash va uzatish uchun zamonaviy axborot texnologiyalariga ega;
- ilmiy adabiyotlar bilan ishlashni biladi va o'z tadqiqot faoliyatida qo'llaniladigan yo'nalish va usullarni tanlash uchun uni tahlil qilishga qodir;
- fikrlash tajribasi va kompyuterni modellashtirishga qodir;
- eksperiment o'tkazish usullarini ishlab chiqish, xavfsizlik choralarini hisobga olgan holda uni amalga oshirish uchun uskunalar va materiallarni to'g'ri tanlash va tayyorlashni biladi.

## II. Ilmiy va ratsional:

- yangi moddalar va reaksiyalarni olish va tadqiq qilishning zamonaviy usullari masalalarini ko'rib chiqishda muammoni hal qilishning muqobil usullarini topishga qodir ;
- eksperimental moslamalarni yig'ish uchun yangi uskunalar, zamonaviy materiallar va kimyoviy idishlarni tanlashda ratsionalizatsiya qobiliyatiga ega;
- o'z ishini ilmiy asosda tashkil eta oladi va o'z faoliyati natijalarini mustaqil ravishda baholay oladi;
- olingan natijalarni tahlil qilishga, xulosalar chiqarishga va ularni amalga oshirish bo'yicha takliflarni shakllantirishga qodir.

## III. Tajribali-baholovchi:

- tadqiqot tajribasini ro'yxatdan o'tkazish, qayta ishlash va tahlil qilish usullariga ega;
- kimyoviy tajribada hisoblash masalalarini yechishda, matematik statistika asoslarini biladi va ularni qo'llay oladi;
- hodisalar, jarayonlar, o'rganilayotgan uslublarning namoyon bo'lishining chegaralarini baholash, olingan natijalarning o'rni va ahamiyatini obyektiv aniqlash qobiliyatiga ega;
- Zamonaviy ilmiy uskunalarining ishlash tamoyillarini tushunadi va ilmiy tadqiqotlar olib borishda u bilan ishlashga qodir.

## IV. Motivatsion-shaxsiy:

- tadqiqot faoliyati uchun juda yuqori motivatsiyaga ega;
- muvaffaqiyatsizliklarni, muvaffaqiyatning emotsional namoyon bo'lishini etarli darajada idrok etish va e'tiborni belgilangan maqsadlarga erishishning yangi usullariga yo'naltirish qobiliyatiga ega;
- tadqiqot tajribasini rejalashtirish va amalga oshirishda o'zlarining bilim qiziqishlarini hisobga olgan holda o'z-o'zini tashkil qilish ko'nikmalariga ega.

Tadqiqotchilik kompetentsiyasining ushbu tarkibiy qismlari, kelajakdagi kasbiy faoliyatning asosiy turlari o'rtasidagi murakkab munosabatlarni ta'kidlaydi. Ular o'quv fanlari, fanining ayrim nazariy materiallarini o'rganishda, kimyoviy laboratoriyada ishlashdagi amaliy harakatlarda, ilmiy tadqiqot vazifalarini bajarish sharoitida muayyan muammolarni hal qilishda shakllanadi va rivojlanadi.

Ilmiy-tadqiqot faoliyati professional - vakolatli mutaxassisni tayyorlash samaradorligiga qaratilgan, ushbu faoliyat ijobiy hal qiluvchi yoki asosiy bosqichlarga rioya qilish bilan bog'liq ijodiy vazifa (muammolarni) ishlab chiqishga qaratilgan ilmiy izlanishlar:

- muammoni shakllantirish;
- ushbu masala bo'yicha nazariyani o'rganish;
- ilmiy-tadqiqot metodologiyasini tayyorlash;
- material yig'ish, uni tahlil qilish;
- ushbu muammoni hal qilish orqali xulosalar.

Oliy o'quv yurtlarida o'qish jarayonida ilmiy-tadqiqot faoliyatini samarali tashkil etish uchun tadqiqotning malakasini rivojlantirish strategiyasini sifatli, malakali va to'g'ri tuzishga imkon beradigan bunday shakllanish mezonlariga tayanish maqsadga muvofiqdir.

Ushbu mezonlar, avvalambor, talabalarning bilim, ko'nikma va malakalar sohalarida namoyon bo'ladi. Ular bizning ishimizga tadqiqot kompetensiyasining axborot-kognitiv va protsessual-ratsional mezonlariga kiritilgan. Ammo ularning motivatsion, shaxsiy va reflektiv tarkibiy qismlarining rivojlanishini belgilovchi mezonlarni hisobga olish muhim ahamiyatga ega.

Shuning uchun, biz o'z ishimizda kimyo bakalavrlarida tadqiqot kompetensiyasini shakllantirish samaradorligining quyidagi mezonlarini ajratib ko'rsatamiz:

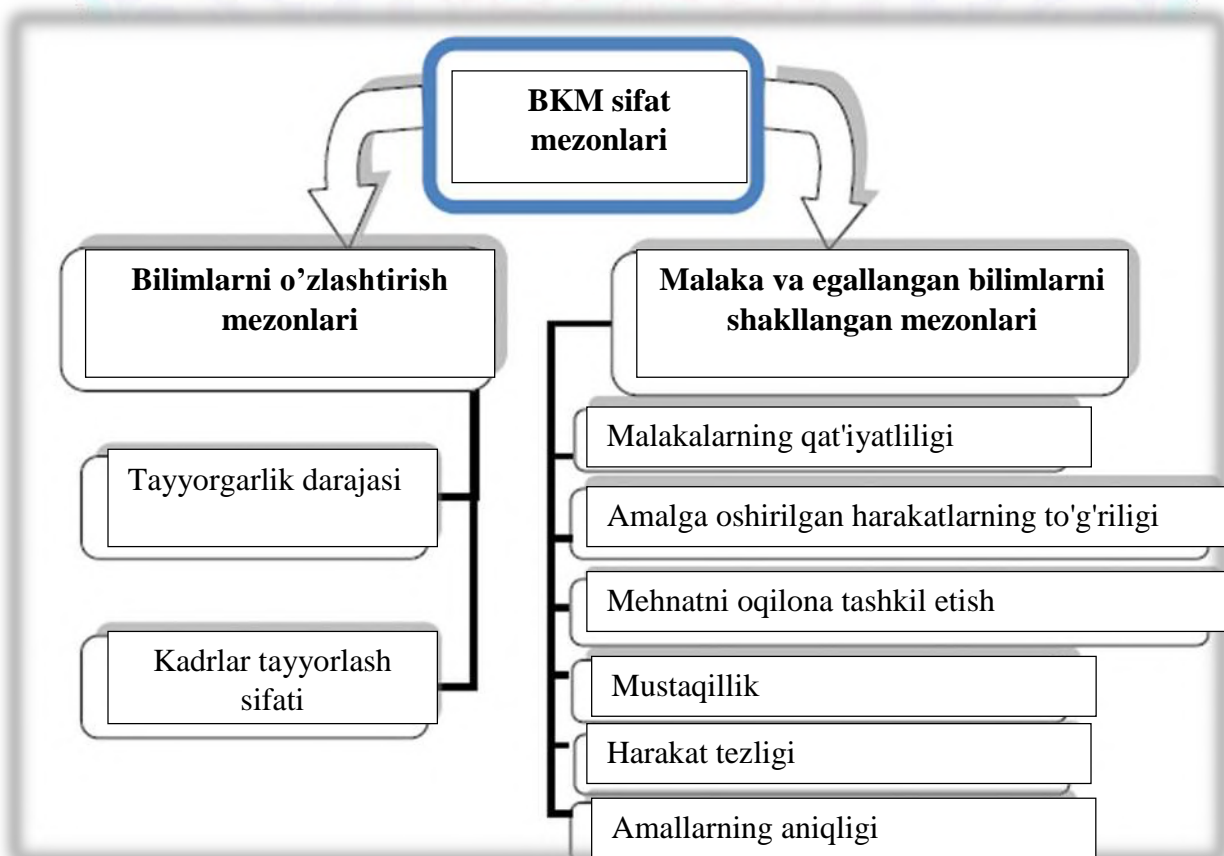

***Rasm. BKM ko'rsatkichlari, tadqiqot kompetensiyasining tarkibiy qismlarini shakllantirish***

Talabalar o'rtasida asosiy eksperimental ko'nikmalarni rivojlantirishga kafedra o'qituvchilarining umumiy yondoshuvi, eksperimentatorning harakatlarining semestr dan semestr gacha birlashtirilgan va aniqlangan algoritmi zarur. Ratsional faoliyat usullari mustaqillik, aniqlik va o'quvchilar tomonidan harakatlar bajarilishining to'g'riligida, ularning aniq va ketma-ketligini tuzishda va ishlab chiqishda ham namoyon bo'ldi. Shu bilan birga, talabaning nafaqat o'quv ishlarining ko'nikmalariga ega bo'lishini, balki muayyan vaziyatni hisobga olgan holda, faoliyatning ko'plab usullaridan oqilona tanlashni bilishini ta'minlashga e'tibor beriladi. Biz bu asosiy o'quv faoliyati majmuini o'zlashtirishni oqilona o'rganish qobiliyati deb ataymiz.

Tadqiqot kompetensiyasining shakllantirish va rivojlantirish jarayonini didaktik jihatdan qo'llab-quvvatlashni (metodlar, vositalar, texnologiyalar) va pedagogik shart-sharoitlar to'plamini o'z ichiga oladi: talabalarning tadqiqot faoliyati uchun motivatsiyasini rag'batlantirish; talabalar tomonidan tadqiqot kompetensiyasining asosiy tarkibiy qismlarini o'zlashtirishda pedagogik yordam; mashg'ulotlarni faol, ijodiy ish shakllari bilan to'yinganligi, tadqiqot ishlarini bajarishda ijodiy shaxsiy salohiyatini boyitishi, kelajakdagi kasbiy faoliyat sharoitlariga iloji boricha yaqinlashishini rivojlantiradi.

Xulosa qilib shuni alohida ta'kidlaymizki, oliy o'quv yurtlarining o'quv jarayonida talabalarning tadqiqot qobiliyatini rivojlantirish muammosini o'rganishimiz quyidagi xulosalarni chiqarishga imkon berdi.

**Foydalanilgan adabiyotlar**

1. Botirova S.R. Bo'lajak kimyo o'qituvchilarini tadqiqotchilik faoliyatiga yo'naltirishning metodologik aspektlari. O'zMU axborotnomasi. 2021,[1|5|2] 56-60 betlar
2. Botirova S.R. Kimyo ta'limi jarayonida talabalarning tadqiqotchilik faoliyatini rivojlantirish texnologiyalari. NamDU axborotnomasi. 2021-yil.11-son 424-431 betlar

**MAKTABGACHA TA'LIM TASHKILOTI LOGOPEDIGA BO'LGAN ISHONCH.**

*Tojiboyeva Shahnoza Rasuljonovna*

*Andijon viloyati Asaka tumani*

*32-Davlat maktabgacha ta'lim tashkiloti Defektolog-Logopedi.*

**Annotatsiya:** Ushbu maqolada nutq kamchiliklarini va uni bartaraf etishda logoped shaxsini yaqindan bilib, uni ish usullaridan tushunchaga ega bo'lish yoritib beriladi.

**Kalit so'zlar:** logopedik mashg'ulot, korreksiya, artikulyatsion mashqlar, didaktik o'yinlar, mayda qo'l motorikasi.

O'zbekiston Respublikasining 2020-yil 23-sentyabrdagi "Ta'lim to'g'risida"gi 637-son Qonun, O'zbekiston Respublikasi prezidentining 2020-yil 13-oktyabrdagi "Alohida ta'lim ehtiyojlar bo'lgan bolalarga ta'lim-tarbiya berish tizimini yanada takomillashtirish chora-tadbirlari to'g'risida"gi 2020-yil 13-oktyabrdagi PQ-4860-son qarori, O'zbekiston Respublikasi Vazirlar Mahkamasining 2021-yil 12-oktyabrdagi "Alohida ta'lim ehtiyojlari bo'lgan bolalarga ta'lim berishga oid normativ-huquqiy hujjatlarni tasdiqlash to'g'risida"gi 638-son qarorlarida alohida ta'lim ehtiyojlari bo'lgan bolalarga nisbatan e'tibor yanada kuchaytirilgan bo'lib, ulardagi nuqsonlarni erta aniqlash hamda ta'lim-tarbiyasi uchun yetarli darajada shart-sharoitlar yaratish belgilab qo'yilgan.

Yildan yilga Defektolog mutahassisiga ehtiyoj ortib bormoqda, shu boisdan Maktabgacha ta'lim tashkilotlari qoshida logoped shtati ajratilib, bolalarni nutq nuqsonlari va kamchiliklari erta aniqlab bartaraf etish oldinga qo'yilgan katta maqsadlardan biridir, bu esa logopedga ma'suliyat yuklaydi.

Maqola avvalida nutq, nutq kamchiligi va nuqsonlari haqida tushuncha olamiz.

Hozirgi davr mamlakat logopediyasida **nutq buzilishlarini ikkita tasnifi** o'rin olgan; bittasi **tibbiy-pedagogik**, ikkinchisi **psixologik-pedagogik** (R.E.levina bo'yicha).

**1. Tibbiy pedagogik** tasnif- logopediya uchun an'anaviy bo'lgan tibbiyot bilan hamkorlikka tayanadi, lekin tibbiy tasnifdan farqli o'laroq, unda ajraladigan nutq buzilishlarining turlarikasallik shakllariga bog'lanmaydi.

**2. Psixologik-Pedagogik** tasnif-tibbiy tasniflarni pedagogik jarayonda qo'llanish nuqtai nazaridan tanqidiy tahlil qilish natijasida vujudga keladi (bu uslub logopedik ta'sir etish deyiladi) Bunday tahlil logopediyani nutqiy rivojlanishi buzilgan bolalarni o'qitish- tarbiyalashga jalb etish bilan bog'liq holda juda muhim bo'ldi.



Nutq insonning murakkab oliy psixik funksiyalaridan biridir. Nutq faqat inson uchun xos bo'lgan alohida va yuqori darajadagi aloqa shaklidir. Nutqiy aloqa jarayonida kishilar fikr almashadilar va bir-birlariga ta'sir etadilar. Nutqiy aloqa til orqali amalga oshiriladi. Til bu-fonetik, leksik va Grammatik vositalar sistemasidir. Gapiruvchi o'z fikrini bayon etishi uchun zarur bo'lgan so'zlarni tanlaydi, ularni til grammatikasi qoidalariga asoslanib bog'laydi va nutq a'zolari artikulyatsiyasi orqali talaffuz etadi.

Nutq kishilarning tug'ma qoboliyati emas, nutq bolalarda asta sekin rivojlanib boradi. Bola nutqining rivojlanish jarayoni o'z vaqtida to'g'ri kechishi uchun mahsus sharoitlar mavjud bo'lishi, bola psixik va somatik jihatdan sog' bo'lishi, aqliy qobiliyatga ega bo'lishi, normal eshitishi, ko'rishi, gaplashishga ehtiyoj sezishi va to'g'ri nutq muhiti sharoitida o'sishi lozim. Shunday qilib, nutq, uning rivojlanishi tafakkurning rivojlanishi bilan uzviy bog'liqdir.

### **Nutq kamchiligi bu muayyan tilning me'yorlaridan chetga chiqishi deb ta'riflanadi.**

Nutq kamchiliklari quyudagilar bilan xarakterlanadi:

1. Nutq kamchiligi o'z-o'zidan barham topmaydi, balki vaqt o'tgan sari yanada mustahkamlanib, zo'rayib boradi.
2. Nutq kamchiliklari kattalarda ularning yoshiga mos kelmaydi.
3. Nutq kamchiligiga ega bo'lgan kishilar logopedik yordamga muhtoj bo'ladilar.
4. Og'ir nutq kamchiliklari bolaning nafaqat nutqiga, balki uning umumiy rivojlanishiga ham salbiy ta'sir ko'rsatadi.

1984 yili Nizomiy nomidagi davlat pedogogika institute O'rta Osiyoda yagona, mustaqil "Defektologiya" fakulteti ochildi.

Defektologiyani 4 ta bo'limi bo'lib, ular Logopediya, Tiflopedagogika, Oligofrenopedagogika, Surdopedagogika.

Logopediya fakultetini tamomlagan mutahassis **logoped** deyiladi.

**Logoped shaxsi**- u quyidagi asosiy sifatlarni o'zida nomoyon etadi: kasbiga qiziqishlik, bolalarni sevish, o'ziga va atrofdagilarda talabchanlik; pedogogik xayol va kuzatuvchanlik; samimiylik, kamtarlik, ma'suliyatlilik, so'zda va amalda qat'iylik hamda izchillik, moddiy tomondan emas balki insoniylik tuyg'usi bilan ta'lim-tarbiya va korresion ishlarni amalga oshirishi kerak.

Logoped eng avvalo o'zi to'g'ri nutqqa ega bo'lishi, Oliy ma'lumotli, nutq kamchiliklarini barvaqt aniqlab to'g'ri tashxis qo'ya oladigan, tajribali bo'lishi muhim.

Logoped bola bilan suhbatlashib, so'ngra ota-onasidan kerakli ma'lumotlarni olgach unga to'g'ri tashxis qo'yishi uchun doimo hamkorlikda ishlaydigan mutahassislarga jo'natiladi, bular:

-Otolaringolog-eshitishini,

-Psixonevrolog- Ruhiy rivojlanishini,  
-Nervpatolog-bosh miya,asab tizimini rivojlanishini,  
-Okulist- Ko'rish me'yorini, tekshirib xulosa yozib bergandan so'ng, ularni bola holatini kuzatib tashxis qo'yadi.

Logoped bola bilan samimiy munosabat o'rnatib, o'ziga ishontirishi muhimdir. Maktabgacha ta'lim tashkilotida logoped mashg'ulotlari bosqichma bosqich olib boriladi, bolani zerikishiga majburlab ishalshga yo'l qo'yilmaydi. Bolalarni normal talaffuzga keltirish uchun bir qancha mashg'ulotlar va mashqlar olib boriladi:

1.Maqsad- bolalar uchun o'tilayotgan mashg'ulot mavzusi keng yoritilib, uni tushunishga va anglashiga, bilim tafakkurini oshirishga xizmat qiladi.

2.Korreksion maqsad- Nafas mashqlari Artikulyatsoin (til) mashqlari Nafasni rivojlantiruvchi o'yinlar orqali hamda o'z qo'llarimiz bilan innovatsiya usulida turli xil predmetlar yarasak bolaga qiziqarli bo'lib, bola bajonidil bajaradi. Masalan: shaffof qopqoqli plastmassa idishga po'kak bo'laklarini maydalab qopqoqni yelimlaymiz, puflash uchun unga naychani teshik ochib kirgizib olamiz va boladan qani qor bo'roni hosil qilginchi deb aytamiz. Bola naycha orqali burundan nafas olib og'izdan chiqarishni o'rganib mustahkamlab boradi. Bunday o'yinlardan juda ko'plab bo'lib, nafasni to'g'ri me'yoriga keltirish nutq talaffuzga ta'siri kata ahamiyatga egadir.

Artikulyatsiyon mashqlar 2 turga bo'linadi:

1.Dinamik tayyorgarlik mashqlari- Soatcha, otcha, arg'imchoq,mazali murabbo,bo'yoqchi,Qo'ziqorin va boshqalar.

2.Statik tayyorgarlik mashqlari- Belkurakcha,ninachi, naycha, tepacha, kosacha va boshqalar.

Har bir fonemani ya'ni tovushni alohida talaffuz qilish uchun lab,tish,jag',bo'g'iz,ovoz un paychalari va o'pkadanchiqyotgan havo oqimining o'z me'yori bo'lib, har bir tovush talaffuzining o'ziga xos harakati natijasida vujudga keladi.

3. Ta'limiy va tarbiyaviy maqsad- bolalar mashg'ulot jarayonida bir-birlariga halaqit qilmasdan, do'stona, hamkorlikda ishlashni o'rganadilar.

Mashg'ulot borishi:

1.Tashkily qism.

2.Asosiy qism.

a) Yangi mavzu bilan tanishtish.

b) Jismoniy daqiqa

c) Mustahkamlash.

3. Yakunlash.

a) mashg'ulotlarga yakun yasash.

b) Bolalarni rag'batlantirish.

Logoped bolani faqat nutqi bilan emas balki bilish jarayonlarini rivojlantiruvchi, yirik va mayda qol motorikasini rivojlantirish, logoritmika mashg'ulotlarini ham olib boradi. Turli xil didaktik (ta'limiy) o'yinlar orqali mashg'ulotni qiziqarli o'tishini ta'minlaydi. Uyga vazifalar berib, uni bajarilishi bola nutq kamchiligini to'g'ri korreksiya qilishga, ota -otalar bilan hamkorlikda ishlashni yo'lga qo'yish ham tezroq natija beradi.

Xulosa o'rnida shuni aytish mumkinki, ota-onalarga, tarbiyachi va ustozlarga bolani nutq kamchiligini ertaroq payqab olib, defektolog- logoped maslahatiga olib kelishi, tavsiya etishi juda muhimdir. E'tibordan chetda qolgan bola kelajakda o'z o'rnini topishga qiynaladi ,atrofdagilar bilan muloqotdan qochadigan bo'lib qoladi. Barvaqt hamkorlikda ish olib borilgandagina katta natijalarga ega bo'lamiz. Sog'lom avlod - sog'lom kelajak ekanligini unutmashimiz kerak.

**Foydalanilgan adabiyotlar:**

1. L.R.Mo'minova “ Nutq kamchiliklarini bartaraf etish texnologiyalari” Respublika bolalar ijtimoiy moslashuvi markazi. Toshkent 2017.
2. M.Y.Ayupova “ Logopediya” O'zbekiston faylasuflari milliy jamiyati nashriyoti 2007.
3. Zarofat Shamuratova “Logopediya me'yoriy talaffuzga o'rgatish” 2012.
4. F. U. Qodirova,Sh.Z. Matupayeva,Sh.T.Shermuxammedova,B.Z. Fozilov, B.M. Abdullayev, Z.X. Xusniddinova.”Mahsus pedagogika asoslari o'quv qo'llanma”. Chirchiq-2022

**VEBGA ASOSLANGAN AXBOROT TIZIMLARIDA MA'LUMOTLAR  
XAVFSIZLIGI**

*Turg'unaliyev Shohruz Abduno'mon o'g'li*

*Muhammad al-Xorazmiy nomidagi Toshkent axborot texnologiyalari universiteti Nurafshon filiali, stajyor o'qituvchi.*

*Shodimurodov Ulug'bek Akmalovich*

*Jo'rayev Asom Qo'yliboy o'g'li*

*Muhammad al-Xorazmiy nomidagi Toshkent axborot texnologiyalari universiteti Nurafshon filiali, talaba*

**Annotatsiya.** Ushbu maqolada vebga asoslangan axborot tizimlarining xavfsizligini ta'minlash usullari tahlil qilindi. Autentifikatsiya, avtorizatsiya va ma'lumotlar xavfsizligi algoritmlari ko'rsatib o'tildi.

**Kalit so'zlar:** axborot tizimlari, axborot tizimlarida ma'lumotlar ximoyasi, axborot xavfsizligi, kriptografiya.

Axborot xavfsizligi vebga asoslangan axborot tizimlari uchun alohida ahamiyatga ega. Vebga asoslangan axborot tizimini samarali qilish uchun turli foydalanuvchilarning resurslarga kirish imkoniyati ularning oldindan berilgan huquqlariga moslashtiriladi. Shuningdek, ma'lum sohaga mo'ljallangan axborot tizimlarida vakolatli shaxslarga saqlangan ma'lumotlarning alohida qismlarini yangilash va o'zgartirish uchun turli huquqlar beriladi. Tizim ma'lumotlariga ruxsatsiz kirishning oldini olish uchun vebga asoslangan axborot tizimlarida turli xil himoya mexanizmlari qo'llaniladi.

Axborot texnologiyalarining rivojlanishi bilan elektron raqamli imzo, sertifikat, shifrlash atamaları tez-tez uchray boshladi. Ular veb ilovalari uchun eng yaxshi zamonaviy himoya vositalari ta'minlash uchun ishlatiladi. Ushbu xavfsizlik texnologiyalari kriptografiyaga asoslangan, uning maqsadi ma'lumotlarni shifrlash orqali himoya qilishdir.

Kriptografiya ikkita asosiy maqsadga qaratilgan – axborotni ruxsatsiz kirishdan himoya qilish va foydalanuvchi autentifikatsiyasi. Bu barcha ilovalar uchun keng tarqalgan internetda ma'lumotlarni uzatish va shaxsiy ma'lumotlar xavfsizligi bilan bog'liq. Kriptografiya axborotning yuqori darajadagi xavfsizligi yoki himoyasi talab qilinganda qo'llaniladi. Internetdagi asosiy muammo - bu foydalanuvchi identifikatsiyasi. Garchi real hayotda inson o'zini boshqa shaxs sifatida ko'rsatishi mumkin bo'lsada, bu internetda ham osonroq amaliyot hisoblanadi. Hech kim boshqa odamning kimligiga to'liq ishonch hosil qila olmaydi. Vebga asoslangan tizimlarda

agar yordamchi texnologiya ishlatilmasa ruxsatsiz foydalanuvchilar ma'lumotlarga kirishi, o'zgartirishi, almashtirishi, tarqatish yoki buzishi mumkin.

Vebga asoslangan tizimlarga hujumlar operatsion tizimga, axborot tizimi ilovasi yoki ma'lumotlar bazasiga (DataBase) qaratilgan bo'lishi mumkin

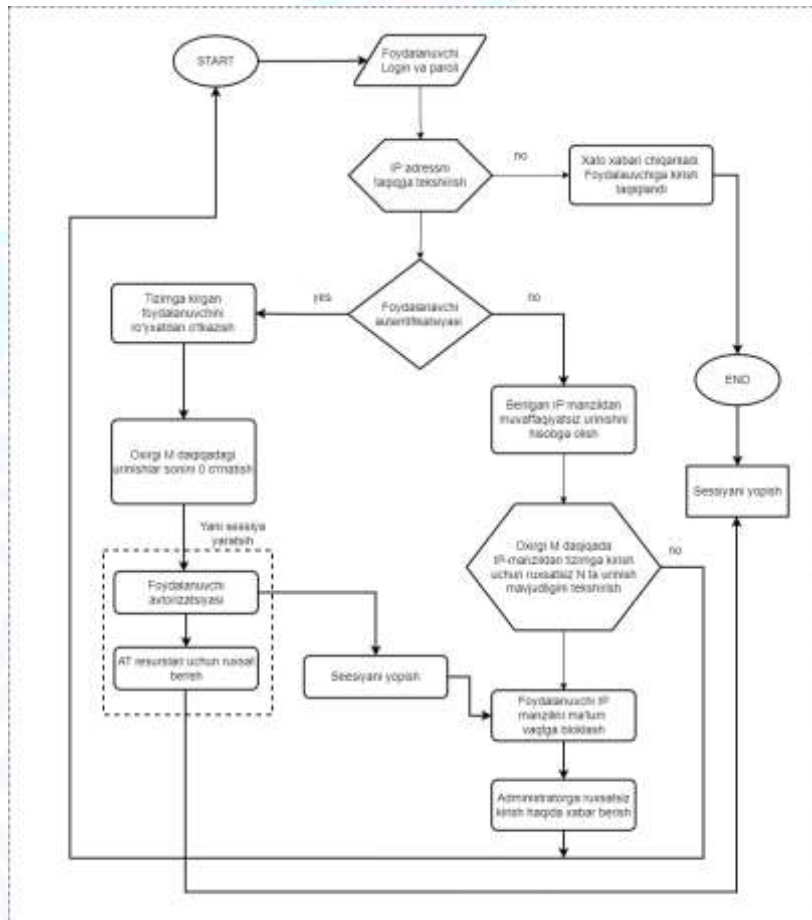

1-rasm. Vebga asoslangan axborot tizimlari autentifikatsiya jarayonida xavfsizlik algoritmi.

Vebga asoslangan ilovalarda xavfsizlikni ta'minlash uchun ishlatilishi mumkin bo'lgan turli xil yondashuvlar mavjud. Ularning har biri o'zining afzalliklari va kamchiliklariga ega. Har bir axborot tizimi uchun kerak bo'lgan uchta xavfsizlik darajasi - autentifikatsiya, avtorizatsiya va ma'lumotlar xavfsizligi protokollariga ega bo'lishi kerak. Ushbu uchta asosiy komponentlar dastur darajasida amalga oshiriladi.

Vebga asoslangan axborot tizimlari xavfsizligini ta'minlash algoritmi.

Taqdim etilgan algoritm (1-rasmga qarang) autentifikatsiya, avtorizatsiya, va axborot tizimida saqlanadigan ma'lumotlarni himoya qilish protseduralarini o'z ichiga oladi. Tizimda foydalanuvchi autentifikatsiyasi kiritilgan foydalanuvchi nomi va parol asosida amalga oshiradi.

DoS (Denied of Service) hujumlarning oldini olish uchun foydalanuvchining IP-manzildan autentifikatsiya moduliga qaratilgan tizimga kirish uchun muvaffaqiyatsiz urinishlar soni kuzatib boradi. Muvaffaqiyatsiz urinishlarning aniq soni meyordan yuqori bo'lsa, tizim tegishli foydalanuvchi IP manzili tomonidan

yuborilgan barcha so‘rovlarni e‘tiborsiz qoldiradi va tizimga kirishni cheklash vaqti belgilanadi. Shunday qilib, tizimni ortiqcha yuklashga qaratilgan hujumlar, juda ko‘p noto‘g‘ri so‘rovlarni qayta ishlash natijasida bartaraf etiladi.

Algoritm allaqachon avtorizatsiya qilingan foydalanuvchi muvaffaqiyatsiz avtorizatsiya qilingan taqdirda tizim tomonidan foydalanuvchi sessiyasi yopiladi, foydalanuvchi tegishli IP-manzilga kirish huquqiga ega bloklanadi va tizim ma‘muriyati bu haqda xabardor qilinadi.

Tizimga kirgan foydalanuvchi tomonidan yuborilgan so‘rovlar axborot tizimining avtorizatsiya protseduralariga muvofiq qayta ishlanadi.

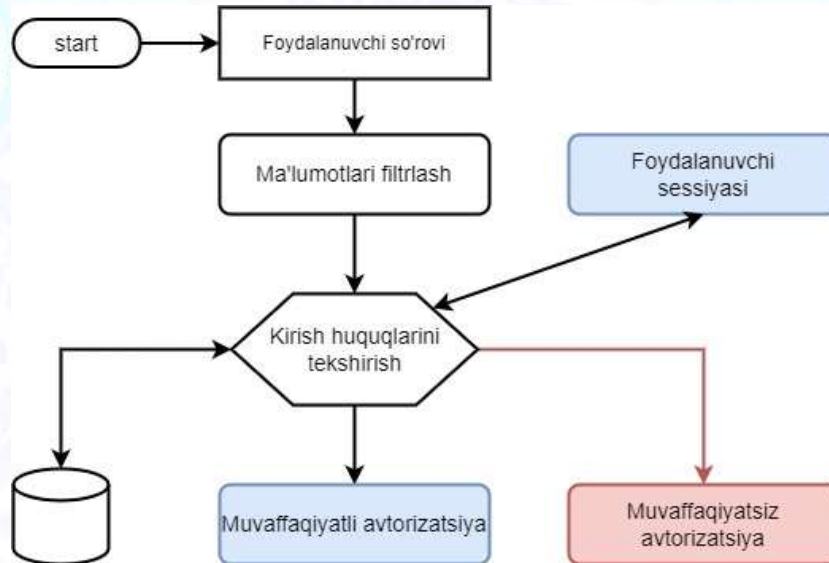

2-rasm. Vebga asoslangan axborot tizimlarida avtorizatsiyalash algoritmi.

Tizimga kirgan foydalanuvchi tomonidan yuborilgan har bir so‘rov avtorizatsiya algoritmi tomonida qayta ishlanadi. Berilgan kirish huquqlarini tekshirish ma‘lumotlar bazasida saqlangan ma‘lumotlarni, shuningdek foydalanuvchi sessiyasidagi ma‘lumotlarni hisobga oladi. Axborot tizimga yuborilgan so‘rovlar tizimni muvaffaqiyatli autentifikatsiya qilingan foydalanuvchilarning hujumlaridan himoya qilish uchun filtrlanadi(2-rasm).

Avtorizatsiya qilish tartibi. 2–rasmda Vebga asoslangan axborot tizimlarida foydalanuvchi avtorizatsiyasi uchun algoritm ko‘rsatilgan. Bunda tizimga kirish so‘rovini amalga oshirgach so‘rov filtrlanadi. Filtrlash bosqichidan so‘ng, foydalanuvchi ma‘lumotlari ma‘lumotlar bazasidagi ma‘lumotlar bilan solishtiriladi kirish huquqi tekshiriladi.

Ushbu maqolada vebga asoslangan axborot tizimlarining xavfsizligini ta‘minlash usullari tahlil qilindi. Autentifikatsiya, avtorizatsiya va ma‘lumotlar xavfsizligi algoritmlari ko‘rsatib o‘tildi. Barcha so‘rovlar, ularning jo‘natuvchisi kim bo‘lishidan qat‘i nazar, filtrlashdan o‘tadi va ruxsatsiz kirishga urinish holatida bloklanadi. Bu ma‘lumotlarning xavfsizligini sezilarli darajada oshiradi. Taklif etilgan

usullar va algoritmlar har bir veb dasturda, uning maqsadli ishlatilgan holda foydali bo‘lishi mumkin.

#### **Foydalanilgan adabiyotlar.**

1. R. X. Alimov, O‘. T. Xayitmatov, A. F. Xakimov, G. T. Yulchieva, O. X. Azamatov, U. A. Otajanov “Axborot tizimlari” O‘quv qo‘llanma - T.: TDIU. 2013
2. Yigitaliyev, Ohunjon Haliljon O‘G‘Li. "O‘ZBEKISTON RESPUBLIKASIDA AXBOROT XAVFSIZLIGINI TA‘MINLOVCHI HUQUQIY HUJJATLAR VA ULARNING TAHLILI" Oriental renaissance: Innovative, educational, natural and social sciences, vol. 2, no. 1, 2022, pp. 1048-1058.
3. Emil Burtescu, database security - attacks and control methods, Department of Accounting and Management Informatics, University of Pitesti, Pitesti, Romania.
4. Пергунова О.В.. "Особенности применения информационных систем на предприятиях промышленности" Перспективы развития информационных технологий, no. 14, 2013, pp. 87-92.

**DEVELOPMENT OF GENERAL ACTIVITY OF STUDENTS IN FOREIGN LANGUAGE LESSONS****DILAFRUZ JAVLIYEVA RUSTAMQIZI***Lecturer, Tashkent state university of oriental studies**Student: Jo'raxo'jayeva Vazida, 3<sup>rd</sup> course***Annotation**

This article analyses the methods of increasing the social activity of students in the process of teaching English in the preparation of future economists. We will briefly touch on the most traditional methods and methods used by our teachers and pedagogues to increase students' activity in teaching foreign languages and are still used in classes.

**Key words:** *General activity, problematic situation, future economists, teaching methods, level of preparation, demonstration methods.*

**Introduction**

The quality of teaching foreign languages to future economists depends on many factors, among which the method and methods of social activity of teaching are of decisive importance. When choosing teaching methods and methods, the level of knowledge of the English language, speech characteristics of students, and the level of preparation are taken into account.

Teaching methods help students to effectively and deeply acquire knowledge, develop their social and creative activity. The choice of methods of teaching a foreign language to future economists depends on the teacher's study of the problem to be performed in practical training. The same method and method is used to describe new material, another method is used to reinforce it, and different methods are used to generalize the topic. It is very important to choose well-thought-out and effective methods and techniques at different stages of the lesson.

Thus, the methods of increasing social activity of students in the process of teaching English in the training of future economists are the way for teachers and students to fulfill the educational tasks of theoretical and practical cognitive activities.

The social activity of students in the process of teaching English is divided into the following three groups according to the sources of knowledge of traditional teaching methods:

1. Oral methods (verbal presentation of knowledge, conversation, working with textbooks and scientific literature).
2. Instructional methods (pictures, demonstrations, observations).
3. Practical methods (exercises, translations, practical works).



**Material and methods:** Unknown texts are mainly used by advanced students. Because they last longer than the story. A lecture is one of the methods of expressing knowledge verbally, and it differs from a story by the size of its size, logical construction, and the complexity of figurative proof and generalization.

Pedagogical methods such as oral presentation of the knowledge given during the reading of an unknown text, holding the attention of students for a long time and activating their thinking, proving, proving, classifying, giving definitions, systematizing, summarizing are used. Economic terms are taken as the main base in teaching foreign languages, while lectures are mainly aimed at students in the field of economics and finance. Lectures on some subjects are organized in order to prepare students of higher education institutions to study at higher educational institutions. It is necessary to think clearly about the lecture plan and make it technological. There should be a logical coherence in all the paragraphs of the plan, in a coherent statement of the purpose, conclusion and conclusions of each of them.

The lecture is read at such a pace that students can write down important parts of the lecture. Therefore, the teacher should clearly separate the parts of the lecture to be recorded, and if necessary, repeat it to facilitate recording. In order to make the lecture not boring, it is good to use economic terms and situations during the lecture in order to activate the students' thinking.

Exercises mean that students perform tasks many times in order to strengthen their knowledge and develop the skills to use them in practical activities. Each exercise can be divided into oral, written, graphic and educational-labor exercises according to the nature of execution.

Before carrying out training exercises designed to develop practical skills and competences in English language teaching, they should have a thorough knowledge of the subject to be practiced.

Another important type of practical teaching methods is speech and speaking skills. Conversation work refers to a type of training in which the student, under the guidance of the teacher or independently, conducts various experiments, observations and calculations in terms of the economic direction - calculation sheets. Such training is used in the study of finance, general economic sciences and special technology. Speaking skills can be taught in specially equipped classrooms, in the conditions you have. During the qualified practice in foreign languages, students check the studied worksheets, determine their quantitative and qualitative characteristics. Practical work serves to strengthen theoretical knowledge.

Problem-based educational technology. Today, in the course of professional training, teaching students to solve problems and find solutions to problems on their own has become an urgent issue. Because from day to day the progress of science and technology is rapidly developing, our existing knowledge is rapidly updated. This

situation requires us not only to understand fundamental knowledge, but also to develop a thinking reflex. Problem-based learning technology is aimed at developing this thinking reflex and activates mental activity.

**Result and discussion:** Social activity in teaching foreign languages among students in the field of economics can be at different levels, that is, it can be organized according to the complexity of problem education. This is chosen depending on the level of preparation of students and the level of development of thinking ability.

- The first level of problem-based learning is self-created problems that arise chronically in different types of lessons and in different situations and await their solution.

- At the second level of problem-based education, the teacher presents a problem (a sentence consisting of incomprehensible new words) and the students interpret it. In this case, students observe the method of solving the translation problem and are in a passive state. They learn problem solving skills.

- At the third level of problem-based learning - a problem situation is created by the student (economic news in newspapers) and the problem is thrown into the middle. Students independently find a solution based on graphs. Students take an active part in this and develop independent and creative thinking reflexes.

- At the fourth level of the problem-based learning technology, students organize both the problem situation and the solution of the problem themselves. They learn to see the existing problem in the subject and find its solution independently. This is the highest level of problem-based learning. Because students learn to think socially active. In this case, students are very active. The teacher acts as an observer and sometimes as a guide.

Problem-based learning in foreign languages has several positive features. It teaches students to think independently. This is very important in today's information flow era. Develops thinking reflex. Develops creativity and curiosity. Helps to master the acquired knowledge. Activates students and strengthens professional training. But it cannot be said that this education does not have some limitations. It takes a little more time to organize and conduct problem-based learning lessons. Not all topics can be organized using this method. The number of students is limited. If the teacher does not develop an individualized and differentiated approach, some loosely assimilated students will be left out. It is difficult to organize a problematic situation if students are not actively involved in this situation.

In general, the effectiveness of education can be achieved when traditional methods of teaching are combined with interactive methods to increase social activity in learning foreign languages.

In conclusion, it should be noted that the pre-planned education-pedagogical technology in foreign languages includes a system of methods and methods, methodical methods of education, opportunities and means of joint activity of teachers

and students, the goal of developing students' language skills, and guarantees the achievement of final results.

**Conclusion:**The expression of how to use the methods and methods of traditional education and upbringing in the formation of foreign language teaching technologies based on new pedagogical technologies for students in the field of economics is directly related to the educational system. In the traditional teaching method, we use direct contact with students, oral inquiry, written assignments, essays, independent work, calculations, diagrams, preparation of practical works on paper, oral presentation, etc. Because if we consider any interactive method ("conversation", "writing", "listening comprehension" or working in "small groups"), all of them require the use of traditional foreign language teaching methods and methods.

### REFERENCES

1. Knowles, M. S. *Andragogy in action: Applying modern principles of adult education*. San Francisco, Jossey-Bass, 1984. –p.56.
2. Anburaj, G., Christopher, G. & Ni Ming. (2014). *Innovative Methods of Teaching English Language*. IOSR Journal Of Humanities And Social Science, 19(8), Ver. IV, 62-65.
3. Maksudova, D. K., & Qizi, A. M. B. (2023). *Developing Lexical Competence in Educational Institutions*. *European Journal of Learning on History and Social Sciences*, 1(2), 5–10. Retrieved from <http://e-science.net/index.php/EJLHSS/article/view/199>
4. Maratova Dilbar Shakasimovna. (2022). *ANALYSIS OF LEXICAL WORDS AND PHRASES*. *Journal of Academic Research and Trends in Educational Sciences*, 1(5), 137–140. Retrieved from <http://ijournal.uz/index.php/jartes/article/view/71>
5. Komilova, Dildora *GIVING THE LEXICON OF EMOTIONAL EVALUATION IN LITERARY TRANSLATION // ORIENSS*. 2022. № Special Issue 28-2. URL: <https://cyberleninka.ru/article/n/giving-the-lexicon-of-emotional-evaluation-in-literary-translation>.
6. Akhmedova, Shakhlo Irgashbaevna *THE ISSUE OF WOMEN'S PLACE IN THE FAMILY AND SOCIETY IN THE CREATION OF GULF ARAB COUNTRIES' LITERATURE // ORIENSS*. 2022. №12. URL: <https://cyberleninka.ru/article/n/the-issue-of-womens-place-in-the-family-and-society-in-the-creation-of-gulf-arab-countries-literature>
7. Akhmedova S. I. *Ideological and artistic searches in the short stories of the arab countries of the persian gulf at the beginning of the XXI century //Asian Journal of Multidimensional Research*. – 2021. – T. 10. – №. 10. – C. 838-842.
8. Maratova Dilbar Shakasimovna. (2022). *ANALYSIS OF LEXICAL WORDS AND PHRASES*. *Journal of Academic Research and Trends in Educational*

- Sciences, 1(5), 137–140. Retrieved from <http://ijournal.uz/index.php/jartes/article/view/71>
9. Abidova, Z. K. . (2023). Translation Problems of Verbs of Thought in Different System Languages. *Journal of Intellectual Property and Human Rights*, 2(2), 1–5. Retrieved from <http://journals.academiczone.net/index.php/jiphr/article/view/552>
10. Saodat S. THE BENEFITS OF USING CRITICAL INCIDENTS IN TEACHING LANGUAGES //Conference. PERSPECTIVES OF IMPLEMENTING INTERNATIONAL EXPERIENCE IN FOREIGN LANGUAGES TEACHING. – 2021. – T. 11. – C. 86-89.
11. Karima Saydanovna Rakhmanberdiyeva. Students in English classes issues of effective speech development. <https://wos.academiascience.org/index.php/wos/article/view/180>
12. Javliyeva Dilafruz Rustam qizi (2021) “THE COMMUNICATIVE NATURE OF ENGLISH AND UZBEK KINSHIP TERMINOLOGY”, *Archive of Conferences*, 14(1), pp. 3-4. Available at: <https://conferencepublication.com/index.php/aoc/article/view/604>
13. Javlieva, Dilafruz Rustam Kizi METHODS OF PERFORMING COGNITIVE LINGUISTIC COMPRESSIONS // ORIENSS. 2022. №3. URL: <https://cyberleninka.ru/article/n/methods-of-performing-cognitive-linguistic-compressions>.
14. Saidakbarova Saodat Parkhadjanovna. Discovering culture through the gastronomic phraseology (in English and Uzbek languages) Материалы конференции The XVIII International scientific and practical conference Modern view and research. 2020/6 Ст.193-196
15. Shirin Bakhtiyarovna Sadikova DEFINITION OF MYSTIC TEACHING AND METHODS IN NAVAI PHILOSOPHY // Talqin va tadqiqotlar ilmiy-uslubiy jurnali. 2022. №2. URL: <https://cyberleninka.ru/article/n/definition-of-mystic-teaching-and-methods-in-navai-philosophy>
16. Sadiqova Shirin Bakhtiyorovna. The Method of syntactic-stylistic expression of respectful speech in the Uzbek Language. *IJESC*. 11/2021. Pp.28094-28095
17. Solievich T. N. Specific aspects of improving the quality of education in higher education institutions // *ACADEMICIA: An International Multidisciplinary Research Journal*. – 2022. – T. 12. – №. 9. – C. 31-34.
18. Temirov N. S. The school students of Uzbekistan: Image of the family // *Russian Education & Society*. – 1996. – T. 38. – №. 8. – C. 80-89.
19. TEMIROV N. S. SCHOOLCHILDREN OF UZBEKISTAN-THE IMAGE OF FAMILY // *SOTSIOLOGICHESKIE ISSLEDOVANIYA*. – 1995. – №. 7. – C. 53-56.

20. TEMIROV N. S. Question making without questionnaire //SOTSIOLOGICHESKIE ISSLEDOVANIYA. – 1992. – №. 12. – С. 104-105.
21. Abdullayeva Marxabo Raxmonkulovna. Esp/eap o'quvchilarining maxsus lugʻatga bo'lgan ehtiyojlari. “Maxsus va akademik maqsadlarda xorijiy tillarni o`qitish: muammolar va istiqbollar” Mavzusidagi Respublika ilmiy-amaliy anjumani materiallari 2023/6/15. Pages 196-204

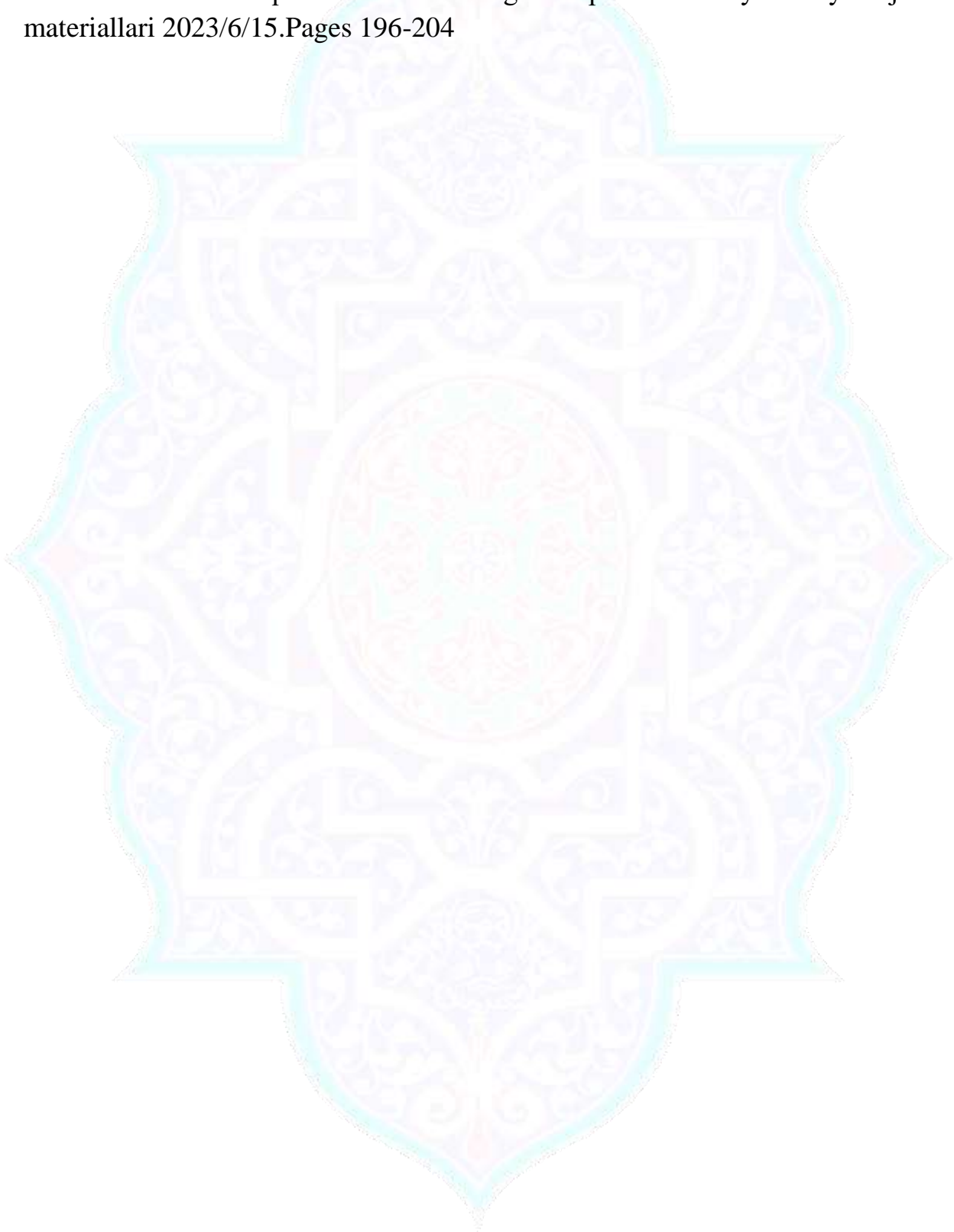

## ANALYSIS OF SOFT SKILLS IN CONTINUOUS EDUCATION IN A PERSON'S CAREER

**NILUFAR KOBULOVNA OCHILOVA**

*Lecturer of the Department of Western Languages.*

*Tashkent state University of Oriental Studies, Uzbekistan*

*Student: G'aybullayeva Mohlaroyim Abdulaziz Qizi 3<sup>rd</sup> course*

### Annotation

In this article, the role of continuous education of soft skills in human life is analyzed in accordance with the state education standards, and it is oriented towards the formation of universal competencies. There are several approaches to the interpretation of these competencies in modern literature. In particular, the concepts of "vitality" and "adaptability" of skills are used.

**Key words:** *continuous education, soft skills, universal competencies, life and adaptability skills, types of education.*

### Introduction

The policy of the state of Uzbekistan in the field of education is closely related to the implementation of the concept of development of the higher education system until 2030 in all types of continuous education. The relevance of this concept is explained by the fact that with the rapid growth of the digital economy, the need for personnel to constantly work on themselves and the need for not only personnel with a narrow set of specialized skills, but also specialists with a wide range of universal competencies. Universal competences are currently defined as SOFT SKILLS, i.e. acquiring vital and adaptive skills. When life and adaptability skills are considered as important and foundational knowledge and skills, it can be clearly seen that they enable a person to succeed in his chosen career. Also, the scientific works devoted to the formation of these skills will further enrich the local scientific and popular scientific publications. As a result of a random search of scientific articles of 2009-2019 on this topic, more than 46 scientific works of authors dealing with the formation of life skills were identified. The idea of these articles is united within the framework of the principle of continuous education.

Continuing education as the main component of the national model of personnel training is the basis of qualified competitive personnel training and includes all types of education, state educational standards, the structure of the personnel training system and its operating environment. In turn, the goal of the "National Personnel Training Program" is to fundamentally reform the education sector, free it from the ideological views and prejudices of the past, and create a national system of highly qualified

personnel training that meets high moral and ethical requirements at the level of developed democratic countries.

This proves that the above-mentioned Concept is a logical continuation of this program in its modern interpretation. For example, among the tasks of the program, the system and content of personnel training is aimed at restructuring based on the prospects of social and economic development of the country, the needs of society, modern achievements of science, culture, technique and technology, the formation of SOFT SKILLS in learners, approval of the concept of development of the higher education system of the Republic of Uzbekistan until 2030 about.

However, there is a gap between the existing traditional educational system, i.e., the educational programs used in the continuing education system, educational processes, and the requirements claimed by "future competencies"<sup>3</sup>. This increases the relevance of applying SOFT SKILLS to the continuing education system. What does SOFT SKILLS mean? Why is it being equated with life and adaptability skills? The origin of the concept of SOFT SKILLS goes back to the development issues of the military sector in the USA in 1959.

According to him, scientists considered it appropriate to divide the skills into 2 types during their research on employee competencies. They divide them into professional skills (hard skills) and personal qualities (soft skills).

**Material and methods :** This is because he found that much of the success in war depends on how the soldiers in battle are led. Curriculum is not taught to do this. At that time, working skills related to physical objects were formed. The measurement that exists in human thinking is complicated, its essence is not understood - it is related to soft skills. Currently, these words are more and more common in the Uzbek language in job applications. If we express these two concepts simply and succinctly, we will have the following content: Hard skills - skills can be mastered on the basis of studying in an educational institution. Examples of this include mastering a foreign language, programming, and driving skills. For this, it is enough to master the intelligent algorithmized instruction. In the process of mastering, more of the left hemisphere of the brain (logical) works, a higher level of IQ (intelligence quotient) is required. (intelligence quotient) is required.

Soft skills cannot be confirmed by any diploma. This is a person's resourcefulness, restraint, creativity, ability to adapt to the situation, not to lose oneself in tense situations, and to adequately control one's actions. When mastering these skills, the right hemisphere of the brain (creative) works, a high level of EQ (intelligence quotient) is necessary. (emotional intelligence) is preferable. What are soft skills?

Soft Skills is translated from English as the concept of flexible or soft skills. These concepts are expressed as life knowledge rather than professional knowledge. At the core of this concept are the qualities related to the profession along with the set

of skills related to the non-specialist form of activity. Soft skills are not related to a person's direct work activities, but these skills allow him to achieve high productivity in his profession and help him to perform the tasks he has set before him more successfully. In this case, employers eagerly hire personnel with such flexible skills. However, until now, in any higher education institution (especially in our country), these skills are not consciously instilled in the minds of students. To date, there is no general classification of Soft Skills, i.e. flexible or life skills, because the precise quality and quantity of skills that fit within the definition of these skills are not recorded. Also, these skills are complemented by specific features of thinking - speed, creativity, flexibility, systematicity. The analysis of scientific works on this topic helps to draw a conclusion about subtle differences in the content of concepts, important areas of application of these concepts in continuous education, and possibilities of use.

**Conclusion:** In the science of pedagogy, in this case, the elementary and "survival" skills of self-service are considered as compensation for individual social skills lost due to derailment of cognitive or other processes in society. In psychological sciences, the concept of "life skills" is used according to the psychological age of a person.

Selection of optimal methods of knowing, memorizing and memorizing mnemonics for memory development. Understanding interpretation, explanation through examples, classification of events and their generalization, use of models with logical meaning that form the content of educational material based on the expression of drawing conclusions. Conceptualization of existing information (generalization into a whole system, for example, understanding the world), communicative skills (explanation, comparing the private view of the world with that of the model, its importance to others, etc.)

### References

1. Jack Cohen. So You Want To Work at a Startup? Hone These 11 Soft Skills First. - Electronic resource: <https://medium.com/the-ascent/so-you-want-to-work-at-a-startup-hone-these-11-soft-skills-first-377e9f27dc45> Date of the application: April 5, 2020
2. Measuring soft skills & life skills in international youth development programs. 2016.
3. Ochilova, N. K. . (2022). Language Tourism and its Issues in Uzbekistan. *Vital Annex : International Journal of Novel Research in Advanced Sciences*, 1(6), 64–66. Retrieved from <https://www.innosci.org/IJNRAS/article/view/597>
4. Abbasovna S.M. The importance of listening and understanding in basic foreign language in higher education institutions. *International Journal of Psychosocial Rehabilitation*. eISSN: 1475-7192



5. Mirabdullayeva Z. O., Bakhadirova D. A. Effective use of modern technologies in foreign language teaching //Emergent: Journal of Educational Discoveries and Lifelong Learning. – 2021. – T. 2. – №. 9. – C. 1-5.
6. Abidova Zilola, Tursunova Umirahon, and Khusomiddinova Malika. "The role of media technologies in Developing intercultural competence of Student's" Бюллетень науки и практики, vol. 5, no. 4, 2019, pp. 462-465.
7. Karima Saydanovna Rakhmanberdiyeva. Students in English classes issues of effective speech development. <https://wos.academiascience.org/index.php/wos/article/view/180>
8. Saodat S. THE BENEFITS OF USING CRITICAL INCIDENTS IN TEACHING LANGUAGES //Conference. PERSPECTIVES OF IMPLEMENTING INTERNATIONAL EXPERIENCE IN FOREIGN LANGUAGES TEACHING. – 2021. – T. 11. – C. 86-89.
9. Ochilova Nilufar Kabilovna, & Abdullayeva Inobat Rakhimovna. (2022). Language And Cultural Commonwealth in Learning Dictionary. Eurasian Journal of Learning and Academic Teaching, 4, 218–220. Retrieved from <https://geniusjournals.org/index.php/ejlat/article/view/491>
10. Karima Saydanovna Rakhmanberdiyeva. Students in English classes issues of effective speech development. <https://wos.academiascience.org/index.php/wos/article/view/180>
11. Javliyeva Dilafruz Rustam qizi (2021) "THE COMMUNICATIVE NATURE OF ENGLISH AND UZBEK KINSHIP TERMINOLOGY", Archive of Conferences, 14(1), pp. 3-4. Available at: <https://conferencepublication.com/index.php/aoc/article/view/604>
12. Javlieva, Dilafruz Rustam Kizi METHODS OF PERFORMING COGNITIVE LINGUISTIC COMPRESSIONS // ORIENSS. 2022. №3. URL: <https://cyberleninka.ru/article/n/methods-of-performing-cognitive-linguistic-compressions>.
13. Saidakbarova Saodat Parkhadjanovna. Discovering culture through the gastronomic phraseology (in English and Uzbek languages) Материалы конференции The XVIII International scientific and practical conference Modern view and research. 2020/6 Ст.193-196
14. Sadiqova Shirin Bakhtiyorovna. The Method of syntactic-stylistic expression of respectful speech in the Uzbek Language. IJESC. 11/2021. Pp.28094-28095
15. Solievich T. N. Specific aspects of improving the quality of education in higher education institutions //ACADEMICIA: An International Multidisciplinary Research Journal. – 2022. – T. 12. – №. 9. – C. 31-34.
16. Temirov N. S. The school students of Uzbekistan: Image of the family //Russian Education & Society. – 1996. – T. 38. – №. 8. – C. 80-89.

17. TEMIROV N. S. SCHOOLCHILDREN OF UZBEKISTAN-THE IMAGE OF FAMILY //SOTSIOLOGICHESKIE ISSLEDOVANIYA. – 1995. – №. 7. – C. 53-56.
18. TEMIROV N. S. Question making without questionnaire //SOTSIOLOGICHESKIE ISSLEDOVANIYA. – 1992. – №. 12. – C. 104-105.
19. Abdullayeva Marxabo Raxmonkulovna. Esp/eap o'quvchilarining maxsus lugʻatga bo'lgan ehtiyojlari. “Maxsus va akademik maqsadlarda xorijiy tillarni oʻqitish: muammolar va istiqbollar” Mavzusidagi Respublika ilmiy-amaliy anjumani materiallari 2023/6/15.Pages 196-204

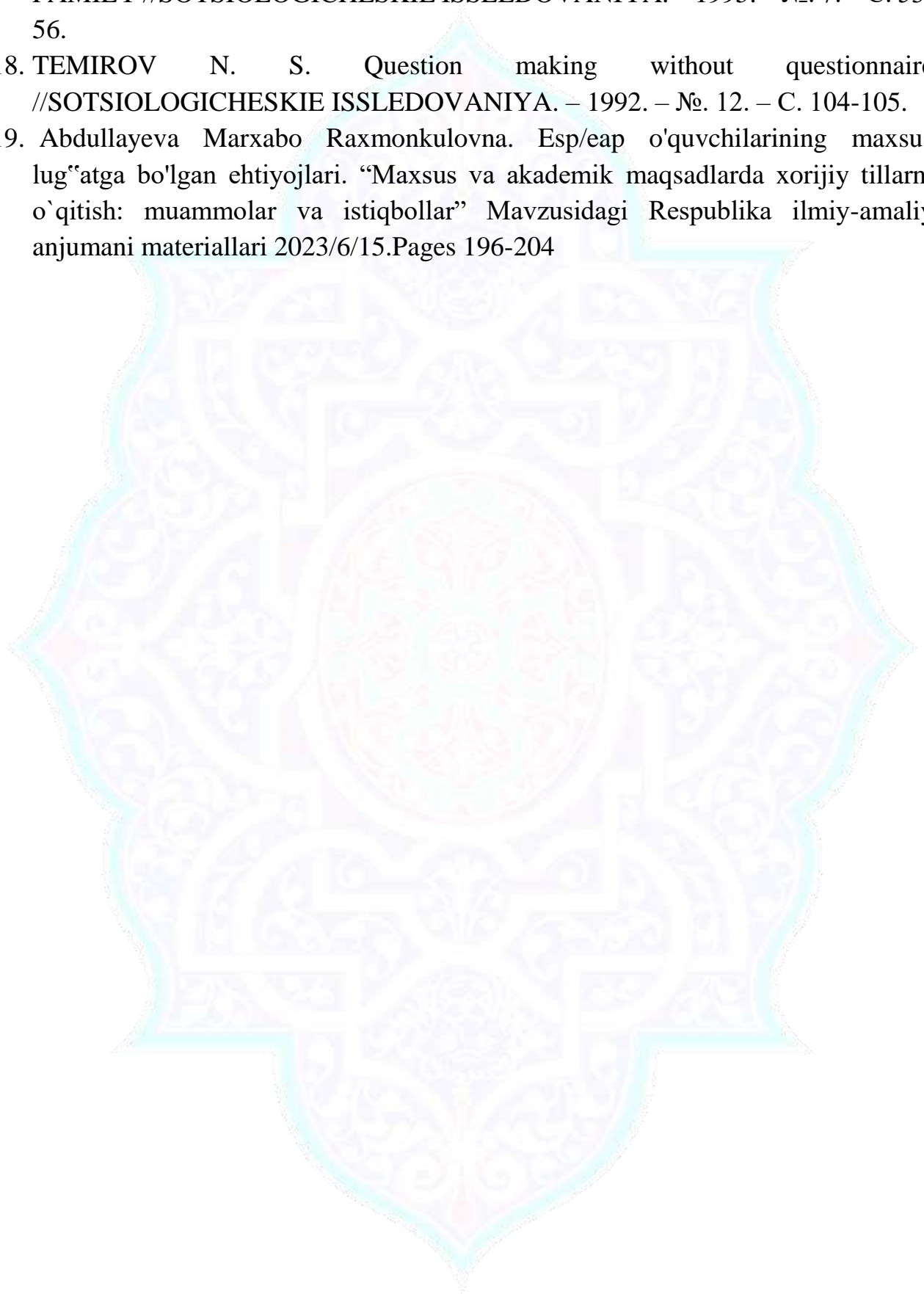

**SHAXS PSIXOLOGIYASINI KARL K.YUNG TOMONIDAN  
O‘RGANILISHI.**

*Mirzo Ulug‘bek nomidagi O‘zbekiston  
Milliy universitetining Jizzax filiali Psixologiya fakulteti  
“Oila psixologiya” yo‘nalishi muduri p.f.f.d (PhD)*

**Alibekov Davron**

*Mirzo Ulug‘bek nomidagi O‘zbekiston  
Milliy universitetining Jizzax filiali Psixologiya fakulteti  
“Amaliy psixologiya” yo‘nalishi talabasi*

**Ochilqulova Nilufar**

**Annatsiya:** *K.Yungning takliflari ko‘plab tillarda boy va ko‘p tarmoqli adabiyotlarni keltirib chiqardi. Analitik psixologiyaga xos bo‘lgan keng qo‘llaniladigan tushunchalar qatoriga anima va animus, arxetiplar, jamoaviy ongsizlik, komplekslar, ekstraversiya va introversiya, individualizm, O‘zlik, soya va sinxronlik kiradi*

Analitik psixologiya (nemischa: Analytische Psychologie, ba‘zan analitik psixologiya deb tarjima qilinadi va K.Yung tahlili deb ataladi) bu atama shveysariyalik psixiatr, Karl K.Yung tomonidan o‘zining yangi “empirik fan” psixika bo‘yicha tadqiqotlarini tavsiflash uchun kiritilgan. Bu uni Z.Freydning psixoanalitik nazariyalaridan farqlash uchun mo‘ljallangan edi, chunki ularning psixoanaliz bo‘yicha yetti yillik hamkorligi 1912-1913-yillar oralig‘ida yakuniga yetayotgan edi. Uning ilm-fanining evolyutsiyasi oltmish yildan ortiq vaqt mobaynida yozilgan Asarlar to‘plami monumental opus asarida mujassam. uning umri. Analitik psixologiya tarixi K.Yungning tarjimai holi bilan chambarchas bog‘liq. Dastlab, u "Syurix maktabi" nomi bilan tanilgan bo‘lib, uning asosiy shaxslari Eugen Bleuler, Frans Riklin, Alphonse Maeder va K.Yung edi, ularning barchasi Tsyurixda Burghölzli kasalxonasi markazida joylashgan. Bu dastlab psixologik komplekslarga taalluqli nazariya edi, toki K.Yung Zigmund Z.Freyd bilan aloqani uzib, uni arxetiplar va ongsizlikni tekshirishning umumlashtirilgan usuliga, shuningdek, maxsus psixoterapiyaga aylantirdi. nemischa: Kompleks psixologiyasidan olingan analitik psixologiya yoki “murakkab psixologiya” boshqa fanlar singari Psixologiyani o‘rganish va amaliyotida ko‘plab ishlanmalarning asosi hisoblanadi. K.Yungning izdoshlari juda ko‘p va ularning ba‘zilari dunyoning turli mamlakatlaridagi milliy jamiyatlarning a‘zolaridir. Ular Xalqaro analitik psixologlar assotsiatsiyasi (IAAP) va Xalqaro K.Yung tadqiqotlari assotsiatsiyasi (IAJS) orqali xalqaro darajada professional hamkorlik qiladilar. K.Yungning takliflari ko‘plab tillarda boy va ko‘p tarmoqli adabiyotlarni

keltirib chiqardi. Analitik psixologiyaga xos bo‘lgan keng qo‘llaniladigan tushunchalar qatoriga anima va animus, arxetiplar, jamoaviy ongsizlik, komplekslar, ekstraversiya va introversiya, individualizm, O‘zlik, soya va sinxronlik kiradi. Myers–Briggs Type Indicator (MBTI) psixologik tiplar bo‘yicha K.Yungning boshqa bir nazariyasiga asoslanadi.

Kamroq ma‘lum bo‘lgan g‘oya K.Yungning ongdan tashqari, kollektiv ongsizlikdan ajralib turadigan faraz qilingan immanent tekislikni va potentsial sinxronlik o‘chog‘ini bildirish uchun Psixoid haqidagi tushunchasi edi. K.Yungdan keyingi analitik psixologiyaning taxminan "uchta maktabi" hozirgi, "klassik", "arxetipik" va "rivojlanish" ni K.Yungning umrbod izlanishlarining rivojlanayotgan, ammo bir-biriga o‘xshash jihatlariga mos keladi, deyish mumkin. Demak, K.Yung asosan an‘anaviy fanga asoslangan va ratsionalistik falsafa, antropologiya va etnografiyaga oid klinik amaliyotdan o‘tganligi sababli, uning izlanuvchan ongi bir vaqtning o‘zida uni alkimyo, astrologiya, gnostitsizm, metafizika, metafizika, parafizika kabi ko‘proq ezoterik sohalarga olib bordi. U hech qachon fanga bo‘lgan sadoqatini tark etmagan, chunki uning Volfgang Pauli bilan uzoq davom etgan hamkorligi tasdiqlaydi. Uning keng ko‘lamli taraqqiyoti ba‘zi sharhlovchilarga shuni ko‘rsatadiki, vaqt o‘tishi bilan uning sezgi va teleologik tadqiqotlari asosidagi analitik psixoterapiyasi ko‘proq "san‘at" ga aylandi.

K.Yung tahlili natijalari va ijtimoiy va oilaviy munosabatlarning analitik psixologiyasi, tushlar va daxshatli tushlar, ish-hayot muvozanati, arxitektura va shaharsozlik, siyosat va iqtisod, mojaro va urush, va iqlim o‘zgarishi, soni ko‘payib borayotgan nashrlar va filmlarda tasvirlangan. Karl K.Yung o‘z faoliyatini boshlagan Burghölzli kasalxonasining 1890-yildagi o‘ymakorligi

K.Yung o‘z faoliyatini Shveysariyaning Syurix shahrida psixiatr sifatida boshlagan. 1901-yilda allaqachon Burghölzli kasalxonasida ishlagan, Syurix universiteti tibbiyot fakulteti uchun ilmiy dissertatsiyasida u o‘zining somnambulizm bo‘yicha tajribalarini va tuyulganini ishlatish xavfini oldi. mediumistic amakivachchasi, Helly Preisverk. Ish "Okkultizm deb ataladigan hodisalarning psixologiyasi va patologiyasi haqida" deb nomlangan. Bu qabul qilindi, lekin onasining oilasi orasida katta g‘azabga sabab bo‘ldi. Psixiatr Eugen Bleuler rahbarligida u hamkasblari bilan tadqiqot olib bordi. so‘z assotsiatsiyasi davomida bemorlarning so‘zlar ro‘yxatiga nisbatan hissiy sezgirligini baholash uchun galvanometr. K.Yung davolashda ushbu qurilmadan foydalanishi haqida tavsif qoldirgan. Uning tadqiqotlari unga dunyo miqyosida shuhrat qozondi va ko‘plab unvonlarga sazovor bo‘ldi, jumladan, Klark va Fordham universitetlari faxriy doktori unvoniga mos ravishda 1909 va 1910-yillarda sazovor bo‘ldi. Keyinchalik boshqa unvonlar berildi.

Garchi ular bir yil oldin yozishma boshlagan bo‘lsalar ham, 1907-yilda K.Yung Zigmund Z.Freyd bilan uchrashish uchun Avstriyaning Vena shahriga sayohat qildi.

O'sha bosqichda, o'ttiz ikki yoshli K.Yung qirq to'qqiz yoshli nevropatolognikidan ancha katta xalqaro shuhratga ega edi. Yana olti yil davomida ikki olim birga ishlagan va AQShga sayohat qilgan. 1911-yilda ular Xalqaro psixoanalitik assotsiatsiyaga asos solishdi, uning birinchi prezidenti K.Yung edi. Biroq hamkorlikning boshida K.Yung allaqachon Z.Freydning o'ziga xos g'oyalarga toqat qilmasligini kuzatgan edi.

Ko'pgina zamonaviy psixologlardan farqli o'laroq, K.Yung o'zini ilmiy usul inson psixikasini tushunish vositasi sifatida cheklashga ishonmadi. U tushlar, miflar, tasodif va folklorni keyingi tushunish va ma'no uchun empirik dalil sifatida ko'rdi. Shunday qilib, ongsizni to'g'ridan-to'g'ri usullar yordamida o'rganish mumkin bo'lmas-da, K.Yungga ko'ra, u foydali ishlaydigan faraz vazifasini bajaradi. Demak, ongsizlik eksperimental tadqiqotlar yoki haqiqatdan ham har qanday mumkin bo'lgan ilmiy yoki falsafiy ta'sir, aniq ongsizligi uchun.

K.Yungning taxmin qilingan ongsizligi, psixoanaliz asoschisi unga katta ta'sir ko'rsatganiga qaramay, Z.Freyd tomonidan taklif qilingan modeldan butunlay farq qiladi. Xususan, u va Z.Freyd o'rtasida turli kelishmovchiliklar, jumladan libido tabiati bilan bog'liq kelishmovchiliklar tufayli keskinlik paydo bo'ldi. K.Yung de-emphasized jinsiy rivojlanishning instinktiv harakat sifatidagi ahamiyati va kollektiv ongsizlikka qaratilgan: ongsizning K.Yung ajdodlar avlodlaridan meros bo'lib qolgan xotiralar va g'oyalarni o'z ichiga olgan qismi. Z.Freyddan farqli o'laroq, u libido shaxsiy o'sish uchun muhim manba ekanligini qabul qilgan bo'lsa-da, K.Yung libidoning o'zi shaxsiyatning asosiy shakllanishiga mas'ul ekanligini hisobga olmagan. Psixologiya: Xulq-atvor ilmi alohida qiyinchiliklar tufayli K.Yung katta bo'lganida, u o'zining va har bir kishining shaxsiy rivojlanishiga jinsiy hayot bilan bog'liq bo'lmagan omillar ta'sir ko'rsatishiga ishongan.

#### FOYDALANGAN ADABIYOTLAR

1. Рахматуллаева, П. М., & Маҳкамова, М. А. (2022). ЁШЛАР ТАЪЛИМ СИФАТИНИ ОШИРИШДА МОТИВАЦИЯНИНГ ЎРНИ ЁХУД УЛКАН МАҚСАДЛАР САРИ ДАСТЛАБКИ ҚАДАМ. Central Asian Research Journal for Interdisciplinary Studies (CARJIS), (Special Issue 1), 160-163.
- 2..Rahmatullayeva, M., Rashidova, G., & Karakulova, U. (2023). XXI ASRDA PEDAGOGIK TEXNOLOGIYALAR VA PEDAGOGIK MAHORAT. Журнал Педагогика и психологии в современном образовании, 3(1).
3. Rahmatullayeva, M. (2021). XALQ PEDAGOGIKASIDA TALIM VA TARBIIYA MASALARI. Журнал Педагогика и психологии в современном образовании, 1(4).
4. Abdulla, S., & Abduvakilovna, K. U. (2022). AXBOROT SAVODXONLIGI VA AXBOROT IZLASH XULQ-ATVORIDAGI PSIXOLOGIK OMILLAR. International Journal of Contemporary Scientific and Technical Research, 586-589.

5. Rahmatullayeva, M., Umida, K., & Gulnoza, R. (2023). BOSHQARUV PSIXOLOGIYASI VA BU BORADAGI ILMIY YONDASHUVLAR. Журнал Педагогики и психологии в современном образовании, 3(1).
6. Karakulova, U., Rashidova, G., & Rahmatullayeva, M. (2023). DEVIANT XULQ-ATVOR RIVOJLANISHIDA OILAVIY MUNOSABATLARNING TA'SIRI. Журнал Педагогики и психологии в современном образовании, 3(1).
7. Rahmatullayeva, M., Karakulova, U., & Xaydarqulov, H. (2023). O 'QITUVCHI VA TALABALAR O 'RTASIDA SHAXSLARARO MUNOSABATLARNING PEDAGOGIK-PSIXOLOGIK XUSUSIYATLARI. Журнал Педагогики и психологии в современном образовании, 3(1).
8. Rahmatullayeva, M., & Ahmedova, L. (2023). GO 'DAKLIK DAVRI TO 'G 'RISIDA PEDAGOGIK ILMIY DUNYOQARASHNING SHAKLLANISHI. Журнал Педагогики и психологии в современном образовании, 3(1).
9. Rahmatullayeva, M. (2021). O 'QUVCHI SHAXSINI RIVOJLANTIRISHNING ASOSIY YO 'NALISHLARI. Журнал Педагогики и психологии в современном образовании, 1(4).
10. Rahmatullayeva, M., & Karimova, N. (2023). MAKTABGACHA TA'LIM MUASSALARI BOSHQARUVINING DOLZARB MUAMMOLARI. Журнал Педагогики и психологии в современном образовании, 3(2).
11. Rahmatullayeva, M., Karakulova, U., & Anvarova, S. (2023). OLIY O 'QUV YURTLARIDA BO 'LAJAK O 'QITUVCHILARNI KASBIY MOSLASHTIRISHNING PEDAGOGIK-PSIXOLOGIK JIHATLARI. Журнал Педагогики и психологии в современном образовании, 3(2).
12. Rahmatullayeva, M., & Toshbekov, H. (2023). MAKTABGACHA YOSHDAGI BOLALARDA AGRESSIV XULQ-ATVOR VA UNI KORREKSIYALASH YO 'LLARI. Журнал Педагогики и психологии в современном образовании, 3(2).
13. Rahmatullayeva, M., & Toshbekov, H. (2023). PSIXOLOGNI PSIXOMETRIK JIHATIDAN TAYYORLASH TALABLARI. Журнал Педагогики и психологии в современном образовании, 3(2).
14. Rashidova, G., Rahmatullayeva, M., Saidov, S., & Egamqulova, S. (2023). CHARACTER, ABILITY, AND ACTION: THE UNITY OF HUMAN ACTIVITY. Наука и инновация, 1(10), 152-155.
15. Rahmatullayeva, M., Khasanov, F., & Abduganieva, A. (2023). ATTENTION AND MEMORY AS A MENTAL PROCESS. Наука и инновация, 1(10), 60-62.
16. Alibekov, D. (2020). Socio-philosophical basis of educational system development. ISJ Theoretical & Applied Science, 10 (90), 24-26. SoI: <http://s-o-i.org/1.1/TAS-10-90-6> Doi: <https://dx.doi.org/10.15863/TAS.2020.10.90.6>

17. Alibekov, D. (2021). SOTSIALNO-FILOSOFSKIE OSNOVY RAZVITIYA SISTEMY OBRAZOVANIYA. Jurnal muzyki i iskusstva, 2(2).
18. Farsakhanova, Dilafruz, and Davron Alibekov. "Technology to improve the quality of education based on educational values." Архив Научных Публикаций JSPI (2020).
19. Alibekov, Davron. "Sharq mutafakirlarining ta'lim-tarbiya borasidagi qarashlari." Журнал музыки и искусства 2.1 (2021).

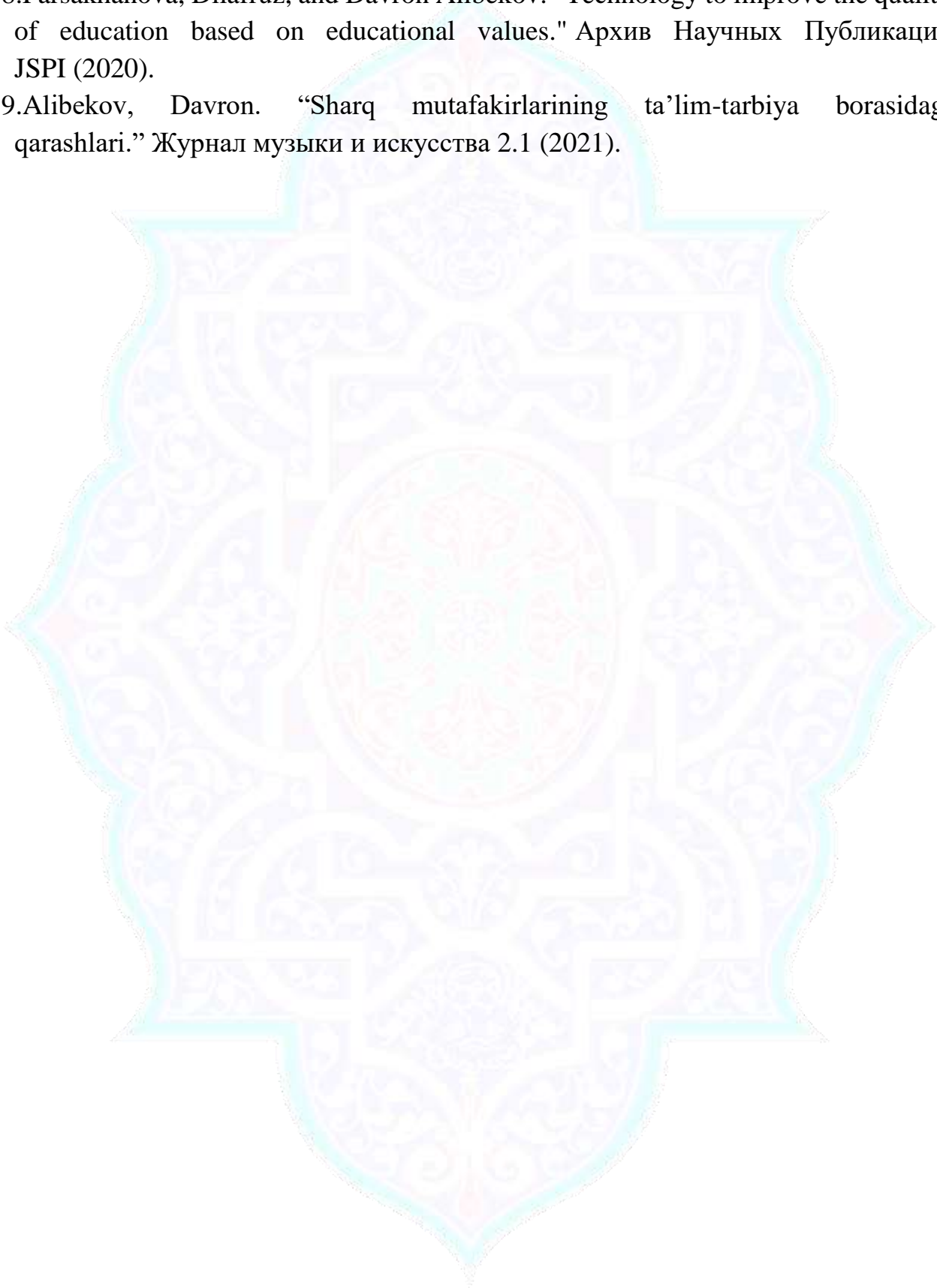

**B.F.SKINERNING BIXEOVERIZM MAKTABIGA QO'SHGAN HISSASI.**

*Mirzo Ulug'bek nomidagi O'zbekiston  
Milliy universitetining Jizzax filiali Psixologiya fakulteti  
"Amaliy psixologiya" yo'nalishi talabasi*

**Usmonova Marjona**

*Mirzo Ulug'bek nomidagi O'zbekiston  
Milliy universitetining Jizzax filiali Psixologiya fakulteti  
"Amaliy psixologiya" yo'nalishi talabasi*

**Kamolova Sevinch**

**Annatsiya:** *B. F. Skinner nazariyasida psixologiyani o'rganish ob'ekti xatti-harakat bo'lib, aql yoki ong va bir vaqtning o'zida yurish emas. Ushbu bixeviorizmning fikriga ko'ra, odatda "aqliy jarayon" deb ataladigan har bir narsa, aslida xatti-harakatlarning yana bir shakli edi, bu bizning harakatlarimiz va kutilgan oqibatlarimiz o'rtasidagi muvofiqlikni ta'minlash uchun harakatga keltiriladigan narsa.*

Burrhus Frederic Skinner nafaqat psixologiyaning eng muhim tarixiy shaxslaridan biri, u ko'p jihatdan, o'zini fan sifatida tasdiqlash uchun javobgardir. Uning bu sohaga qo'shgan hissalar nafaqat uslubiy, balki falsafiydir va uning radikal bixeviorizmi, bugungi kunda gegemonlikdan uzoq bo'lmaganiga qaramay, boshqa narsalar qatori, yigirmanchi asrning ikkinchi yarmida kognitiv xulq-atvori terapiyasi kabi foydali vositaga yo'l qo'ydi. Ushbu tadqiqotchidan juda ilhomlangan. Keling, B. F. Skinner nazariyasining asosiy kalitlari nima bo'lganligini ko'rib chiqamiz.

B. F. Skinnerning xulq -atvoriga b'lgan nuqtai nazari, uning inson tabiati haqidagi mexanik kontseptsiyasidan xafa bo'lgan ko'pchilikni qattiq tanqid qildi. Bundan tashqari, Skinnerning ekologik determinatsiyasini yoki Pavlovning fiziologik reduksionizmini hisobga olsak ham, inson faoliyatining aniq kontseptsiyasi shaxsiy erkinlik, o'zini o'zi belgilash yoki ong dinamikasining har qanday xususiyatlarini istisno qiladi. Skinner tanqidchilardan ko'proq haqorat oldi, chunki u operativ xulq -atvor tamoyillaridan kelib chiqadigan ijtimoiy boshqaruvni ifodalagan.

Ko'pchilik katta g'oyalarga, o'z e'tiqodiga va o'z ta'sirini kuchaytirishga astoydil harakat qilgan odamlarga o'xshab, B.F.Skinnergga doimo dushmanlar hujum qilib, uning qarashlarini tanqid qilib, uning g'oyalari o'ta nuqsonli ekanligini har tomonlama isbotlashga urinishgan. Garchi Sigmund Freyd va Skinner introspeksiyaning ahamiyatiga qarama-qarshi bo'lgan bo'lsalar-da, Skinner ularning ikkalasini ham atrof-muhitning inson xatti-harakatlariga ta'siri ustuvorligini targ'ib qilishda asosiy ittifoqchi deb hisoblar edi.



Xulq-atvorning tabiiy o‘sishi- bu xulq-atvor terapiyasi, odamning o‘ziga xos ogohlantirishlarga mos bo‘lmagan reaksiyalarini o‘zgartirish usuli. Bu odamning xulq-atvorini o‘zgartirishning eng oddiy usullarini o‘z ichiga oladi, masalan, mukofot va jazo, kuchaytirish va hatto biofiks, konditsionerlik texnikasidan foydalangan holda. Hayotiy ko‘nikmalarni rivojlantirish ko‘pincha markaziy diqqat markazida bo‘ladi. Xulq-atvorga asoslangan bo‘lsa-da, xulq-atvorni o‘zgartirishning bunday shakllari psixoterapevtlar, ota-onalar va nogironlarga g‘amxo‘rlik qiluvchilar tomonidan qo‘llaniladi, odatda hech qanday xulq -atvor falsafasi yo‘q.

Qora quti va Skinner. Bexivioristlar har doim o‘zlarining aqliy jarayonlarini “qora quti” ichida sodir bo‘ladigan hodisalar sifatida kontseptualizatsiya qilishlari, odamlar ongida sodir bo‘layotgan voqealarni tashqaridan kuzatish mumkin emasligini ko‘rsatuvchi metafora sifatida yaxshi bilishgan. Shunga qaramay, Skinner nazariyasining qora qutisi dastlabki bixevioristlarnikiga o‘xshamadi. Jon B. Vatson kabi psixologlar aqliy olamning mavjudligini inkor etgan bo‘lsa, Skinner aqliy jarayonlarni o‘rganish psixologiyada foydali bo‘lishi mumkin deb hisoblagan.

Albatta, B. F. Skinner uchun amalda buni amalga oshirish kerak emas edi va o‘lchash mumkin bo‘lgan va to‘g‘ridan-to‘g‘ri kuzatiladigan harakatlar o‘rtasidagi munosabatlar va ushbu harakatlarning natijalarini tahlil qilishdan boshlash kifoya edi. Bu masala bo‘yicha uning pozitsiyasining sababi shundaki, u bizning fikrimizni harakatni bajarishdan ularning natijasi bo‘lgan (yoki shunday ko‘rinadigan) stimullarni yozib olishga qadar bo‘lgan sayohatning bir qismi deb hisoblamagan. harakatlar, garchi qo‘shimcha qiyinchilik bilan ob‘ektiv o‘rganish deyarli imkonsiz bo‘lsa ham. Darhaqiqat, “aql” tushunchasining o‘zi Skinnerni chalg‘itdi: bu bizning ichimizdagi fikrlar va harakatlar rejalarini yo‘qdan paydo bo‘ladigan narsa bor, deb o‘ylashimizga olib keladi, go‘yo bizning ruhiy hayotimiz atrofimizdan uzilib qolganga o‘xshaydi. Shuning uchun B. F. Skinner nazariyasida psixologiyani o‘rganish ob‘ekti xatti-harakat bo‘lib, aql yoki ong va bir vaqtning o‘zida yurish emas. Ushbu bixeviorizmning fikriga ko‘ra, odatda “aqliy jarayon” deb ataladigan har bir narsa, aslida xatti-harakatlarning yana bir shakli edi, bu bizning harakatlarimiz va kutilgan oqibatlarimiz o‘rtasidagi muvofiqlikni ta‘minlash uchun harakatga keltiriladigan narsa.

Radikal bixeviorizm otasining nazariy merosi **psixooanalizga xos spekuliyativ tadqiqot usullaridan butunlay rad etishni anglatadi** introspektivdan tashqarida va faqat ob‘ektiv va o‘lchash oson o‘zgaruvchilarga yo‘naltirilgan tadqiqot taklifi. Bundan tashqari, u juda mavhum nazariy konstruktsiyalarni (“aql” yoki “demotivatsiya” kabi) bizning xatti-harakatlarimizni tushuntiradigan sababchi aytishicha, kimdir uning yolg‘izlik hissi tufayli jinoyat sodir etgan deb aytishi, lokomotiv harakat tufayli harakat qilmoqda, deyishga o‘xshaydi.

Operator konditsionerligi tomonidan juda qo‘llab-quvvatlanadigan, Skinnerning ishi **hayvonlar bilan tajriba o‘tkazilishini da’vo qildi** bilimlarning foydali manbai

sifatida, bu narsa kognitivistik oqim psixologlari tomonidan ham, turli xil faylasuflar tomonidan ham keng tanqid qilingan bo‘lib, unga ko‘ra g‘ayriinsoniy hayvonlar va bizning turlarimiz a'zolari ruhiy hayoti o'rtasida sifatli sakrash mavjud. Biroq, bizning turimizda mavjud bo'lgan xatti-harakatlar turiga yaqinlashish uchun hayvon modellari hali ham psixologiyada keng qo'llaniladi.

Skinner asosan radikal bixeviorizm falsafasini rivojlantirish va psixologiyaning o‘rganish tamoyillariga asoslangan hayvonlar va odamlarning xulq-atvorining yagona asosini ishlab chiqishga qaratilgan xatti-harakatlar tahlilini yanada rivojlantirish uchun javobgardir. U ijobiy va salbiy mustahkamlash orqali xulq -atvorni shakllantirish bo‘yicha tadqiqotlar olib bordi va Ivan Pavlovning klassik konditsioneridan farqli o‘laroq, xatti -harakatlarni o'zgartirish texnikasini ko‘rsatdi. Skinner jazoni qo‘llashni yoqlamagan. Uning tadqiqotlari shuni ko‘rsatdiki, jazo xulq-atvorni nazorat qilishning samarasiz usuli bo‘lib, u odatda xulq-atvorning qisqa muddatli o‘zgarishiga olib keladi, lekin natijada, asosan, sub’ekt jazoga sabab bo‘ladigan xatti-harakatlardan qochish o‘rniga, jazolash stimulidan qochishga harakat qiladi. Bunga oddiy misol - qamoqxonada jinoiy xatti-harakatlar bartaraf etilmagani. Agar qamoqxonada (jazolash stimuli sifatida) xulq-atvorni o‘zgartirishda samarali bo'lganida, jinoyat bo‘lmaydi, chunki jinoiy xatti-harakatlar uchun qamoqqa olish xavfi yaxshi aniqlangan. Biroq, shaxslar hali ham jinoyat qiladilar, lekin kashfiyotdan va shuning uchun jazodan qochishga harakat qiladilar. Jazolash stimuli jinoiy xatti -harakatni to‘xtatmaydi. Jinoyatchi jazodan qochib qutulish qobiliyatiga ega bo‘ladi. Skinnerning ta’kidlashicha, ham ijobiy, ham salbiy (ikkinchisini ko'pincha jazo bilan aralashtirib yuboriladi) mustahkamlash xulq -atvorda doimiy o‘zgarishlarni amalga oshirishda samaraliroq bo‘ladi.

#### FOYDALANGAN ADABIYOTLAR

1. Рахматуллаева, П. М., & Маҳкамова, М. А. (2022). ЁШЛАР ТАЪЛИМ СИФАТИНИ ОШИРИШДА МОТИВАЦИЯНИНГ ЎРНИ ЁХУД УЛКАН МАҚСАДЛАР САРИ ДАСТЛАБКИ ҚАДАМ. *Central Asian Research Journal for Interdisciplinary Studies (CARJIS)*, (Special Issue 1), 160-163.
- 2..Rahmatullayeva, M., Rashidova, G., & Karakulova, U. (2023). XXI ASRDA PEDAGOGIK TEXNOLOGIYALAR VA PEDAGOGIK MAHORAT. *Журнал Педагогика и психологии в современном образовании*, 3(1).
3. Rahmatullayeva, M. (2021). XALQ PEDAGOGIKASIDA TA'LIM VA TARBIYA MASALARI. *Журнал Педагогика и психологии в современном образовании*, 1(4).
4. Abdulla, S., & Abduvakilovna, K. U. (2022). AXBOROT SAVODXONLIGI VA AXBOROT IZLASH XULQ-ATVORIDAGI PSIXOLOGIK OMILLAR. *International Journal of Contemporary Scientific and Technical Research*, 586-589.

5. Rahmatullayeva, M., Umida, K., & Gulnoza, R. (2023). BOSHQARUV PSIXOLOGIYASI VA BU BORADAGI ILMIY YONDASHUVLAR. *Журнал Педагогики и психологии в современном образовании*, 3(1).
6. Karakulova, U., Rashidova, G., & Rahmatullayeva, M. (2023). DEVIANT XULQ-ATVOR RIVOJLANISHIDA OILAVIY MUNOSABATLARNING TA'SIRI. *Журнал Педагогики и психологии в современном образовании*, 3(1).
7. Rahmatullayeva, M., Karakulova, U., & Xaydarqulov, H. (2023). O 'QITUVCHI VA TALABALAR O 'RTASIDA SHAXSLARARO MUNOSABATLARNING PEDAGOGIK-PSIXOLOGIK XUSUSIYATLARI. *Журнал Педагогики и психологии в современном образовании*, 3(1).
8. Rahmatullayeva, M., & Ahmedova, L. (2023). GO 'DAKLIK DAVRI TO 'G 'RISIDA PEDAGOGIK ILMIY DUNYOQARASHNING SHAKLLANISHI. *Журнал Педагогики и психологии в современном образовании*, 3(1).
9. Rahmatullayeva, M. (2021). O 'QUVCHI SHAXSINI RIVOJLANTIRISHNING ASOSIY YO 'NALISHLARI. *Журнал Педагогики и психологии в современном образовании*, 1(4).
10. Rahmatullayeva, M., & Karimova, N. (2023). MAKTABGACHA TA'LIM MUASSALARI BOSHQARUVINING DOLZARB MUAMMOLARI. *Журнал Педагогики и психологии в современном образовании*, 3(2).
11. Rahmatullayeva, M., Karakulova, U., & Anvarova, S. (2023). OLIY O 'QUV YURLARIDA BO 'LAJAK O 'QITUVCHILARNI KASBIY MOSLASHTIRISHNING PEDAGOGIK-PSIXOLOGIK JIHATLARI. *Журнал Педагогики и психологии в современном образовании*, 3(2).
12. Rahmatullayeva, M., & Toshbekov, H. (2023). MAKTABGACHA YOSHDAGI BOLALARDA AGRESSIV XULQ-ATVOR VA UNI KORREKSIYALASH YO 'LLARI. *Журнал Педагогики и психологии в современном образовании*, 3(2).
13. Rahmatullayeva, M., & Toshbekov, H. (2023). PSIXOLOGNI PSIXOMETRIK JIHATIDAN TAYYORLASH TALABLARI. *Журнал Педагогики и психологии в современном образовании*, 3(2).
14. Rashidova, G., Rahmatullayeva, M., Saidov, S., & Egamqulova, S. (2023). CHARACTER, ABILITY, AND ACTION: THE UNITY OF HUMAN ACTIVITY. *Наука и инновация*, 1(10), 152-155.
15. Rahmatullayeva, M., Khasanov, F., & Abduganieva, A. (2023). ATTENTION AND MEMORY AS A MENTAL PROCESS. *Наука и инновация*, 1(10), 60-62.
16. Alibekov, D. (2020). Socio-philosophical basis of educational system development. *ISJ Theoretical & Applied Science*, 10 (90), 24-26. SoI: <http://s-o-i.org/1.1/TAS-10-90-6> Doi: <https://dx.doi.org/10.15863/TAS.2020.10.90.6>

17. Alibekov, D. (2021). SOTSIALNO-FILOSOFSKIE OSNOVY RAZVITIYA SISTEMY OBRAZOVANIYA. *Jurnal muzyki i iskusstva*, 2(2).
18. Farsakhanova, Dilafruz, and Davron Alibekov. "Technology to improve the quality of education based on educational values." *Архив Научных Публикаций JSPI* (2020).
19. Alibekov, Davron. "Sharq mutafakirlarining ta'lim-tarbiya borasidagi qarashlari." *Журнал музыки и искусства* 2.1 (2021).

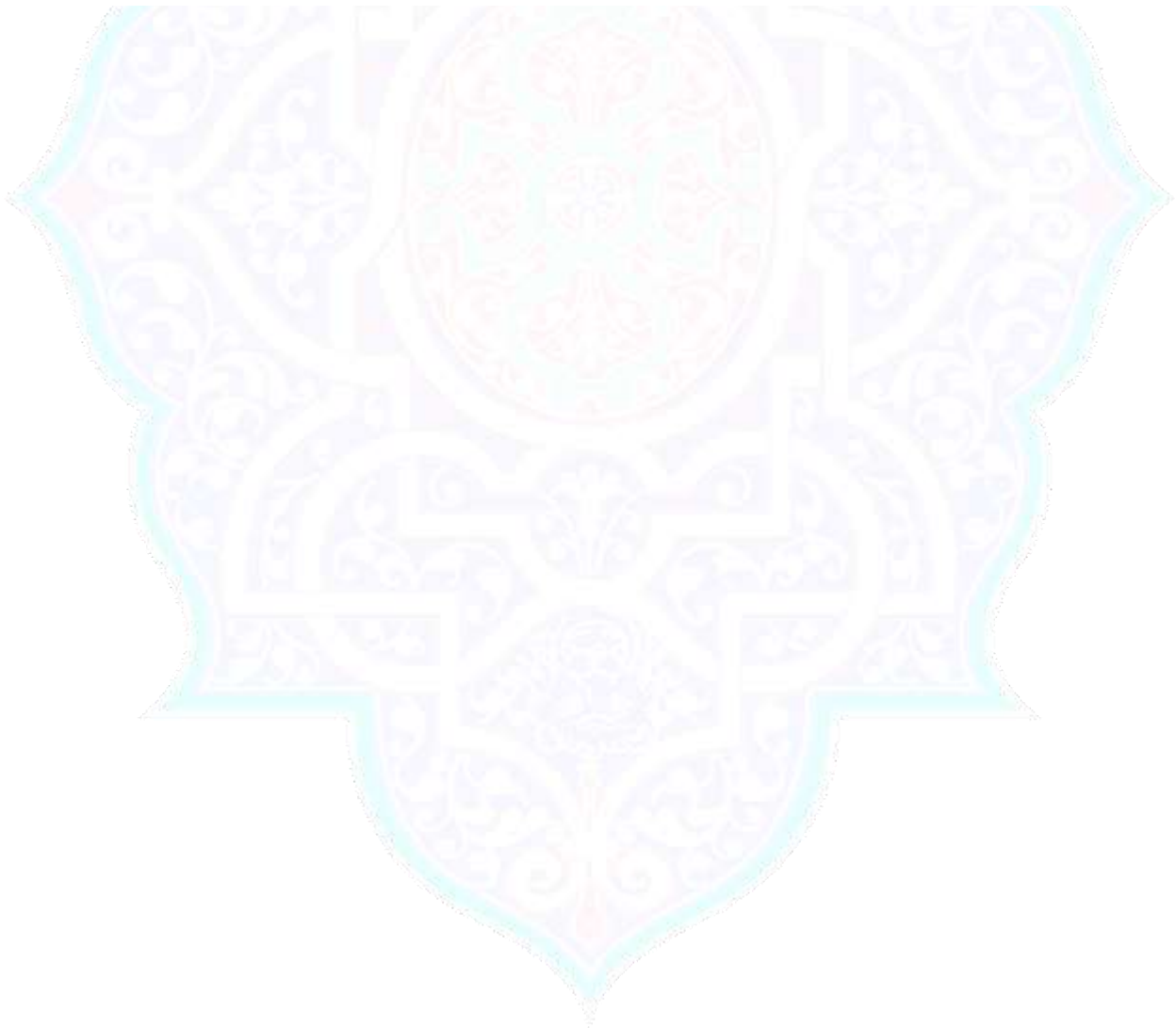
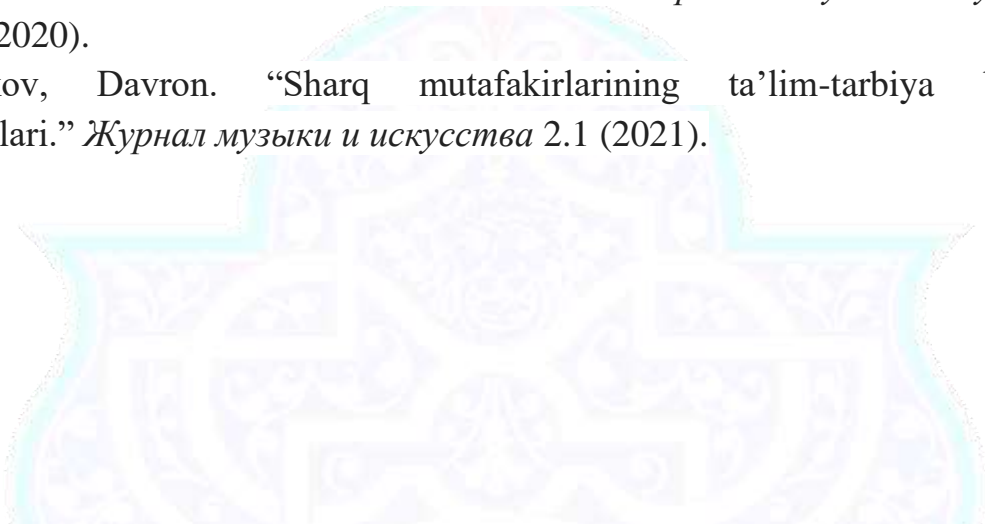

**KONSTRUKTLARNING PAYDO BO'LISHI VA ULARNING TIPLARI**

*Mirzo Ulug'bek nomidagi O'zbekiston  
Milliy universitetining Jizzax filiali Psixologiya fakulteti  
“Amaliy psixologiya” yo'nalishi talabasi*

**Eshmurodova Malika**

*Mirzo Ulug'bek nomidagi O'zbekiston  
Milliy universitetining Jizzax filiali Psixologiya fakulteti  
“Amaliy psixologiya” yo'nalishi talabasi*

**Akromova Muhlisa**

**Annatsiya:** *Konstrukt maydoni - inson ushbu konstrukt yordamida talqin qiladigan barcha voqea-hodisalardir. Fokus esa mazkur konstrukt yordamida tavsiflash effektli hisoblangan voqea-hodisalar bo'lib, yanada aniq prognoz qilishga olib keladi.*

Konstruktlar shakllanishining umumiy usuli shundan iborat-ki, unga ko'ra ularning tashkil topishi uchun uch element zarurdir. Bu elementlardan ikkitasi o'xshash, uchinchi esa ulardan farqli bo'lishi kerak. Ikki elementning o'xshashlik belgisi - o'xshashlik qutbini, ularning uchinchi elementga qarama-qarshi belgisi esa kontrast qutbni shakllantiradi. Bu yerda elementlar - olamdagi mavjud narsalar va ob'ektlar. Ob'ektlar turli xil xususiyatlarga ega bo'lib, ularni tushunish sub'ekt tomonidan tanlangan konstruktga bog'liqdir.

Konstruktlar uch turga bo'linadi:

- 1) cheklangan;
- 2) konstellyator;
- 3) propozitsional.

Cheklangan konstrukt - elementlarni faqat konstruktning o'z ichidagina tushuntirishga imkon beradi. Misol uchun, agar bu - kitob bo'lsa, demak bu faqat kitobdir.

Konstellyator konstruktlar - uning elementlari bilan bog'liq qanchadir miqdordagi alternatalarni qayd etadi. Bu turdagi konstruktlar stereotip tafakkurni ta'minlaydi: “agar bu kitob bo'lsa, u holda u bir qancha sahifalar va matnlardan iborat bo'lib, ustida muqovasi bo'ladi”.

Propozitsional konstrukt alohida xususiyatlarni boshqa elementlarga tegishli hisoblamaydi. Shu konstrukt hisobiga ob'ektga nisbatan falsafiy yondashuv ifodalanadi: —Kitob - bu bilim manbai.

Konstruktarning asosiy xarakteristikasi

Konstrukt bipolyarligi hamda qo‘llanilish diapazoni va individualligi bilan xarakterlanadi.

Konstruktning bipolyarligi, uch element o‘rtasida o‘xshashlik va farqlarni topish yo‘li bilan olingan ikki qutbning mavjudligini ifodalaydi. Konstruktning qutblari individual bo‘lib, ular bir-biriga aynan antonimdek qarama-qarshi bo‘lishi shart emas. Shunday qilib, bir shaxsdagi

- “beparvolik” qutbiga qarama-qarshi qilib — “qayg‘urish”,
- “rahmdillik” qutblarini, boshqasida esa aynan — “beparvolik”
- “emotsionallik”, — “zavqlanish”ni ko‘rsatish mumkin.

Shaxs konstruktlarini namoyon etishda sinaluvchida qutblardan birining verbalizatsiyasida qiyinchilik tug‘ilishi mumkin. V.V.Stolin ta’kidlashicha, bir qutbli konstruktlar shuni ko‘rsatadi-ki, inson o‘z ongida boshqa bir voqea-hodisa tafakkur jarayonidan tashqarigachiqarib yuboradi. Dj.Kellining fikricha, bu yashirin konstruktlar bo‘lib, ongda namoyon bo‘lmaydi.

Qo‘llanilish diapazoni - bu ushbu konstrukt yordamida talqin etilishi mumkin bo‘lgan ob’ektlar.

Individuallik shaxsning anglashi bilan bog‘liq bo‘lib, shaxs reallikning aktiv tadqiqotchisi sifatida tayyor bilimlarni shunchaki o‘zlashtiribgina qolmay, ularni tadqiq etadi, konstruktlaydi hamda gipotezalar chiqaradi. Hodisalarni effektiv talqin eta oladigan konstruktlar saqlani, effektiv bo‘lmaganlari esa buzilib ketadi. Har bir shaxs o‘zining shaxsiy, unikal konstruktini yaratadi.

Bundan tashqari, har bir konstrukt o‘zining fokusi va maydoniga ega bo‘lib, uni chegarasidan tashqarida prognoz uchun ishlatish effektiv hisoblanmaydi. Konstrukt maydoni - inson ushbu konstrukt yordamida talqin qiladigan barcha voqea-hodisalardir. Fokus esa mazkur konstrukt yordamida tavsiflash effektiv hisoblangan voqea-hodisalar bo‘lib, yanada aniq prognoz qilishga olib keladi.

Konstruktlar sistemasining rivojlanishi

Kellining fikriga ko‘ra, har qanday konstrukt motiv va bilish jarayonlarining rolini bajaruvchi funksiyaga ega bo‘lib, hodisani oldindan aytib berishga xizmat qiladi. Konstruktlash va prognozlashning aloqasini tasdiqlash - shaxs konstruktleri psixologiyasining markaziy bo‘g‘ini hisoblanadi.

Konstruktiv sistemani takomillashtirishning ikki xil yo‘nalishi bo‘lib, ulardan biri aniqlash prinsipiga ko‘ra, ya’ni kam sonli hodisalar haqida aniq fikrga ega bo‘lish bo‘lsa, ikkinchisi kengaytirish prinsipiga ko‘ra, hech bo‘lmaganda noaniq tasavvurlar bo‘lsa ham, lekin narsalar doirasi yetarlicha keng bo‘lishi kerakligi haqidagi ustanovkalar shakllanadi.

Tajriba yig‘ish yangi konstruktlar shakllanishi hisobiga amalga oshadi. Sotsial o‘zaro ta’sir jarayonlari konstruktlar o‘zgarishining asosiy sababi sifatida ko‘riladi va bunda konstruktlar o‘zgarishi xulqatvor o‘zgarishiga olib keladi.

Konstruktlarning o'zgarish xarakteri ularning o'tkazuvchanligiga bog'liqdir. O'tkazuvchan konstruktlar deb, ularga yangi elementlar joriy etilishi mumkin bo'lgan konstruktlar tushuniladi. O'tkazmas konstruktlardan o'tgan voqealarni tushuntirishda foydalaniladi.

#### Repertuar panjaralar testi

Shaxs konstruktlari diagnostikasida repertuar panjaralar testi qo'llaniladi<sup>16</sup>. Testning birinchi bosqichida tadqiq etiluvchi qism tanlanib, ob'ektlar nabori (elementlar repertuari) beriladi. Elementlar tadqiqot vazifasiga ko'ra turlarga bo'linadi. Bu konkret elementlar nabori (real insonlar ismi, adabiy qahramonlar, predmetlar nomi, rasmlar), rollar ro'yxati (ota, ona, Men 10 yildan so'ng, ijobiy baholanuvchi erkak va b.) yoki tadqiq etilayotgan mavzuga oid boshqa ixtiyoriy elementlar sanab o'tilishi mumkin. Elementlar soni 8 tadan kam va 25 tadan ortiq bo'lishi mumkin emas.

Tadqiqotning ikkinchi bosqichida konstruktlar aktualizatsiyasi qo'llaniladi. Bunga misol qilib, triad metodi yoki minimal kontekst metodini aytish mumkin. Repertuar nabordan 3 ta element tanlanadi. Har bir uchtalikda 2 ta o'xshash ob'ekt ajratiladi va ularning o'xshashlik belgisi aytiladi. Keyin uchinchi ob'ektning avvalgi ikkisidan farqli jihati topiladi. Agar elementlar kam bo'lsa, 30 ta uchtalikdan keyin kamdan-kam holatda yangi konstruktlar chiqishi ehtimolligini hisoga olgan holda uchchallasini ham olish mumkin. Elementlarning o'xshash va farqli jihatlarini aniqlovchi parametrlar konstruktlarning qutblari hisoblanadi.

Test natijalarini analiz qilishda konstruktlarning mazmuniy tomoni, ularning soni va bir-biri bilan aloqasi hisobga olinadi. Konstruktlar ierarxik sistema bo'lib shakllangan va ikki prinsipga ko'ra o'zaro bo'ysunadi:

a) qisman o'zaro bo'ysunish. Bunda bo'ysunuvchi konstrukt qutbi o'zidan yuqori ierarxiyadagi konstrukt qutbining bir elementi sifatida namoyon bo'ladi ("aqli-axmoq" konstrukt o'z qutblari bilan "yaxshi- yomon" konstrukt ichiga kiradi);

b) ko'ndalang - bo'ysunuvchi konstruktning ikkala qutbi o'zidan yuqori konstrukt qutblaridan birining tarkibiga kiradi ("aqli-axmoq" konstruktning ikkala qutbi "baholovchi-tavsiflovchi" konstruktning "baholovchi" qutbiga kiradi).

Shaxsiy jarayonlar konstruktlar boshqaruvi orqali yo'naladi va ular hodisalarni oldindan ko'ra bilishga xizmat qiladi. Bu sistema harakatchan, o'zgaruvchan, lekin strukturalashgan hisoblanadi. Har bir konstrukt o'zida ikki yo'nalishda harakat qila olish mumkin bo'lgan bir ko'cha singari namoyon bo'ladi. Yangi konstrukt yangi harakatni belgilab beradi. Stress holatida inson yangisini qo'llamay, eski konstrukt yordamida boshqa yo'nalishda harakat qiladi.

#### FOYDALANGAN ADABIYOTLAR

1. Рахматуллаева, П. М., & Маҳкамова, М. А. (2022). ЁШЛАР ТАЪЛИМ СИФАТИНИ ОШИРИШДА МОТИВАЦИЯНИНГ ЎРНИ ЁХУД УЛКАН

- МАҚСАДЛАР САРИ ДАСТЛАБКИ ҚАДАМ. Central Asian Research Journal for Interdisciplinary Studies (CARJIS), (Special Issue 1), 160-163.
2. Rahmatullayeva, M., Rashidova, G., & Karakulova, U. (2023). XXI ASRDA PEDAGOGIK TEXNOLOGIYALAR VA PEDAGOGIK MAHORAT. Журнал Педагогика и психологии в современном образовании, 3(1).
  3. Rahmatullayeva, M. (2021). XALQ PEDAGOGIKASIDA TA'LIM VA TARBIYA MASALARI. Журнал Педагогика и психологии в современном образовании, 1(4).
  4. Abdulla, S., & Abduvakilovna, K. U. (2022). AXBOROT SAVODXONLIGI VA AXBOROT IZLASH XULQ-ATVORIDAGI PSIXOLOGIK OMILLAR. International Journal of Contemporary Scientific and Technical Research, 586-589.
  5. Rahmatullayeva, M., Umida, K., & Gulnoza, R. (2023). BOSHQARUV PSIXOLOGIYASI VA BU BORADAGI ILMIY YONDASHUVLAR. Журнал Педагогика и психологии в современном образовании, 3(1).
  6. Karakulova, U., Rashidova, G., & Rahmatullayeva, M. (2023). DEVIANT XULQ-ATVOR RIVOJLANISHIDA OILAVIY MUNOSABATLARNING TA'SIRI. Журнал Педагогика и психологии в современном образовании, 3(1).
  7. Rahmatullayeva, M., Karakulova, U., & Xaydarqulov, H. (2023). O 'QITUVCHI VA TALABALAR O 'RTASIDA SHAXSLARARO MUNOSABATLARNING PEDAGOGIK-PSIXOLOGIK XUSUSIYATLARI. Журнал Педагогика и психологии в современном образовании, 3(1).
  8. Rahmatullayeva, M., & Ahmedova, L. (2023). GO 'DAKLIK DAVRI TO 'G 'RISIDA PEDAGOGIK ILMIY DUNYOQARASHNING SHAKLLANISHI. Журнал Педагогика и психологии в современном образовании, 3(1).
  9. Rahmatullayeva, M. (2021). O 'QUVCHI SHAXSINI RIVOJLANTIRISHNING ASOSIY YO 'NALISHLARI. Журнал Педагогика и психологии в современном образовании, 1(4).
  10. Rahmatullayeva, M., & Karimova, N. (2023). MAKTABGACHA TA'LIM MUASSALARI BOSHQARUVINING DOLZARB MUAMMOLARI. Журнал Педагогика и психологии в современном образовании, 3(2).
  11. Rahmatullayeva, M., Karakulova, U., & Anvarova, S. (2023). OLIY O 'QUV YURTLARIDA BO 'LAJAK O 'QITUVCHILARNI KASBIY MOSLASHTIRISHNING PEDAGOGIK-PSIXOLOGIK JIHATLARI. Журнал Педагогика и психологии в современном образовании, 3(2).



12. Rahmatullayeva, M., & Toshbekov, H. (2023). МАКТАБГАЧА YOSHDAГI BOLALARDA АGRESSIV XULQ-ATVOR VA UNI KORREKSIYALASH YO‘LLARI. Журнал Педагогикки и психологикки в современном образовании, 3(2).
13. Rahmatullayeva, M., & Toshbekov, H. (2023). PSIXOLOGNI PSIXOMETRIK JIHATIDAN TAYYORLASH TALABLARI. Журнал Педагогикки и психологикки в современном образовании, 3(2).
14. Rashidova, G., Rahmatullayeva, M., Saidov, S., & Egamqulova, S. (2023). CHARACTER, ABILITY, AND ACTION: THE UNITY OF HUMAN ACTIVITY. Наука и инновация, 1(10), 152-155.
15. Rahmatullayeva, M., Khasanov, F., & Abduganieva, A. (2023). ATTENTION AND MEMORY AS A MENTAL PROCESS. Наука и инновация, 1(10), 60-62.
16. Alibekov, D. (2020). Socio-philosophical basis of educational system development. ISJ Theoretical & Applied Science, 10 (90), 24-26. Soi: <http://s-o-i.org/1.1/TAS-10-90-6> Doi: <https://dx.doi.org/10.15863/TAS.2020.10.90.6>
17. Alibekov, D. (2021). SOTSIALNO-FILOSOFSKIE OSNOVY RAZVITIYA SISTEMY OBRAZOVANIYA. Jurnal muzыki i iskusstva, 2(2).
18. Farsakhanova, Dilafruz, and Davron Alibekov. "Technology to improve the quality of education based on educational values." Архив Научных Публикаций JSPI (2020).
19. Alibekov, Davron. "Sharq mutafakirlarining ta'lim-tarbiya borasidagi qarashlari." Журнал музыки и искусства 2.1 (2021).

**THE ROLE OF PRAGMATIC COMPETENCE IN TEACHING GRAMMAR.****AZIZA XUDOYBERGANOVA***TERMIZ STATE UNIVERSITY**FACULTY OF FOREIGN PHILOLOGY***RUZIYEV KHUSNIDDIN BAKHRITDINOVICH***Teacher of English Language and Literature Department**Termez State University, Uzbekistan**xudoyberganovaaziza297@gmail.com*

**Abstract:** It then discusses the importance of developing language learners' pragmatic competence. From the definition of pragmatic competence, the author includes pragmatic competence as a crucial part of communicative competence, which is the essential objective of learning a foreign language. Then the paper discussed the importance of promoting pragmatic competence, the necessity and feasibility of teaching pragmatic competence in FL teaching process. Finally, it put forward some tentative approaches to help language teachers and students to promote their pragmatic competence. Therefore, the paper has called people's attention to this issue, and may help the language learners to promote their pragmatic competence.

**Keywords:** English Teaching, Pragmatic Competence, Communicative Competence, Pragmatic Failure

**Introduction**

“Pragmatics is concerned with the study of meaning as communicated by a speaker (or writer) and interpreted by a listener (or reader)” [1]. Since the Journal of Pragmatics was first published in 1977 in Holland, pragmatics has drawn more and more attention from both linguists and educators. People realize that pragmatics, different from other sub-disciplines of linguistics which tell how to understand and use language, tells more about how to use language appropriately. Today, with the development of social economy and world environment, FL learners are not just content with linguistic knowledge, such as vocabulary and grammar rules. Instead, they are eager to promote their language competence, most important, pragmatic competence, so that they can use the language in communication. Therefore, a number of linguists and those who are interested in pragmatics begin to put pragmatic theories into practice; for example, they begin to make research to find how to promote language learners' pragmatic competence. Language learning is a process of promoting pragmatic competence. Different scholars hold different opinions on the definition of pragmatic competence. He Ziran introduced some of them in Pragmatics and English

Learning [2]. Hymes (1972) first expanded the concept of competence proposed by Norm Chomsky in 1960s, and then put forward that term of communicative competence, which consists of four components: possibility, feasibility, appropriateness and performance. It is generally believed that the first component is equal to linguistic competence, while the rest three components are submitted to pragmatic competence. Leech (1983) first distinguished pragmalinguistics and sociopragmatics, thus pragmatic competence is divided into two parts of pragmalinguistic competence and sociopragmatic competence. The former is a pragmatic competence of using correct grammar and appropriate language form to realize certain communication, while the latter requires the speaker to conform to the social rules of language use to reach proper communication. Besides, Bachman in 1990 provided a much more detailed illustration about linguistic competence. In his illustration, as for the two parts of pragmatic competence, illocutionary competence refers to the competence of understanding communicative act and knowing how to carry it out; and socio-cultural competence refers to the competence of using language appropriately in specific context. To sum up, pragmatic competence is the competence of understanding and using language correctly and appropriately in a particular context to achieve successful communication. Traditionally, teachers mainly teach language form and grammatical rules, but neglect the language function and language use.

Many teachers believed that with the study of language form and grammatical rules, FL learners would gradually realize the language function and acquire the competence to use the language. However, recent research findings show that pragmatic competence could not develop spontaneously with grammatical competence [3]. In other words, there exists a great gap between language form and language function or language use. Theoretically, if language form always coincides with language function, the communication will be direct and easy to understand. But the actual relationship between language form and language function is hierarchical. Due to various contexts, a single language form may entail various language functions, and a single language function may be transmitted in different language forms. For example, "The door is open." at least has the following functions in different situation:

- 1) Stating or explaining the fact "the door is open";
- 2) Reminding the hearer of closing the door when he or she leaves;
- 3) Scolding the hearer of not having closed the door;
- 4) Suggesting that it is cold in the room and requesting the hearer to close the door.

On the other hand, to realize the language function of requesting the hearer to close the door, the speaker has various choices:

- 1) Door!
- 2) Close the door, please.
- 3) Would you please close the door?

4) Do you mind closing the door?

5) It's cold in here.

This simple example serves to illustrate that language form is different from language function. And to achieve successful communication needs to know the hierarchical relationship between language form and language function and to use appropriate language form, which involves advanced pragmatic competence. When people use their native language to communicate with each other, they conform to both the formal rules of language, that is, grammatical rules, and the functional rules of language, that is, rules of language use. But concerning with the FL learners, they may violate either of the rules or even both of them. This suggests an important point in learning foreign languages, that is, we should know both grammatical rules and rules of language use and apply them in the practice.

What deserves our notice is that some grammatically correct sentences are hardly acceptable in pragmatic principles; and some sentences, although ungrammatical, are valuable in certain context. a) (A Chinese principle introduced an American teacher to the staff and all the students) Ladies and gentlemen, I'm delighted to introduce to you a very pretty girl, Miss Brown. She is a very good teacher from the USA...

b) I can't do it very good.

In sentence a), the school principle utters grammatically correct sentence, but it will make the American teacher embarrassed and uncomfortable. First, "girl" is a term for innocent and immature females in western culture, so a female over 18 would prefer to be called "woman" or "lady", and second, western people tend to objectively introduce the guests, without any partial evaluation. Contrarily, sentence b) is ungrammatical but still acceptable in certain context. This example tells that in real communication, appropriate use of language in particular context is much more important than grammatical correctness. It also shows the importance of pragmatic competence in communication. "Pragmatic failure does not refer to the performance errors in language use, in making phrases and sentences. Instead, it is caused by the inappropriateness of speech, either the improper way of speaking or unidiomatic language expressions, which make it impossible to achieve the desired effect." [4]. Thomas [5] said in Cross-cultural Pragmatic Failure that in speech communication, if the speaker could not make phrases and sentences according to the standard grammatical encoding scheme, he would at most be considered "speaking badly", but if he/she does not obey the pragmatic principles in speaking, he would probably be regarded as "behaving badly", or as insincere, deceitful, and dishonest person. Here, we can recognize that pragmatic failure would do great harm to interpersonal communication, so we must do our best to overcome it. However, it is not an easy job to overcome pragmatic failure. Just concerning the use of "please", Ron White [6] has discovered several situations in which pragmalinguistic failure occurs. Take one

situation as an example, H and S have just finished a meeting in an unfamiliar part of the building, and H is leaving while S is returning to her office. They come to an elevator which is located in a different part of the building from the one normally taken by H:

H to S: I can take this elevator, can I?

S to H: Yes. Please get off on the ground floor.

By the misuse of “please”, S turned her confirmation into a request and violated Grice’s quantity maxim by giving more information than is needed. H might get confused when hearing such a reply, so S actually made the situation an instance of pragmalinguistic failure. Ron White concluded the situations of pragmalinguistic failure as the following: 1) conflicting signals; 2) creating tension; 3) risking offence; 4) creating confusion; 5) public embarrassment; 6) interpersonal breakdown. Only a “please” could have so many kinds of pragmatic failure, and cause a lot of problems in communication. So we should pay more attention to pragmatic competence so as to diminish pragmatic failure in communication.

### Conclusions

Pragmatic competence is an integral element of communicative competence. It then discusses the importance of developing language learners' pragmatic competence in communication and tries to explore the necessity and feasibility of teaching pragmatic competence in FL teaching. Finally, the article proposes some tentative approaches to the development of pragmatic competence in teaching English as a foreign language.

### References

1. Bardovi-Harlig, K. and Dornyei, +rsus Grammatical Awareness in Instructed Learning. TESOL Quarterly, 32, 233-262. (1998)
- He, Z.R. Pragmatics and English Learning. Shanghai Foreign Language Education Press, Shanghai, 199-201. (1997)
2. He, Z.R. Pragmatics and English Learning. Shanghai Foreign Language Education Press, Shanghai, 205-206. (1997)
3. Hong, G. A Survey of English Pragmatic Competence and Enlightenment of Foreign Language Teaching. Foreign Language Teaching and Research, 4, 56-60. (1991)
4. Samovar, L.A., et al. Communication between Cultures. 3rd Edition, Foreign Language Teaching and Research Press, Beijing, 124-129. (2000)
5. Thomas, J. Cross-Cultural Pragmatic Failure. Applied Linguistics, 4, 91-112. (1983) <https://doi.org/10.1093/applin/4.2.91>
6. White, R. Saying Please: Pragmalinguistic Failure in English Interaction. ELT Journal, 47, 193-202. (1993)

7. Yule, G. Pragmatics. Shanghai Foreign Language Education Press, Shanghai, (2000)<https://doi.org/10.1093/elt/47.3.193>
8. РУЗИЕВ, Х. Б. (2018). Сравнение естественных и учебных настроек для изучения языка. Наука среди нас, (4), 314-318.
9. РУЗИЕВ, Х. Б. (2018). Употребление вопросного и вопросительного предложения в устной речи в английском языке. Развитие и актуальные вопросы современной науки, (2), 69-73.
10. Рузиев, Х. Б. (2020). Возможности уроков английского языка в формировании коммуникативных навыков у младших школьников. Актуальные проблемы гуманитарных и естественных наук, (6), 125-128.
11. РЎЗИЕВ, Х. Б. (2018). Некоторые советы по использованию диалогов в устной речи. Наука среди нас, (6), 275-278.
12. Рузиев, Х. Б., & Маджидова, Н. К. К. (2019). НЕКОТОРЫЕ ПРЕИМУЩЕСТВА И НЕДОСТАТКИ ИСПОЛЬЗОВАНИЯ РОДНОГО ЯЗЫКА ПРИ ОБУЧЕНИИ И ОБУЧЕНИИ ИНОСТРАННОМУ ЯЗЫКУ. Наука среди нас, (5), 95.

## SYNTACTIC STRUCTURE OF PROVERBS IN ENGLISH AND UZBEK LANGUAGES

UROLOVA SHAKHLO ILHOM QIZI

RUZIYEV KHUSNIDDIN BAKHRITDINOVICH

*Teacher of English Language and Literature Department**Termez State University, Uzbekistan*

**Abstract:** This article is devoted to the expression of youth and senility in English and Uzbek proverbs and sayings. We studied several folklore examples on the topic —Youth and senility and analyzed the expression of nationality, ethnicity in two languages. We tried to find proper equivalents of proverbs from one language into another.

**Keywords:** Proverbs, Folklore, Nationality, Ethnicity, Literal translation, Free translation.

**Introduction:** Proverbs translation has always been a challenging task. Every community is unique, with its own internal structure and ideals, which are represented in its language, including proverbs. Proverbs may be found practically wherever on the planet. A proverb is a brief, well-known idiom that expresses a general truth or piece of advice. Origin: Old French "proverb," from Latin "proverbium," from "pro" (put out) + "verbum" (word). Disraeli stated the following about the importance of proverbs: "Proverbs cover a broad spectrum of human experience; they incorporate all of life's hues; they are frequently exquisite strokes of genius; they delight with their airy sarcasm or caustic satire, the luxuriance of their humor, the playfulness of their turn, and even the elegance of their imagery and tenderness of their sentiment. They provide a deep insight into home life and reveal for us the heart of man in all of his many situations; a regular review of proverbs should be included in our readings; and, while they are no longer ornaments of conversation, they have not ceased to be treasures of thought ". We know that proverbs have diverse cultural roots, ethnicities, and geographic locations. We cannot comprehend their full meanings and ramifications until we have a sufficient understanding of English cultural roots. When translating proverbs, we must first address the linguistic and cultural differences. Not only the content, form, and eloquence of the proverb should be translated, but also the ethnic and regional qualities. Only in this manner will we be able to appropriately translate the proverbs.

**Literature review:** We will primarily introduce four translation approaches, based on the diverse qualities of proverbs: literal translation, free translation, substitution translation, and a mix of literal and free translation: We must translate

proverbs literally using literal translation, which is a common form of translation. Some English and Uzbek proverbs share the same form and meaning, and these English proverbs come from a variety of cultural origins. They are simple to comprehend for the readers. We can actually interpret these proverbs while translating them. This method preserves the original proverb's shape and content while also making it understandable to readers. Most importantly, accurate translation allows English proverbs to be transplanted into Uzbek society. Linguoculturology is one of the main aspects of linguistic investigations, it deals with various issues that relate with language spirit and cultural variation of a nation, encompasses various national-cultural notions and theories of conversational structure. This branch studies national spirit that is reflected in a language. It is associated with other studies as philosophy, logics, sociology, anthropology and semantics; and covers national-cultural knowledge through speech communication. The appearance of linguocultural study considerably depends on the development of philosophic and linguistic theories during the XIX-XX centuries. In the last century, a number of research works were maintained in Russia. One of the well-known book belongs to V.A. Maslova called “Введение в лингвокультурологию” (Introduction to linguoculturology) [3]. The author defines research fields and methodological basis of contemporary linguoculturology deeply in her book. Her hypothesis are valuable to be applied in nowadays' new investigations not only about linguocultural problems, and also in other linguistic and philosophic branches. Scientists that link to this linguistic branch make a great deal of investigations. V.N. Teliya writes that methodological basis of linguoculturology serves “semiotic presentation indications of this interaction, considered as cognitive contents of mental procedures, the result of which is cultural ligualization of mental structures” According to this idea, linguocultural study is not isolated from other scientific branches. As it is a linguistic field it assists to the other branches of language learning and develop with the help of them. In the book of Uzbek linguist U.K. Yusupov “Contrastive linguistics of the English and Uzbek languages” it is clearly mentioned that linguocultureme is a linguistic or speech unit defining one part of a culture; consequently linguoculturology is a branch of linguistics, which studies interrelation between language and culture, and conveying culture in a language.. Still it is clarified that linguoculturology focuses attention onto the reflection of spiritual state in the language of a human in the society. In general, this branch analyses cultural colours of linguistic units as well as it studies language through culture. Besides, linguoculturology possesses a number of following specific features:

- 1) it is a subject of synthetic type, occupying bordering position between science and, learners of culture and philology;
- 2) the main object of culturology is interrelation of language and culture and interpretation of this interaction;



3) as the subject of investigation of linguoculturology serves spiritual and material culture, verbalized artefacts, forming “the language picture of the world”;

4) linguoculturology is oriented to the new system of cultural values, put forth by the modern life in the society, to the objective information on the cultural life of the country. Each subject or a branch of subject owns its studying object. The term “cultureme” (or “linguocultureme”) is admitted to be used in scientific researches for naming the object of linguoculturology. The difference between cultureme and lexeme is recognized in its definition: cultureme is a word, phrase or even a full sentence in a language, which embraces national, social or mental peculiarities that are specific to the culture of the language. Some scholars successfully distinguish subtypes of one language according to the types of culture

layers:

1) literary language – élite culture;

2) popular language – “the third culture”;

3) dialects and sayings – popular culture;

4) argot (words and expressions which are used by small groups of people and which are not easily understood by other people) – traditional-professional culture. In this paper, the attention is focused to the contrastive study of proverbs that stay in the third component of this classification. It is obvious that appearing and forming of proverbs, besides, admitting them into live conversations by the nation takes sometimes considerably long period of time. The English and Uzbek languages are believed to have long history. English has background that comes from the Latin language, therefore a huge number of English paremiologic stock have Latin bases; some of them are identical to the historical forms, some of them faced to changes in comparison with the old ones. Through many years, other languages have been affecting to the English language, too. As a result, some proverbs are often borrowed from them in the way of translating proverbs into English as well. W. Mieder introduces the four major sources four common European proverbs, including English, namely the Greek and the Roman Antiquity, the Bible, the Medieval Latin and the loan translations. The Uzbek language possesses also long background. It is true that this language was given the name of “Uzbek language” recently, but this language has existed since approximately X-XI century. A huge number of proverbs, sayings and aphorisms are considered as a great wealth of the Uzbek culture. The main sources may be classified as followings: some characters from religious sources and the borrowed translations (mainly from the Arab, Tadjik, Persian and Russian languages). Moreover, there are some proverbs that come from sayings created by the mass media (TV, radio or social nets), expressions of films and songs, and even advertising slogans in all languages including English and Uzbek. However, they need some time to become or to form new proverbs as well. This paper aims to analyse linguo-cultural features of proverbs in these two languages with the

help of examples about friendship. The concept of “friendship” is an abstract notion which is valuable in a human life that take place in the row of social concepts as “family”, “health”, “wealth” and “labour”. Translating proverbs word-by-word is not sufficient way to express the meaning of a proverbs in the other languages because of culturemes that exists in its content in a target language. It may cause to misunderstand the basic meaning of a proverb. Therefore, the method of finding equivalents of proverbs in English and Uzbek is used to investigate peculiarities of proverbs about friendship in these languages.(1) Birds of a feather flock together. – O’xshatmasdan uchratmas (They do not meet who do not look like each other).The behaviour of birds is taken as a resemblance to the human friendship in the English proverb (1), while a short sentence structure with unknown subject is used in the Uzbek one. It is confessed that a sentence structure in which a subject is elliptical is characteristic of the nearly all proverbs belong to the Uzbek nation. In addition, according to the interesting fact that both proverbs, which are given above have Arabic origin (XVI century). There are many synonym words and phrases in a language, proverbs can be synonymous to one another. Sometimes their meanings are similar and they can substitute one another in a context. However, many of synonym proverbs cannot be absolute synonyms even they resemble one another semantically. Because, expressiveness in their meanings differs in some degree from each other, consequently they are used in different cases and situations – so they own different pragmatic and sociolinguistic features: some of them are mostly applied in formal (official) cases while some of them often appear in informal (oral) conversations. Though the proverbs that given above have several synonyms they cannot substitute one another in a context, otherwise the semantic or stylistic balance would be destructed roughly.framework of the culture in which they are created. Translator training and translation courses at universities and colleges might benefit from proverb research. Such research might aid translation students in developing suitable translation procedures for proverbs, an area where languages differ significantly. People – an excellent educator, people – a teacher. Nonetheless, further study into proverbs is required. The comparison of proverbs from different countries reveals how much these people have in common, which leads to a greater understanding and reconciliation. Proverbs represent the people's extensive historical experience, as well as concepts linked to work, lifestyle and culture of people. Correct and proper use of proverbs gives speech its uniqueness and expressiveness. In its most basic form, a proverb is an old statement that imbues wisdom with fresh enthusiasm.

**Conclusion:** Proverbs are the shortest, most instructive, and maybe most often utilized messages. We make our conversation more vibrant and expressive by using them. All nations' proverbs have a lot in common, yet there are certain distinct characteristics that define the color of a people's original culture based on their lengthy history. Proverbs has a wealth of knowledge. Proverbs are short stories that depict what

life is like in general. We may learn about the people's culture, traditions, and history as well as what is good and evil. Proverbs are short stories that depict what life is like in general. We may learn about the people's culture, traditions, and history as well as what is good and evil. Short, rhythmic sayings with a generalized concept and/or conclusion make up the Proverbs genre of folk poetry. There is no futuristic view or proposal regarding a case in Proverbs, but rather a summing up of cases: the purified ultimate extract of numerous examples from many sides, rather than just one. Proverbs are the transmission of people's linguistic phrases and cultural manners from one generation into another. That's why the treatment of rendering proverbs must be careful, precise, and not to be expected literally. Not to forget to take into account the proverb cultural, religious, historical background to use the appropriate translation method, hence, achieving a balance between form and content, and also rendering the information the proverb wants to give successfully into the other language without losing the essence of the its meaning.

#### References:

1. Qosimova, Nargiza (2022). "Zamonaviy lingvistika nuqtayi nazardan parafegmalar mohiyati va ularning ko'chish sabablari" (buxdu.Uz), 8(8).
2. Zokirova Nargiza Savriyevna. (2021). Interpretation of Concepts of Human Dignity by Heroes in Utkir Khoshimov's Works. Middle European Scientific Bulletin, 3.
3. Otabekovna, S. M., & Ibragimovna, G. M. (2022). Expression of ethnic and cultural identity in english and uzbek proverbs. ACADEMICIA: An International Multidisciplinary Research Journal, 12(1), 171-175.
3. fTaylor A. The Proverb. –Harvard University Press, 1985. –234 p.
4. Trench, C.R. On the Lessons in Proverbs. -New York: Redfield, 1853.
5. BAKHRITDINOVICH, R. K. The Approach of Paremiias in Parallel Corpora. JournalNX, 6(05), 216-222.
6. Ruziev, K. B. (2020). Proverbs and corpus linguistics. Актуальные проблемы гуманитарных и естественных наук, (6), 64-67.
7. Ruziyev, K. (2021). Paremiological units and their differences. InterConf.
8. Ruziyev, K. (2021). Etymology of the word and term paremia. InterConf.
9. RUZIYEV, X. B., & SIDIKOVA, S. A. K. (2019). Translation problems of proverbs and some special tip for translating from english into uzbek. Наука среди нас, (5), 100-105.
10. [https://journal.buxdu.uz/index.php/journals\\_buxdu/article/view/5808](https://journal.buxdu.uz/index.php/journals_buxdu/article/view/5808)
11. <https://geniusjournals.org/index.php/erb/article/view/1295>
12. <https://doi.org/10.47494/mesb.2021.11.468>

## LEXICAL PROBLEMS OF TRANSLATION

**MU'TABAR MARDONAKULOVA***Termez State University, Uzbekistan***RUZIYEV KHUSNIDDIN BAKHRITDINOVICH***Teacher of English Language and Literature Department**Termez State University, Uzbekistan***ABSTRACT:**

The article describes translation and its types. In the translation, students are informed about lexical problems and their types and it ends with examples.

**KEY WORDS:** Translation, types of translation, lexicology, lexical unions, lexical agreement, complete agreement, partial agreement, complete incompatibility, lexical transformation.

**INTRODUCTION**

Today translation is one of the most developed fields. Translation is needed in many fields today. So what is translation itself?

Translation is the study of the grammatical structure and lexicon of a text in a certain language, analyzing it in order to find out its meaning, and reconstructing this meaning with the help of the grammatical structure and lexicon suitable for the receiving language.

In recent years, the types of translation are increasing. Now we will list some of them.

- Verbal translation
- Written translation
- Simultaneous translation
- Literary translation

One of the most developed translations is literary translation. Currently, many works are being translated. And special attention is paid to it. But there are some problems in the translation. We will now consider one of these lexical translations. We know that a lexical problem is a word problem. Some of the words encountered in the translation process do not match each other.

Thoughts on lexical problem, Before starting a word, we need to define what a lexical union is. When we think of a lexical union, the first thing that comes to mind is a word. From the lexicological point of view, this understanding is correct. However, considering the lexical union from the point of view of translation, it does not justify itself. Explaining the lexical union from the point of view of translation is directly related to solving the concept of translation union. L.S. According to Barkhudarov, all language units, i.e. phoneme, morpheme, word, word fragment and

sentence can be a translation union. According to Stepanov, frames (word and sentence structure) can be obtained. From this we can conclude that all the above opinions are correct to a certain extent. There are cases where language unions and translation union correspond to each other. But this will not always be in character. Now we have a question: what is a lexical union in translation? We all know that it is rare for one concept to coincide with another in translation. Experiences in translation show that word for word, phrase for word, sentence for word can correspond. Therefore, as a lexical union, we can take a word and a phrase or even a phraseological union.

We can be sure of this from these thoughts. Lexical problem –the word lexical comes from the noun lexicon which can be defined as the knowledge a native speaker has about a language. The knowledge includes from of the words and phrases, categorization of words and phrases, appropriate usage of words and phrases, the relationship between words and phrases. Phonological and grammatical knowledge are not part of the lexicon.

Lexical problem exists when a word or an expression is not understood clearly, misunderstood, unknown, not found in standard dictionaries.

### **Types of lexical compatibility in the during of translation**

Semantic features of the language, their use, the possibilities of association and association with other words, the place of "location" in the lexical system of the language in different languages has its own characteristics and does not always match. Since it is not possible to cover all cases of semantic difference between two languages equally, we study it according to its typical features.

Types of lexical compatibility in English and Uzbek languages can be classified as:

I Complete correspondences.

II. Partial correspondences

III. The absence of correspondences

**Full lexical compatibility** - in English and Uzbek languages a rare condition.

Usually, they are the following lexicon belong to the groups:

- 1) nouns and names of geographical places;
- 2) scientific and technical terms;
- 3) month, week, day and numbers.

### **Partial lexical compability**

Partial matching of lexical units is often observed in translation practice. Partially matching occurs when a word in the source text has several matches in the translated language. Its reasons the following:

- 1) many words in the language are polysemantic (i.e. have multiple meanings) and the meaning of a word in one language and the meaning of a word in another language do not completely correspond to each other.

For example: character(xarakter, xususiyat, fe'l ,aks ettirmoq va h.k), bil(qonun loyihasi, tumshuq, hisob raqam, to'lovnoma va h.k), boshlamoq(start, begin, enter, get,lead and etc),qobiliyat(ability, capacity, talent,power and etc).

Therefore, in the process of translating words their meanings are revealed within the context;

2) selection of words according to the synonymous line and interpretation. When using synonyms, it is necessary to determine the essence of their semantic signs. In this way, the meanings of the members of the synonymous series, the differences in their lexical and stylistic meanings, some of the synonymous series

the connection possibilities of the components are taken into account:

to notify,to inform-ma'lumot bermoq for formal style,

to tel,to let know- aytmoq for informal style,

vafot etmoq (drop,expire,go,decease and etc) rasmiy,

o'lmoq(die,conk,end and etc) norasmiy,

3) each word has its own nominative meaning. Various

nominative units in languages can have the same meaning. Because in the nominative unit of every language it is to this language characteristic "variety of representation of reality in different parts principles" exist.

Although the symbols are different, the equivalence that constitutes the quantity that must be taken into account when translating does not have exactly the same meaning:

Like two peas in a pod- har doim birga bo'lgan ikki kishi, to give someone the cold shoulder- birovni qasddan mensimaslik,

xamirdan qil sug'urgandek- as easy as pie,

mijja qoqmaslik- to not sleep a wink.

### **The absence of correspondences.**

When translating special words lexical inconsistency of lexical units is observed. Lexical alternative of words belonging to the following group can be included in the non-existent type: 1) in everyday life

specific words used (so'zana, kovush, belbog'); 2) adjectives and geographical place names; 3) greetings and congratulations; 4) names of newspapers and magazines; 5) weight and length measurement units, etc.

In scientific literature, the migration of things, objects, events or, in general, foreign words to other languages, characteristic of one nation, is the result of literary relations, in particular, does not depend on the development of the translation. This is different from international relations, political-historical, cultural events

It is also related to the influence on the worldview of the people. That's exactly it due to, for example, politics, religion,

Many foreign words related to economics and science have been absorbed. In this place, foreign literature is translated into Uzbek also that the readers often come across special words that express many concepts that are not understandable it is worth noting.

There are usually two difficulties in the translation of specific words encountered:

1) there is a suitable equivalent for the words specific to the original language that it is not;

2) special words in the original language, national about this people, as full of historical flavor in the language being translated complexity of expression.

From this point of view, the following cases are noticeable in the translation of special words:

1) specific words of international character. In translation they are can be combined in its own form;

2) only events specific to a certain region or nation. They are only concepts specific to the way of life of this nation represents If the translator does not understand this uniqueness and turns it into a word that expresses another meaning,

the national color of the work, the meaning expressed by the word itself will have damaged the character. Specific words in such cases.

it is given in the form of a foreign language, and the explanation is given in the link (footnote).

3. Some special words are left alone in the text and are explained in the context.

So, the following is the translation of the specific words methods are more commonly observed:

1) transcription;

2) transliteration;

3) creation of a new word - neologism through translation;

4) word-for-word (kalka) translation;

5) turn with a word whose meaning is approximated;

6) explain the specific word;

7) replacement with a contextual alternative.

So, the following is the translation of the specific words methods are more commonly observed:

1) transcription;

2) transliteration;

3) creation of a new word - neologism through translation;

4) word-for-word (kalka) translation;

5) turn with a word whose meaning is approximated;

6) explain the specific word;

7) replacement with a contextual alternative.

### Conclusion

It is considered important to study the lexical problems of translation during the translation process. Because it is necessary to thoroughly prepare the future translators for the translation process, provide them with information on how to overcome the difficulties that may arise, and acquire skills in them.

Lexical problems that arise in the process of translation, to study the levels of their complete, partial and total inconsistency, to be able to correctly apply the methods used in complete lexical inconsistency, to improve the quality of translation will further contribute to the increase. In this regard, the lexicon without alternatives, ie

The purpose is to study the issue of translation of special words in depth according to But it is necessary to pay special attention to partial compatibility. If we have a high level of knowledge about lexical compatibility, we will have no difficulty in translating. Our work is of high quality helps to make it error-free

### REFERENCES

1. RAHIMOV.G' "Tarjima nazariyasi va amaliyoti" Toshkent 2016 176- bet
2. G'ofirov.I, Mo'minov, Qambarov.N "Tarjima nazariyasi".Toshkent 2012 214-bet
3. Stukalova Maria.I, Donbas State Technical University " Lexical Problems of Translation", Filalogichni nauki / 7 Mova, movlennya, movlenneva komunikatsiya
4. [http://www.rusnauka.com/14\\_ENXXI\\_2009/Philologia/45914.doc.htm](http://www.rusnauka.com/14_ENXXI_2009/Philologia/45914.doc.htm)
5. BAKHRITDINOVICH, R. K. The Approach of Paremiology in Parallel Corpora. JournalNX, 6(05), 216-222.
6. Ruziev, K. B. (2020). Proverbs and corpus linguistics. Актуальные проблемы гуманитарных и естественных наук, (6), 64-67.
7. Ruziyev, K. (2021). Paremiological units and their differences. InterConf.
8. Ruziyev, K. (2021). Etymology of the word and term paremia. InterConf.
9. RUZIYEV, X. B., & SIDIKOVA, S. A. K. (2019). Translation problems of proverbs and some special tip for translating from english into uzbek. Наука среди нас, (5), 100-105.
10. <https://fayllar.org/3-mavzu-tarjimaning-leksik-semantik-muammolari-reja.html><https://fayllar.org/3-mavzu-tarjimaning-leksik-semantik-muammolari-reja.html>
11. <https://slib.uz/en/article/view?id=6120>
12. <https://takelessons.com/blog/english-idioms>



**TRANSLATION PROBLEMS OF IDIOMATIC EXPRESSIONS ENGLISH  
AND UZBEK LANGUAGE****UMARQULOVA FERUZA***Termez State University Foreign Philology faculty***RUZIYEV KHUSNIDDIN BAKHRITDINOVICH***Teacher of English Language and Literature Department**Termez State University, Uzbekistan*

**Annotation:** one of the units that make up the dictionary composition of the language is phraseologisms. Phraseologisms are manifested in speech as a unit of language. They ensure that the speech is expressive and colloquial. Phraseological units reflect the cultural language wealth of a people speaking a certain language and help to reveal the peculiarities of their worldview. It is important and interesting to learn phraseologisms in each language. In this article, some considerations on the state of the study of phraseological phrases are discussed.

**Keywords:** phraseology, phraseological dictionaries, phraseology, phrase, translation.

As in any other language, the meaning of English idioms is often incomprehensible at first glance, hidden under the centuries (and sometimes thousands of years) of a network of cultures and language formation. It is necessary to carefully and separately study the meaning of each phrase. It seems a difficult and long process, but it is interesting to constantly plunge into the world of incomprehensible meanings. Especially local sentences are tied to the case, and comparison and comparison begin. String-like vine branches To consider phraseological units as an integral part of the language excellent study of the general and specific laws of phraseology requires withdrawal. Analysis of the semantic stylistic characteristics of phraseological units doing, as everyone knows, is a much more extensive coverage area. By phraseology many linguists make their worthy contributions to the development of scientific research added. Still many believe that phraseology is formed as a separate part of linguistics although there was no time, the history of its origin was the first of the language development stems to stages. From scientific research it is known that phraseological the units appeared together with the language and developed together with the language. However in different periods of society, their role and importance are assessed differently. Phraseologism, phraseological unit, phraseology — the general name of stable (stable) gardens, consisting of two or more words, spiritually equivalent to a related word combination or sentence, applied in a sense of integrity in a portable and indivisible. F.lar, unlike syntactic structures, in which the form is similar to their own, uses speech as a free choice of speech, not by substitution, but as a material with

a meaning and a certain lexical grammatical composition, ready from the beginning, that is, F. from the composition it is impossible to take out, drop a piece: the seeds of Anka, beat the barley raw, count the chuchvara raw, roll out without skin, fly the butterfly, fall into the place of skates, the sheep is open, the ear is heavy and the other F.lar has historical norms of application, methods, their meanings are clarified in a certain conversational process . For English learners, sometimes they find it difficult to translate idioms into exactly their own language. Especially this requires a lot of effort and more research for researchers who are constantly engaged in translation work. This article highlights some of the research work done on idioms in which words of body members participated, with gone on to help those difficulties. Illuminated and commented bills using examples to add clarifications mentioned. The following idioms always require translation, taking into account the presented situation, and first of all it is necessary to make sure that this combination is an idiom and then go to the analysis. Our article, which is presented, is made in the desire of these problems. Idioms or phraseologies exist in every language. To learn a foreign language, so as not to get into an uncomfortable situation, it is necessary to learn idioms. In English, there are many complex phrases and turns that the British like to use in everyday life. These idioms affect different spheres of life: food, animals, weather, etc. In this article, you will learn what English idioms are and whether they are worth learning or not. English idioms or phraseologies-these are unstressed speech turns, the unstressed combination of words is usually understood in a figurative sense. The meaning of the whole phrase is not determined by the meaning of the words included in it. Often it is difficult to guess the meaning of the idiom, it is difficult to understand from the words that enter it, if you are unfamiliar with it. Let's discuss and see some ideoms and their meanings in uzbek.(time)

- 1.AGAINST TIME-vaqtga qaramay tez bajarmoq
- 2.CALL IT A DAY- ishlashdan to'xtamoq
- 3.DEVIL OF A TIME- yomon vaqt o'tkazmoq
- 4.CLOCK ON- kelgan vaqtini yozmoa
- 5.CLOCK OUT- ketgan vaqtini yozmoq
- 6.HIGH TIME- ayni vaqti
- 7.KILL TIME- vaqtini behuda sarflamo
- 8.MATTER OF A TIME- vaqt qadri
- 9.MOMENT OF THE TRUTH- daqiqa qadri
- 10.NAME THE DAY- muhim sanani belgilamoq
- 11.NOT FOR A MINUTE- bir daqiqa ham emas
- 12.NOW OR NEVER- hozir yoki hech qachon
- 13.PRESSED FOR TIME- vawti tig'iz bo'lmoq
- 14.RACE AGAINST TIME- vaqtga qaramay ish qilmoq

- 15.ROUGH TIME- maqbul vaqt
16. TIME FLIES- vaqtni tez o'tisji
- 17.TO THE LAST- oxirigacha
18. THIS DAY- shu kunlarfa
- 19.UP TO DATE- eskirgan
20. ZERO TIME- boshlanish vaqti
- 21.DONKEYS YEARS- Ko'p yillar
- 22.IN THE LONG RUN- keyinchalik
22. MONTH OF SUNDAYS- juda uzun vaqt
- 23.ONCE IN A BLUE MOON- kamdan kam
- 24.NEVER IN THE MILLION YEARS- Hech qachon sodir bo'lmaydigan
25. NICK OF THE TIME- tig'iz vaqt
26. BEAT AROUND THE BUSH - nima muhim ekanligini aytmoq
27. GET YOUR ACT TOGETHER- biron narsani foydali tashkillashtirmoq
28. HIT THE SACK- uhlashga ketmoq
29. YOUR GUESS IS AS GOOD AS MINE - nimanidir bilmaslik
30. GOOD THINGS COME TO THOSE WHO WAIT- sabrli bo'lmoq
31. BACK AGAINST THE WALL-qochib qutila olmasdan qiyin vaziyatda qolmoq
32. UP IN ARMS- biron narsadan g'azablanmoq
- 33.SCAPE THE BARREL Eng yomon vaziyatlardan yoki narsalardan maksimal darajada foydalanish, chunki bu haqda hech narsa qila olmaysiz.
34. BURN YOUR BOATS/BRIDGES- Asl holatiga qaytishni imkonsiz qiladigan ishni qilish.
35. BREAK FRESH/ NEW GROUND- Ilgari hech qachon qilinmagan ishni qilish
36. SELL LIKE HOT CAKES - tez sotish
37. RUN AROUND IN CIRCLES- arzigulik natija bo'lmagan narsaga harakat qilish
38. ON CLOUD NINE-juda baxtli bo'lish
39. LEFT OUT IN THE COLD-mensimaslik
40. BLOW HOT AND COLD- Kayfiyat va harakatlar o'rtasida nomuvofiq ravishda muqobil bo'ling
41. CUT CORNERS-biror narsani osonroq va arzonroq qilish
42. BOIL THE OCEAN- Deyarli imkonsiz yoki haddan tashqari ambitsiyali loyihani qabul qilish
43. KEEP AN EAR TO THE GROUND-Hamma narsadan xabardor bo'ling va yangilanib turing
44. EAT LIKE A HORSE-Ortiqcha ovqatlanish
45. A SNOWBALL EFFECT - Har bir hodisada momentum jihati va ular bir-biriga qanday asoslanadi.

Perhaps you can guess the meaning of the phrase about the boat, especially when you hear it in context, but there are phrases, it is impossible to guess their meaning. I want to buy Saturday evening special, but I'm afraid to own it. What is what -? I want to buy ... Is Saturday night special? Is Saturday night special? maybe I'm afraid to go to trade on Saturday? "Saturday night special" this is a small gun or revolver. A very approximate phrase can be translated as "special Saturday dinner". It appeared in the 60-ies (now less than threaded), and often inexpensive and inexpensive weapons occurred during a fight with drunkenness in bars, and often in the evening on weekends. The gun was used in many places in hot places, so often during conflicts someone gets a "special meal". Sometimes the trick is also similar to the threaded - Russian, but has a completely different meaning. A soft stone does not collect any moss. This literally means "Moss does not grow on a Rolling Stone".

By mistake, you can think that "our water does not flow under the lying stone", but the idiom about Moss has a different meaning: a person who changes his place of residence, profession more often, never sits down. Accordingly, the equivalent: "whoever does not sit in place, he does not do any good." You have learned English grammar, all the rules, hundreds of exceptions. Even an American student can envy your vocabulary. You probably have certificates that you can decorate your wall and speak English well. What you learn from the textbook and from real life is different. Learning everyday idioms in English will help you to feel comfortable in any situation in life: in a cafe, in a cinema, in a park or in a palm. To understand idioms, you do not need to translate them verbally. To help you get acquainted with English idioms, we have prepared the best idioms with English translation. In Great Britain, they do not talk about politics, religion, family. Especially with strangers. The only acceptable topic for conversation is weather. Therefore, many English Idioms - on this topic. It's raining cats and dogs - it's raining. In Russian - it is poured like a bucket. This English idiom appeared in the 18th century. He is an English writer J. Introduced by Swift. In those days, there was a bad protection of sewer pipes. They even went through the rain. All content, including domestic animals: the bodies of cats and dogs were spilled. To steal a thunderstorm is to steal someone's idea. This English idiom came from theatres in the 18th century. There were no sound instruments, and the lead balls were shaken into a bowl to form a thunderstorm. Playwright J. Dennis used metal in his work. The play was rejected, but Dennis' idea of metal balls was stolen. Then he shouted the phrase, which became English idiom: "they stole my lightning!" - They stole my lightning. Phrases and idiom are one of the essential part of English grammar. Idioms in English with translation. In America, these English words are one of the most common in everyday speech. You will hear them in the movies and TV shows. Use them and your English will look like native speakers. English has a thousand-year history. During this time, he collected many phrases that people found successful, well-aimed and

beautiful. Thus, a separate layer of language appeared - phraseology, a collection of phrases with an independent meaning. In our country, the study of English is widely established, including good knowledge of English, without knowledge of its phraseology is not possible. Knowledge of phraseology significantly facilitates the reading of both artistic and artistic literature. Rational use of phraseological units makes speech idiomatic. The aesthetic aspect of the language with the help of phraseological phrases, which is literally not translated, but perceived in a rethinking way. "With the help of idioms, with the help of different shades of colour, the informative aspect of the language is filled with an emotional-intuitive image of our world, our life" The world of modern English phraseology is huge and diverse, and every aspect of its study, of course, deserves attention.

The purpose of this work is to examine the phraseological units of modern English language derived from artistic and literary sources. This aspect of the study of phraseologies is of particular importance, because. Most of the phraseological units were mastered from English and other languages artistic literature, while some phraseological units retained their original foreign language form. Borrowing is one of the main sources of replenishment of the English phraseology. Debts from English literature are especially numerous. It is mastered separately from the literature of Latin, Greek, French, Spanish, Italian and other languages. "The etymological aspect of the study of phraseological units in many ways helps to understand the culture and life of peoples in which he or she has mastered this phraseological phrase" For those who are studying English as a foreign language, it is difficult to master this layer of language, but after mastering phraseological unit.

It is known that phraseological units are a language that makes up the dictionary wealth of each language unit and they will be available in ready-to-speech as a unit of language. They also took into account their semantic characteristics, like other language units in the case such as synonymy, antonymia, homonymy, paronymia and polysemia three to events. Phraseological polysemia means the phraseological unit itself and it is understood that it has more lexical meanings. Free, similar in shape meanings from the garden and phraseological unit to a point combined, it can not be regarded as polysemy. Because these are all different phenomena: free a link is a unit of speech, a phraseological unit is a unit of language. For example, take the car dry at dodging or grasp straws are used in drawing up a free combination speech, however straws phraseological units at dodging or grasp dry cart are also available in grammar. From the first, the correct meaning, and from the second, the portable meaning (from the " odd to speak to an excess degree about a work or thing that can not be done " or " no something to hope or help in a difficult situation when there is no way out do and seek") is understood. It is not a language unit of meanings, but two each polysemy does not occur because it means different language phenomena. Above is the attitude

(equivalent to The Shape of the phraseological unit with a free link accident) referred to as survivability. If We expected Williams to walk all over her. A phraseological unit as a result of the development of a specific meaning the amount of meaning varies. Second phraseological on the basis of one phraseological meaning the birth of meaning leads to two different phenomena - polysemy or homonymy. Homonymy, born with the development of a phraseological meaning, is very small. An example of this. English and Uzbek at-polysemia when it turns out, it manifests itself in an interesting and enthusiastic state, so on the basis of it knowing how much power he has, he considers himself important, on this basis the transfer led to the birth of a new phraseological unit: the soul came out I - "exhale for the last time" and the soul came out II - "incredibly hard get angry". A phraseological unit also refers to contradictory meaningful lexical meanings. For example, the phraseological unit of the origin of the sheath of the heart is a severe excitation means, but such a situation is connected both with anxiety and with joy: 1) I will not be afraid, my son. The heart of a person at that time it goes out of the sheath. 2) as soon as the girl saw her paranoia, the guy's heart could get out of his vagina. This one it can be likened to the phenomenon of enantiosema. Most phraseological units are monosemantic. For example, go through the Bahri phraseological unit "to give up what it considers useful", something without waiting until the phraseological unit "talked say", or go over somebody's head phraseological unit "for nothing misunderstanding "ni, get down to brass tacks phraseological unit" an important issue it means" to start a discussion". The polysemantic phraseological units are also significant in the Uzbek language and are used in English less than in the language. No more than two polysemantic phraseological units. the transfer led to the birth of a new phraseological unit: the soul came out I "exhale for the last time" and the soul came out II - "incredibly hard get angry". The second phraseological unit was originally used in the manner of the soul exodus, therefore, by itself, it was distinguished from the first phraseological unit: the previous one if the phraseological unit is used with the relativist of the III person, then the next phraseological unit relativists are used with all three forms of person-number. Second later in the phraseological unit appeared variants of pronouncing the soul, and in two phraseological the separation into Unity has become even more pronounced. A phraseological unit also refers to contradictory meaningful lexical meanings In Conclusion, Phraseologisms, unlike syntactic structures, in which the form is similar to their own visually, the free choice of words in speech does not arise by the way of substitution. Study phraseological phrases from different sides and give it a comprehensive approach, opening its features, generalization anew-new phrases serves to enrich our language on account of.

**REFERENCES:**

1. Cacciari, C. and P. Tabossi (1993). Idioms: Processing, Structure and Interpretation. Lawrence Erlbaum and Associates.
2. Lubensky, S. (1995). Russian-English Dictionary of Idioms. Random House. Oxford University.
3. Pulman, S. (1993). The recognition and interpretation of idioms. In C. Cacciari and P. Tabossi (Eds.), Idioms: Processing, Structure and Interpretation, pp. 249–270.
4. BAKHRITDINOVICH, R. K. The Approach of Paremiias in Parallel Corpora. JournalNX, 6(05), 216-222.
5. Ruziev, K. B. (2020). Proverbs and corpus linguistics. Актуальные проблемы гуманитарных и естественных наук, (6), 64-67.
6. Ruziyev, K. (2021). Paremiological units and their differences. InterConf.
7. Ruziyev, K. (2021). Etymology of the word and term paremia. InterConf.
8. RUZIYEV, X. B., & SIDIKOVA, S. A. K. (2019). Translation problems of proverbs and some special tip for translating from english into uzbek. Наука среди нас, (5), 100-105.

**TABLE OF CONTENTS / ОГЛАВЛЕНИЯ / MUNDARIJA**

<b>№</b>	<b>The subject of the article / Тема статьи / Maqola mavzusi</b>	<b>Page / Страница / Sahifa</b>
1	INTELLEKTUAL QURIMALARNI ALGORITMIK TAKOMINLASHTISH USULLARINI	3
2	SHAXS IJTIMOIYLASHUVI	9
3	ERIKSONNING SHAXSIY RIVOJLANISHNI DAVRLASHTIRISH	14
4	MAGISTRLIK DISSERTATSIYASIYA YOZISHNING XUSUSIYATLARI	19
5	INSTITUT TALABALARINING INNOVATSION QOBILYATINI SHAKILLANTIRISH	22
6	AVTOSERVIS KORXONALARNING TURLARI VA ULARDA BAJARILADIGON ISHLAR	26
7	SVETOFORLAR TARIXI	34
8	GIBRID ELEKTR TIZIMIDA ISHLOVCHI AVTOTRANSPORT VOSITALARI	39
9	«ОИЛАЛАРНИ МУСТАҲКАМЛАШНИНГ ИЖТИМОЙ-ПСИХОЛОГИК ЖИҲАТЛАРИ»	47
10	BO'LAJAK O'QITUVCHILARNING KASBIY-METODIK TAYYORGARLIGINI SHAKLLANTIRISH NAZARIY ASOSLARI	53
11	YOSHLARNI HARBIY VATANPARVARLIK RUHIDA TARBIYALASHDA RESPUBLIKA QUROLLI KUCHLARINING ROLI , MAQSAD VA VAZIFALARI	59
12	YOVOYOI TOG' DORIVOR O'SIMLIKLARI	63
13	BIZ BIR TIL OILASIGA MANSUBMIZ!O'ZBEK VA OZORBAYJON XALQ MAQOLLARINING O'XSHASH JIHA TLARI	67
14	KICHIK YOSH DAGI BOLALARGA INGLIZ TILINI O'RGATISHNING AHAMIYATI	71
15	XIV ASRNING 40-60-YILLARIDA MOVOROUNNAHR SIYOSIY ELITASI	74
16	THE IMAGE OF AMIR TEMUR IN ENGLISH LITERATURE	78
17	МАҲАЛЛИЙ ИККИЛАМЧИ РЕСУРСЛАРДАН ТЕРМОМЕХАНИК МАССА ИШЛАБ ЧИҚАРИШ ТЕХНОЛОГИЯСИНИ ЯРАТИШ	83
18	SHAXS TOIFALARI VA ULARNING IJTIMOIIY PSIXOLOGIK XARAKTERISTIKASI	87
19	BO'LAJAK PEDAGOGLARNING KASBIY VA MADANIYATNING SHAKLLANTIRISH OMILLARI VA SHART – SHAROITLARI.	92



20	XARAKTER TUZILMASI VA UNING DIAGNOSTIKASI MEZONLARI	98
21	KARL GOLDSHTEYNING TASHKILY KONSEPSIYASI	103
22	SHAXSNING PSIXOSINTEZ NAZARIYASI	107
23	TALABA-YOSHLARNI IJTIMOY OILAVIY HAYOTGA TAYYORLASHNING PEDAGOGIK VA PSIXOLOGIK XUSUSIYATLARI	111
24	LEONTEVNING SHAXS NAZRIYASI	115
25	O'G'ISHGAN XULQ-ATVOR VA UNI SHAKLLANTIRUVCHI OMILLAR	120
26	O'SMIRLIK DAVRIDA XULQ-ATVORNI SHAKLLANISHI	124
27	ZAMONAVIY PEDAGOGIK METODLARDAN FOYDALANIB ONA TILI VA ADABIYOT FANINI O'QITISH MASALALARI	129
28	XIV ASRNING 40-60-YILLARIDA MOVOROUNNAHR SIYOSIY ELITASI	134
29	BO'LAJAK KIMYO O'QITUVCHILARINI TADQIQOTCHILIK FAOLIYATIGA YO'NALTIRISHNING METODOLOGIK ASPEKTLARI	138
30	MAKTABGACHA TA'LIM TASHKILOTI LOGOPEDIGA BO'LGAN ISHONCH	144
31	VEBGA ASOSLANGAN AXBOROT TIZIMLARIDA MA'LUMOTLAR XAVFSIZLIGI	148
32	DEVELOPMENT OF GENERAL ACTIVITY OF STUDENTS IN FOREIGN LANGUAGE LESSONS	152
33	ANALYSIS OF SOFT SKILLS IN CONTINUOUS EDUCATION IN A PERSON'S CAREER	158
34	SHAXS PSIXOLOGIYASINI KARL K.YUNG TOMONIDAN O'RGANILISHI	163
35	B.F.SKINERNING BIXEOVERIZM MAKTABIGA QO'SHGAN HISSASI	168
36	KONSTRUKTLARNING PAYDO BO'LISHI VA ULARNING TIPLARI	173
37	THE ROLE OF PRAGMATIC COMPETENCE IN TEACHING GRAMMAR	178
38	SYNTACTIC STRUCTURE OF PROVERBS IN ENGLISH AND UZBEK LANGUAGES	183
39	LEXICAL PROBLEMS OF TRANSLATION	188
40	TRANSLATION PROBLEMS OF IDIOMATIC EXPRESSIONS ENGLISH AND UZBEK LANGUAGE	193